



VOLVO XC90

CONDUITE ET ENTRETIEN

Web Edition



Volvo. for life



CHER UTILISATEUR VOLVO

MERCI D'AVOIR CHOISI VOLVO

Nous vous souhaitons de nombreuses années de plaisir au volant de votre Volvo. La voiture a été conçue dans un souci de sécurité et de confort pour vous et vos passagers. Les Volvo se placent parmi les voitures les plus sûres au monde. Votre Volvo a également été conçue pour satisfaire aux exigences actuelles en matière de sécurité et de respect de l'environnement.

Pour ajouter à votre plaisir, nous vous recommandons de vous familiariser avec l'équipement, les instructions et les informations de maintenance réunis dans le manuel de conduite et d'entretien.



00 Introduction

Informations importantes.....	10
Volvo et l'environnement.....	14



01 Sécurité

Ceintures de sécurité	20
Symboles, coussins gonflables.....	23
Coussins gonflables.....	24
Activation/désactivation du coussin gonflable*.....	26
Coussins gonflables latéraux (coussins SIPS).....	28
Rideau gonflable (IC).....	30
WHIPS.....	31
Protection contre le retournement - ROPS.....	33
Lorsque le système se déclenche.....	34
Sécurité des enfants.....	35

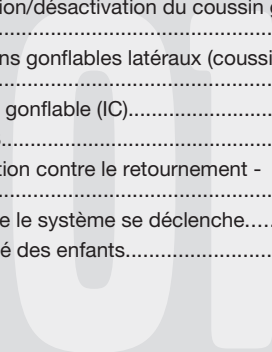

02 Instruments et commandes

Vue d'ensemble, voiture à conduite à gauche.....	52
Vue d'ensemble, voiture à conduite à droite.....	54
Panneau de commande, portière côté conducteur.....	56
Combiné d'instruments.....	57
Témoins de contrôle et d'avertissement...	59
Écran d'information.....	63
Interrupteurs de la console centrale.....	64
Panneau de commande des éclairages....	67
Levier gauche au volant.....	69
Ordinateur de bord*.....	70
Levier droit au volant.....	72
Régulateur de vitesse*.....	74
Frein de stationnement, prise électrique, etc.....	76
Lève-vitres électriques.....	78
Vitres et rétroviseurs.....	81
Toit ouvrant électrique*.....	86
HomeLink® *.....	88

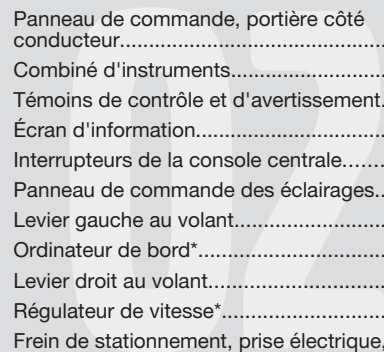



03 Climatisation

Généralités sur les commandes climatiques.....	94
Climatisation électronique, ECC.....	98
Chauffage de stationnement au carburant*	101

03



04 Habitacle

Sièges avant.....	106
Sièges avant - Executive	109
Éclairage d'habitacle.....	110
Compartiments de rangement dans l'habitacle.....	112
Compartiments de rangement dans l'habitacle - Executive	117
Siège arrière.....	118
Chargement.....	120
Compartiment à bagages.....	121

04



05 Serrures et alarme

Télécommande - clé avec commande à distance.....	130
Verrouillage et déverrouillage.....	132
Verrouillage de sécurité enfant.....	136
Alarme*.....	138

05



06 Démarrage et conduite de la voiture

Généralités.....	142
Ravitaillement en essence.....	145
Démarrage du moteur.....	151
Boîte de vitesses automatique.....	153
Transmission intégrale*.....	156
Système de freinage.....	157
Système de contrôle de la stabilité et de la traction*.....	159
Assist. station.*.....	161
Système d'Information Angle Mort - BLIS (Blind Spot Information System)*.....	163
Remorquage et transport.....	167
Aide au démarrage.....	169
Conduite avec une remorque.....	171
Dispositif d'attelage*.....	173
Crochet d'attelage amovible*.....	175
Adaptation du faisceau d'éclairage.....	179



07 Roues et pneus

Généralités.....	186
Pression des pneumatiques.....	190
Triangle de signalisation* et roue de secours*.....	191
Remplacement d'une roue.....	194
Réparation provisoire de crevaison*.....	196



08 Soins à la voiture

Nettoyage.....	202
Retouches de peinture.....	206
Protection anticorrosion.....	207



09 Entretien courant de la voiture et service

Service Volvo.....	210
Entretien de votre Volvo par vous-même	211
Capot et compartiment moteur.....	213
Huiles et liquides.....	215
Essuie-glace et essuie-phare.....	220
Batterie.....	222
Changement d'ampoules.....	225
Fusibles.....	232



10 Infotainment

Généralités.....	246
Panneaux de contrôle, audio.....	247
Fonctions du système audio.....	250
Fonctions radio.....	255
Fonctions CD.....	261
Structure de menu – système audio.....	264
Fonctions téléphone*.....	265
Structure de menu – téléphone	272
Mains-libres Bluetooth*.....	276
RSE - Système de divertissement Banquette Arrière - Double écran*	283



11 Caractéristiques

Désignation du type.....	292
Poids et cotes.....	294
Caractéristiques du moteur.....	296
Huile moteur.....	297
Liquides et lubrifiants.....	299
Carburant.....	301
Roues et pneus, dimensions et pressions	303
Pot catalytique.....	304
Système électrique.....	305
Homologation de type	307
Témoins à l'écran.....	308



12 Index alphabétique

Index alphabétique..... 310

12





Informations importantes

Lire le manuel de conduite et d'entretien

Introduction

La lecture du manuel de conduite et d'entretien est une bonne façon de faire connaissance avec votre nouvelle voiture, de préférence avant de prendre la route pour la première fois. Ceci vous donnera la possibilité de vous familiariser avec les nouvelles fonctions, d'apprendre à maîtriser la voiture dans des circonstances diverses, et d'utiliser au mieux toutes les caractéristiques de la voiture. Nous vous demandons de lire attentivement les instructions contenues dans ce manuel.

Les spécifications, caractéristiques conceptuelles et les illustrations de ce manuel ne revêtent aucun caractère contractuel. Nous nous réservons le droit d'effectuer des modifications sans préavis.

© Volvo Car Corporation

Option

Tous les types d'options/accessoires sont indiqués par un astérisque*.

En plus des équipements livrés en série, ce manuel décrit également les équipements optionnels (montés en usine) et certains accessoires (équipement supplémentaire).

Tous les équipements décrits dans le manuel de conduite et d'entretien ne sont pas présents dans toutes les voitures. Elles ont différents équipements en fonction des exigences des différents marchés et des réglementations locales et nationales.

En cas de doute sur les équipements de série ou en option/accessoires, Volvo recommande de demander conseil à un réparateur Volvo agréé.

Textes particuliers

ATTENTION

Les textes ATTENTION indiquent un risque de blessures corporelles.

IMPORTANT

Les textes IMPORTANT indiquent un risque de dommage matériel.

NOTE

Les textes NOTE donnent des conseils qui facilitent l'utilisation de fonctions et de petits détails.

Note de bas de page

Le manuel de conduite et d'entretien contient des informations présentées sous la forme

d'une note de bas de page. Ces informations sont un ajout au texte comportant le numéro de renvoi. Si la note de bas de page renvoie à un texte dans un tableau, des lettres sont utilisées à la place de chiffres.

Messages texte

La voiture comprend des écrans qui affichent des messages texte. Ces messages sont indiqués dans le manuel de conduite et d'entretien par un texte un peu plus gros et en gris. Des exemples se trouvent dans les menus et les messages sur l'écran d'information (**Réglages audio** par exemple).

Autocollants

Différents types d'autocollants sont posés dans la voiture. Ils fournissent des informations importantes de façon claire et simple. Ces autocollants dans la voiture ont les niveaux d'avertissement/information suivants.



Informations importantes

Risque de blessure



Des symboles ISO noirs sur fond d'avertissement jaune, texte/image blanc sur fond de message noir. Sert à indiquer un danger imminent. Il y a risque de blessures graves ou danger de mort si l'avertissement est ignoré.

Risque de dommages matériels



Des symboles ISO blancs et texte/image blanc sur fond d'avertissement et fond de message noir ou bleu. Sert à indiquer un danger imminent. Il y a risque de dommages matériels si l'avertissement est ignoré.

Informations

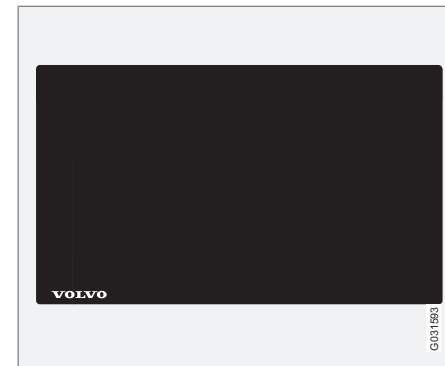

Symboles ISO blancs et texte/image blanc sur fond de message noir.

i NOTE

Les autocollants représentés dans le manuel de conduite et d'entretien peuvent être différents de ceux qui se trouvent dans la voiture. Le rôle de ces illustrations est d'indiquer à quoi les autocollants ressemblent et leur emplacement dans la voiture. Les informations relatives à votre voiture se trouvent sur chaque autocollant dans votre voiture.



Informations importantes

Listes de procédures

Les procédures, impliquant des mesures dans un certain ordre sont numérotées dans le manuel de conduite et d'entretien.

1 Lorsqu'il existe une série d'illustrations pour une procédure pas-à-pas, chaque étape est numérotée pour correspondre à chaque illustration.

A Des listes numérotées accompagnées de lettres peuvent apparaître avec des séries d'illustrations pour lesquelles l'ordre mutuel des instructions n'est pas pertinent.

f Les flèches apparaissent numérotées ou non et servent à illustrer un mouvement.

Si l'il n'y a aucune série d'illustrations pour une telle procédure, les étapes sont numérotées normalement.

Listes de positions

1 Des cercles rouges numérotés sont utilisés sur les vues d'ensemble illustrant différentes pièces. Le numéro renvoie à la liste de positions associée à l'illustration qui décrit l'objet.

Listes de points

Lorsqu'une énumération est nécessaire dans le manuel, une liste de points est utilisée.

Exemple :

- Liquide de refroidissement
- Huile moteur

À suivre

▶▶ Ce symbole est placé en bas à droite lorsque le chapitre continue sur la page suivante.

Enregistrement de données

Votre véhicule contient des ordinateurs dont le rôle est de surveiller en permanence le fonctionnement et les fonctions du véhicule. Certains de ces ordinateurs peuvent enregistrer des informations pendant la conduite ordinaire si un problème est détecté. En outre, des informations sont enregistrées en cas d'accident ou de collision. Une partie des informations enregistrées est nécessaire à nos techniciens pour l'entretien et la maintenance afin qu'ils puissent diagnostiquer et résoudre les problèmes qui sont apparus dans le véhicule et pour que Volvo puisse respecter les législations. Ces informations sont ensuite utilisées à des fins d'études par Volvo dans le but d'améliorer la qualité et la sécurité puisque ces informations peuvent contribuer à une meilleure compréhension des conditions causant des accidents et des blessures. Ces informations contiennent des données à propos du statut et des fonctions de différents systèmes et modules du véhicule et ayant un rapport avec les sys-

tèmes du moteur, de la régulation du papillon des gaz, de la direction et du freinage. Ces informations peuvent aussi contenir des données concernant le style de conduite du conducteur comme la vitesse du véhicule, l'utilisation des pédales de frein et d'accélérateur, l'angle de braquage et l'utilisation des ceintures de sécurité du conducteur et des passagers. Pour des raisons évidentes, cette information peut être enregistrée dans les ordinateurs du véhicule pendant un certain temps mais aussi après une collision ou un accident. Cette information peut être conservée par Volvo tant qu'elle peut contribuer à développer et améliorer la sécurité et la qualité et tant que la législation le requiert.

Volvo ne communiquera pas les informations mentionnées à une tierce partie dans le consentement du propriétaire de la voiture. Cependant, en raison de certaines réglementations nationales, Volvo peut être contraint de communiquer ces informations aux autorités comme la police ou tout autre organisme ayant légalement le droit de consultation de telles informations.

Afin de pouvoir relever et interpréter les informations enregistrées par les ordinateurs du véhicule, un équipement spécial dont Volvo et tous les ateliers en contrat avec Volvo sont équipés, est nécessaire. Volvo est tenu de veiller à ce que les informations qui sont obtenues



Informations importantes

lors de l'entretien et de la maintenance soient stockées et manipulées en toute sécurité et selon les législations en vigueur. Pour de plus amples informations, contactez un réparateur Volvo agréé.

Accessoires et équipement optionnel

Le branchement et l'installation inappropriés d'accessoires peuvent influencer négativement sur l'électronique de la voiture. Certains accessoires ne fonctionnent que lorsque le logiciel adapté est installé dans le système informatique de la voiture. Nous vous recommandons de toujours prendre contact avec un atelier Volvo agréé avant d'installer un accessoire ayant un impact sur le système électrique.

Informations sur Internet

Sur www.volvocars.com, vous trouverez de plus amples informations concernant votre voiture.



Volvo et l'environnement

La philosophie de Volvo Car en matière d'environnement



Le respect de l'environnement est l'une des valeurs essentielles de Volvo Car Corporation qui influencent toutes les activités de la compagnie. Nous croyons aussi que nos clients partagent notre souci à l'égard de l'environnement.

Votre Volvo répond aux normes internationales les plus strictes et est fabriquée dans des usines parmi les plus écologiques et les plus économiques au monde. Volvo Car Corporation possède une certification ISO incluant la norme environnementale ISO 14001 couvrant toutes les usines et plusieurs de nos autres unités. Nous exigeons également de nos partenaires

qu'ils travaillent dans le respect de l'environnement.

Consommation de carburant

Les voitures Volvo ont une consommation de carburant compétitive dans leur classe respective. Une consommation de carburant basse entraîne généralement de faibles émissions de gaz à effet de serre (dioxyde de carbone).

En tant que conducteur, vous avez la possibilité d'agir sur la consommation de carburant. Pour de plus amples informations, reportez-vous à la section **Préservez l'environnement**.

Système antipollution efficace

Votre Volvo a été conçue selon le concept de "Propreté intérieure et extérieure" qui signifie un air pur dans l'habitacle et une épuration des gaz très efficace. Dans de nombreux cas, les émissions de gaz d'échappement sont largement en-dessous des normes.

Un air pur dans l'habitacle

Un filtre d'habitacle empêche la pénétration de poussières et du pollen dans l'habitacle via la prise d'air.



Volvo et l'environnement

Un système de qualité de l'air sophistiqué, IAQS* (Interior Air Quality System) veille à ce que l'air entrant soit plus pur que l'air extérieur.

Ce système se compose d'un capteur électronique et d'un filtre à charbon. L'air entrant est contrôlé en permanence et si la teneur en gaz toxiques comme le monoxyde de carbone est trop élevée, la prise d'air est fermée. Une telle situation peut survenir dans une circulation dense, des embouteillages ou des tunnels par exemple.

La pénétration d'oxydes d'azote, d'ozone des couches basses et d'hydrocarbures est arrêtée par le filtre à charbon.

Intérieur

L'intérieur d'une Volvo est conçu pour être agréable et plaisant même pour les personnes allergiques et asthmatiques. Des efforts particuliers ont été faits pour sélectionner des matériaux favorables à l'environnement.

Les ateliers Volvo agréés et l'environnement

En entretenant votre voiture régulièrement, vous pouvez lui assurer une longue durée de vie et une faible consommation de carburant. De cette façon, vous contribuez à la protection de l'environnement. Lorsque vous confiez la réparation ou l'entretien de votre voiture à un atelier Volvo agréé, elle est intégrée à notre

système. Nous posons des conditions particulières pour la conception de nos ateliers pour éviter l'épandage et l'émission de produits polluants dans la nature. Notre personnel d'atelier a les connaissances et les outils garantissant une bonne protection de l'environnement.

Préservez l'environnement

Vous pouvez facilement contribuer à préserver l'environnement. Voici quelques conseils :

- Évitez de laisser le moteur tourner au ralenti. Arrêtez le moteur en cas d'attente prolongée. Respectez la législation locale en vigueur.
- Conduisez de façon économique, anticipez.
- Suivez les indications du manuel de conduite et d'entretien pour l'entretien et la maintenance. Respectez les intervalles recommandés dans le carnet d'entretien et de garantie.
- Si la voiture est équipée d'un réchauffeur de moteur*, utilisez-le toujours avant un démarrage à froid. Cela améliore la capacité de démarrage et réduit l'usure par temps froid. Le moteur atteint sa température de service plus rapidement entraînant ainsi une réduction de la consommation et des émissions.
- Une vitesse élevée augmente considérablement la consommation puisque la résis-

tance de l'air augmente. Un doublement de la vitesse entraîne un quadruplement de la résistance de l'air.

- Veillez à mettre au rebut d'une façon adéquate les déchets dangereux pour l'environnement, les batteries et l'huile par exemple. Demandez à un atelier en cas d'incertitude concernant la mise au rebut de ce type de déchet. Un atelier Volvo agréé est recommandé.

La prise en compte de ces conseils permet d'économiser votre argent et les ressources naturelles ainsi que d'allonger la durée de vie de la voiture. Vous trouverez d'autres conseils et des informations complémentaires en pages 142 et 301.

Recyclage

Un point important dans la contribution de Volvo pour l'environnement est l'effort apporté pour le recyclage de la voiture. La voiture est pratiquement entièrement recyclable. Nous demandons donc au dernier propriétaire de la voiture de prendre contact avec un réparateur agréé pour obtenir les coordonnées d'un centre de recyclage agréé/certifié.

Le manuel de conduite et d'entretien et l'environnement

Le symbole FSC indique que la pâte à papier utilisée pour la production de cette production

* Option/accessoire, pour de plus amples informations reportez-vous à l'Introduction.



Volvo et l'environnement

provient de forêts certifiées FSC ou d'autres sources contrôlées.





Ceintures de sécurité	20
Symboles, coussins gonflables.....	23
Coussins gonflables.....	24
Activation/désactivation du coussin gonflable*	26
Coussins gonflables latéraux (coussins SIPS).....	28
Rideau gonflable (IC).....	30
WHIPS.....	31
Protection contre le retournement - ROPS.....	33
Lorsque le système se déclenche.....	34
Sécurité des enfants.....	35



01

SÉCURITÉ





Ceintures de sécurité

Utilisez toujours la ceinture de sécurité

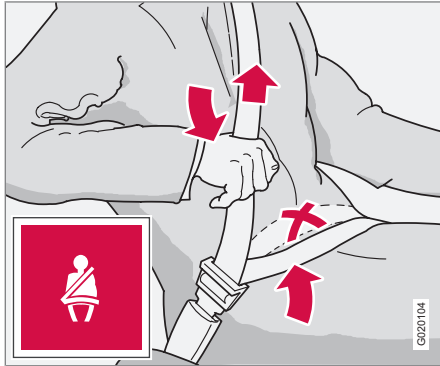

Extension de la sangle abdominale. La sangle doit être placée le plus bas possible.

Tout freinage peut avoir des conséquences graves si la ceinture de sécurité n'est pas attachée. Assurez-vous que tous les passagers portent leur ceinture de sécurité. Pour une protection maximale, la ceinture de sécurité doit être correctement appliquée sur le corps. N'inclinez pas le dossier trop en arrière. La ceinture de sécurité est prévue pour protéger un passager assis en position normale.

Pour attacher votre ceinture de sécurité :

- Tirez lentement la ceinture de sécurité et enfoncez la patte de verrouillage dans l'at-

tache. Un déclic vous indique que la ceinture de sécurité est bien verrouillée.

Détacher la ceinture de sécurité

- Appuyez sur le bouton rouge de l'attache et laissez la ceinture de sécurité de s'enrouler. Si la ceinture de sécurité ne s'est pas entièrement rétractée, enroulez-la manuellement pour qu'elle ne pende pas.

L'enrouleur se bloque et la ceinture de sécurité ne peut être déroulée davantage dans les cas suivants

- si vous tirez trop rapidement sur la ceinture
- en cas de freinage ou d'accélération
- si la voiture est fortement inclinée.

Mémento

- n'utilisez pas de clips ou d'objets empêchant le positionnement correct de la ceinture de sécurité
- assurez-vous que la ceinture de sécurité n'est pas vrillée ou coincée
- la sangle abdominale doit être placée sur la partie inférieure de l'abdomen
- déroulez la sangle abdominale en tirant sur la sangle diagonale comme le montre l'illustration.

ATTENTION

Les ceintures de sécurité et les coussins gonflables sont conçus pour fonctionner en association. Si une ceinture de sécurité n'est pas attachée ou si elle est utilisée incorrectement, le fonctionnement du coussin gonflable pourra être altéré en cas de collision.

ATTENTION

Chaque ceinture de sécurité est prévue pour une seule personne.

ATTENTION

Ne modifiez ni ne réparez jamais vous-même une ceinture de sécurité. Volvo recommande de contacter un atelier Volvo agréé. Si la ceinture de sécurité a été soumise à une force de traction importante, lors d'une collision par exemple, le dispositif entier de ceinture de sécurité doit être remplacé. La ceinture de sécurité peut avoir perdu certaines de ses caractéristiques de protection, même si elle ne paraît pas avoir été endommagée. Faites également remplacer la ceinture de sécurité si elle est usée ou abîmée. La ceinture de sécurité de remplacement doit être homologuée et conçue pour être fixée dans la même position que la ceinture de sécurité d'origine.



Ceintures de sécurité

Ceinture de sécurité et grossesse



La ceinture de sécurité doit toujours être utilisée pendant la grossesse. Mais il est important de l'utiliser correctement. La ceinture de sécurité doit se coller contre l'épaule et la partie diagonale doit se placer entre les seins et sur le côté du ventre.

La sangle basse de la ceinture de sécurité doit reposer bien à plat sur le côté des cuisses et le plus sous le ventre possible. Elle ne doit pas glisser et remonter sur le ventre. Elle ne doit pas être lâche mais suivre les lignes du corps. Vérifiez aussi qu'elle n'est pas torsadée.

Avec le déroulement de la grossesse, les conductrices enceintes doivent régler le siège et le volant de manière à avoir un contrôle complet

de la voiture (ce qui signifie que le volant et les pédales doivent être facilement accessibles). Dans ce cas, il convient de régler pour obtenir la distance maximale entre le ventre et volant.

Témoin de ceinture de sécurité non bouclée

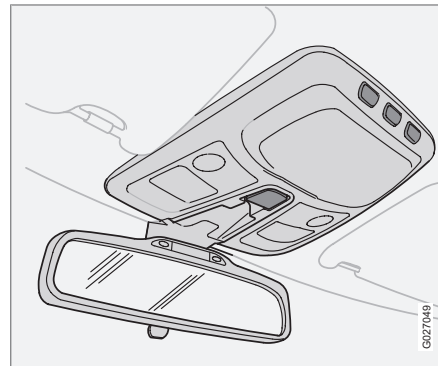

Un rappel lumineux et sonore incite les personnes (conducteur et passagers) qui n'ont pas bouclé leur ceinture de sécurité à le faire. Le rappel sonore dépend de la vitesse (à basse vitesse) et parfois du temps (au démarrage de la voiture). Le rappel lumineux est situé dans la console du plafond et dans le combiné d'instruments.

NOTE

Le témoin de ceinture de sécurité non bouclée est conçu pour les adultes assis à l'avant. Si un siège pour enfant fixé par les ceintures de sécurité est placé dans le siège avant, le témoin ne donne pas de rappel.

Certains marchés

Un rappel lumineux et sonore incite les personnes qui n'ont pas bouclé leur ceinture de sécurité à le faire. À basse vitesse, le rappel sonore retentit les 6 premières secondes.

Tendeur de ceinture de sécurité

Toutes les ceintures de sécurité (sauf la place centrale arrière) sont munies de tendeurs de ceinture. Ce mécanisme permet, lors d'un choc suffisant, de tendre la ceinture de sécurité sur le corps. La ceinture de sécurité, de ce fait, retient le passager plus efficacement.



Ceintures de sécurité

ATTENTION

N'attachez jamais la ceinture de sécurité du passager dans la boucle du côté conducteur. Attachez toujours la ceinture de sécurité du bon côté. N'endommagez jamais les ceintures de sécurité et n'introduisez jamais de corps étrangers dans la boucle. Les ceintures de sécurité et les boucles risqueraient alors de ne pas remplir leur rôle correctement en cas de collision. Il y a risque de blessures graves.



Symboles, coussins gonflables

Témoin d'avertissement dans le combiné d'instruments

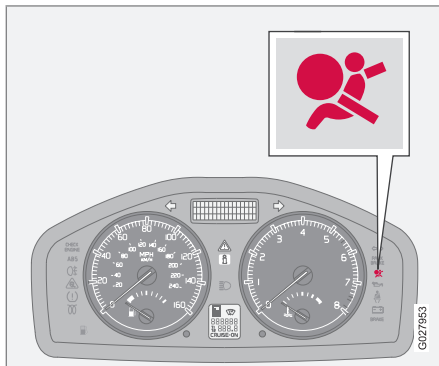

Le témoin d'avertissement s'allume dans le combiné d'instruments lorsque la télécommande est tournée en position de contact I, II ou III. Le témoin s'éteint après environ 6 secondes si le système de coussins gonflables est en état de marche.



Pour accompagner le témoin d'avertissement, un message peut s'afficher sur l'écran le cas échéant. Si le témoin d'avertissement est hors d'usage, le triangle de signalisation s'allume et le message **AIRBAG SRS RÉPAR.**



URGENTE apparaît sur l'écran d'informations. Volvo recommande de contacter un atelier Volvo agréé au plus vite.



ATTENTION

Si le témoin d'avertissement du système de coussins gonflables reste allumé ou s'allume durant la conduite, cela signifie que le système de coussins gonflables ne fonctionne pas correctement. Le témoin peut également indiquer une panne du système de ceintures de sécurité, du SIPS, du système SRS ou du système IC. Volvo recommande de prendre immédiatement contact avec un atelier Volvo agréé.

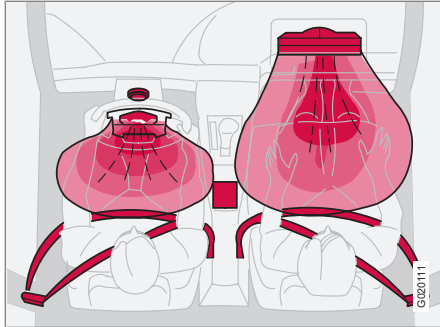

Coussins gonflables

Système de coussin gonflable



Système SRS, conduite à gauche.

Le système se compose de coussins gonflables et de capteurs. Lors d'une collision suffisamment violente, les capteurs réagissent et le(s) coussin(s) gonflable(s) se gonfle(nt), ce qui dégage de la chaleur. Pour amortir l'impact contre le coussin gonflé, ce dernier commence à se dégonfler immédiatement. Dans le même temps, il se dégage un peu de fumée dans l'habitacle, ce qui est tout à fait normal. Le processus complet de gonflage et de dégonflage du coussin gonflable dure quelques dixièmes de secondes.

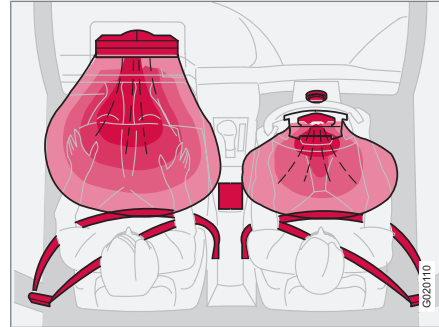

Système SRS, conduite à droite



ATTENTION

Volvo recommande de contacter un atelier Volvo agréé pour réparation. Une intervention incorrecte sur le système de coussins gonflables peut provoquer un dysfonctionnement, avec pour suites des blessures graves.



NOTE

Les capteurs réagissent différemment selon le déroulement de la collision ou selon que la ceinture de sécurité côté conducteur ou passager avant est utilisée ou non.

Certaines collisions déclenchent donc l'activation d'un seul coussin gonflable (ou aucun). Le système SRS détecte les forces de collision auxquelles le véhicule est soumis, et adapte le déclenchement d'un ou plusieurs coussins gonflables.

Les coussins gonflables ont une fonction adaptant la capacité de ceux-ci à la violence de la collision.



Coussins gonflables

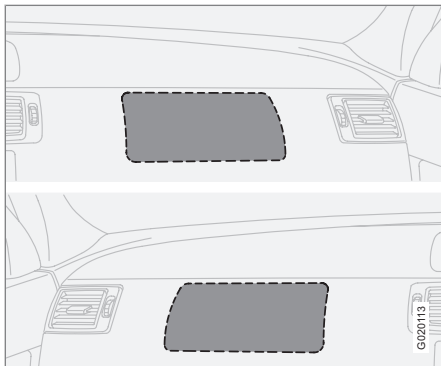

Emplacement du coussin gonflable du côté passager, voitures à conduite à gauche/conduite à droite.

ATTENTION

Ne placez aucun objet devant ou sur le tableau de bord à l'endroit du coussin passager.

Coussin gonflable du côté conducteur

En complément de la ceinture de sécurité du côté conducteur, la voiture est équipée d'un coussin gonflable. Il est plié au centre du volant. Le volant porte l'inscription **SRS AIRBAG**.

ATTENTION

Les ceintures de sécurité et les coussins gonflables sont conçus pour fonctionner en association. Si une ceinture de sécurité n'est pas attachée ou si elle est utilisée incorrectement, le fonctionnement du coussin gonflable pourra être altéré en cas de collision.

Coussin gonflable du côté passager

En complément des ceintures de sécurité, la voiture est équipée d'un coussin gonflable du côté passager. Il est plié dans un compartiment situé au-dessus de la boîte à gants. Le panneau porte l'inscription **SRS AIRBAG**.

ATTENTION

Pour réduire le risque de blessures au moment du déploiement du coussin gonflable, les passagers doivent être assis aussi droits que possible avec les pieds au plancher et le dos contre le dossier. Les ceintures de sécurité doivent être attachées.

ATTENTION

Ne placez jamais un enfant dans un siège enfant ou un coussin rehausseur sur le siège avant si le coussin gonflable (airbag) est activé.¹

Ne laissez jamais personne debout ou assis devant le siège passager. Les personnes dont la taille est inférieure à 140 cm ne doivent en aucun cas s'asseoir sur le siège passager avant lorsque le coussin gonflable (airbag) est activé.

Si les conseils ci-dessus ne sont pas suivis, la vie des personnes concernées peut être mise en danger.

¹ Pour plus d'informations sur l'activation/la désactivation du coussin gonflable (airbag), voir page 26.



Activation/désactivation du coussin gonflable*

Désactivation avec la clé - PACOS*

Informations générales

Le coussin gonflable du côté passager peut être désactivé si la voiture est équipée du système PACOS (Passenger Airbag Cut Off Switch). Pour de plus amples informations sur l'activation/la désactivation, reportez-vous au paragraphe Activation/désactivation.

Désactivation avec la clé/commutateur

Le commutateur du coussin gonflable du côté passager, PACOS, est placé sur le côté du tableau de bord, côté passager. Il est accessible lorsque la porte passager est ouverte (reportez-vous au paragraphe Activation/désactivation, ci-dessous).

Vérifiez que l'interrupteur se trouve dans la position souhaitée. Volvo recommande d'utiliser la clé de contact pour en modifier la position.

Pour de plus amples informations concernant la lame de clé, voir page 130.

! ATTENTION

Si le conseil ci-dessus n'est pas suivi, la vie du passager peut être mise en danger.

! ATTENTION

Ne placez jamais un siège enfant ou un rehausseur sur le siège passager avant si le coussin gonflable est activé. Si ces conseils ne sont pas suivis, la vie de l'enfant peut être mise en danger.

! ATTENTION

Si la voiture est équipée d'un coussin gonflable du côté passager avant mais pas de PACOS, le coussin gonflable est activé en permanence.

! ATTENTION

Ne laissez personne s'asseoir dans le siège passager si le message sur le rétroviseur indique que le coussin gonflable (airbag) (SRS) est désactivé en même temps que le témoin d'avertissement des coussins gonflables dans le combiné d'instruments est allumé. Ceci indique une panne grave. Contactez immédiatement un atelier. Volvo recommande de prendre contact avec un atelier Volvo agréé

Activation/désactivation

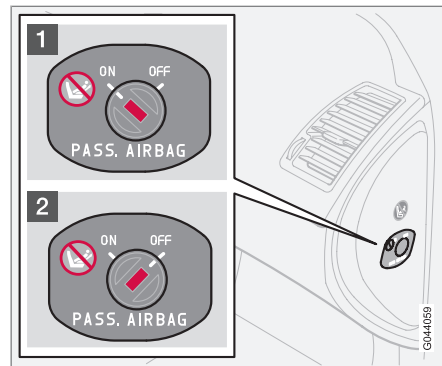

Emplacement du commutateur

- 1** Le coussin gonflable est activé. Lorsque le commutateur est dans cette position, un passager d'une taille supérieure à 140 cm peut s'asseoir dans le siège passager avant. N'y placez jamais un enfant dans un siège enfant ou sur un coussin rehausseur.
- 2** Le coussin gonflable est désactivé. Lorsque le commutateur est dans cette position, un siège enfant ou un coussin rehausseur peut être placé sur le siège passager avant. Un passager d'une taille supérieure à 140 cm ne peut toutefois pas s'y asseoir.



Activation/désactivation du coussin gonflable*

ATTENTION

Coussin gonflable (airbag) activé (place passager) :

Ne placez jamais un enfant dans un siège enfant ou un coussin rehausseur sur le siège passager avant si le coussin gonflable (airbag) est activé. Cela concerne toutes les personnes dont la taille est inférieure à 140 cm.

Coussin gonflable (airbag) désactivé (place passager) :

Les personnes dont la taille est supérieure à 140 cm ne doivent en aucun cas s'asseoir sur le siège passager avant lorsque le coussin gonflable (airbag) est désactivé.

Si les conseils ci-dessus ne sont pas suivis, la vie des personnes concernées peut être mise en danger.

Message

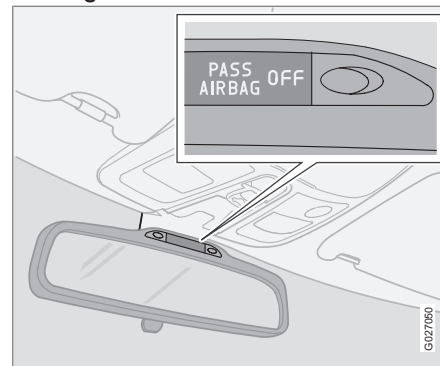

Indication de coussin gonflable pour passager avant désactivé.

Un message texte sur le rétroviseur indique que le coussin gonflable du côté passager avant est désactivé (illustration précédente).

* Option/accessoire, pour de plus amples informations reportez-vous à l'Introduction.



Coussins gonflables latéraux (coussins SIPS)

Coussin gonflable (airbag) latéral



Emplacement des coussins gonflables latéraux.

En cas de collision latérale, le SIPS (Side Impact Protection System) répartit une grande partie de l'impact de la collision dans les longerons, les montants, le plancher, le toit et les autres éléments de la carrosserie. Les coussins gonflables latéraux, du côté conducteur et passager, protègent la cage thoracique et sont des éléments importants du système. Les coussins gonflables latéraux sont intégrés dans les cadres des dossiers des sièges avant.

ATTENTION

- Volvo recommande ne confier les réparations qu'à un atelier Volvo agréé. Une intervention incorrecte dans le système SIPS peut entraîner un fonctionnement incorrect et causer de graves blessures.
- Ne placez aucun objet dans l'espace compris entre le côté du siège et le panneau de portière. En effet, cet espace peut être nécessaire au bon déploiement du coussin gonflable latéral.
- Volvo recommande de n'utiliser que des housses homologuées par Volvo. Dans le cas contraire, le fonctionnement des coussins gonflables latéraux peut être perturbé.
- Le rideau gonflable est un complément à la ceinture de sécurité. Utilisez toujours la ceinture de sécurité.

Siège pour enfant et coussin gonflable (airbag) latéral

Le coussin gonflable (airbag) latéral n'a pas d'effet négatif sur la protection offerte par les sièges pour enfant et les coussins rehausseurs.

Un siège pour enfant/coussin rehausseur peut être placé sur le siège avant à condition que la voiture ne soit pas équipée d'un coussin gonflable (airbag) activé¹ du côté passager.

Emplacement

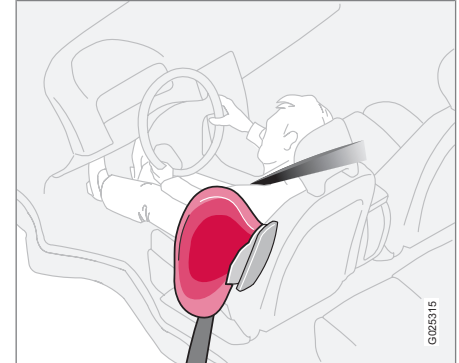

Place conducteur, voiture à conduite à gauche

Le système SIPS se compose de coussins gonflables latéraux et de capteurs. Lors d'une forte collision, les capteurs réagissent et le coussin gonflable (airbag) latéral se gonfle.

¹ Pour plus d'informations sur l'activation/la désactivation du coussin gonflable (airbag) (SRS), voir page 26.



Coussins gonflables latéraux (coussins SIPS)

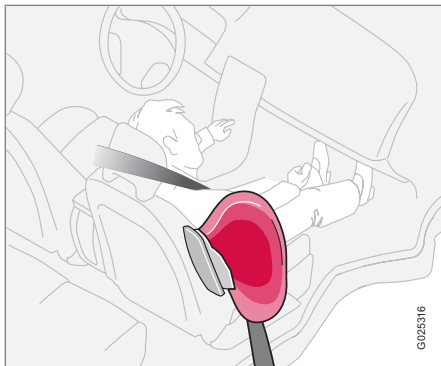

Place passager, voiture à conduite à gauche

Celui-ci se déploie entre le passager et le panneau de portière, amortissant ainsi le choc au moment de l'impact. Le coussin gonflable (airbag) se dégonfle aussitôt après l'impact. En règle générale, le coussin gonflable (airbag) latéral se gonfle uniquement du côté de la collision.



Rideau gonflable (IC)

Propriétés

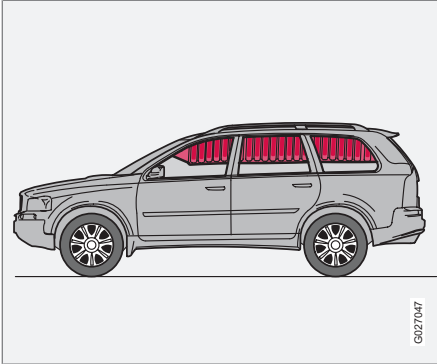

Le rideau gonflable IC (Inflatable Curtain) fait partie des systèmes de coussins gonflables et SIPS. Le rideau gonflable est dissimulé dans la garniture de plafond des deux côtés de la voiture et il protège les occupants des places extérieures. Lors d'une forte collision, les capteurs réagissent et le rideau gonflable se gonfle. Le rideau gonflable a été conçu pour empêcher la tête du conducteur et des passagers de heurter l'intérieur de la voiture en cas de collision.

ATTENTION

Ne suspendez ni ne fixez jamais d'objets lourds aux poignées du toit. Le crochet n'est destiné qu'à des vêtements légers (et non à des objets durs comme des parapluies par exemple).

Ne vissez ni ne montez jamais quoi que ce soit dans la garniture du pavillon, dans les montants de portières ni dans les panneaux latéraux. La protection offerte pourrait alors être compromise. Volvo recommande de n'utiliser que des pièces Volvo d'origine homologuées à ces endroits précis.

ATTENTION

La voiture ne doit pas être chargée à plus de 50 mm sous le bord supérieur de la vitre latérale. Sinon, l'effet de protection du rideau gonflable caché dans le plafond de la voiture disparaît.

ATTENTION

Le rideau gonflable est un complément à la ceinture de sécurité.

Utilisez toujours la ceinture de sécurité.



WHIPS

Protection contre le coup du lapin – WHIPS

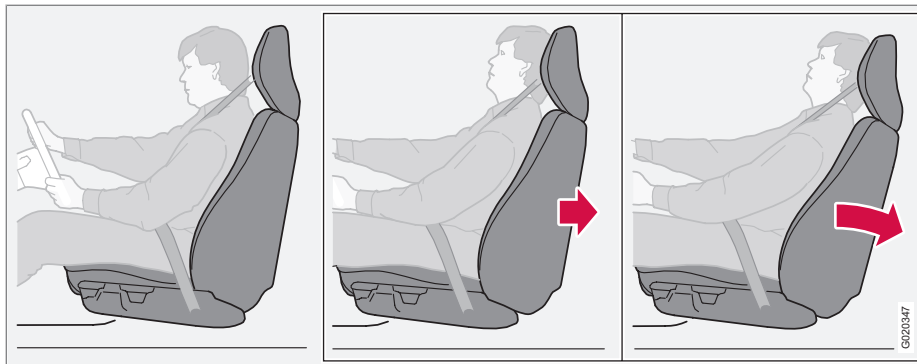

Le système WHIPS (Whiplash Protection System) est constitué de dossiers absorbeurs d'énergie et d'appui-tête spécifiques intégrés dans les deux sièges avant. Le système est activé en cas de collision par l'arrière en prenant en compte l'angle de la collision, la vitesse et les caractéristiques de l'autre véhicule.

ATTENTION

Le système WHIPS est un complément à la ceinture de sécurité. Utilisez toujours la ceinture de sécurité.

Propriétés des sièges

Lorsque le système WHIPS est activé, les dossiers des sièges avant se déplacent vers l'arrière de façon à modifier la position du conducteur et des passagers avant. Cela diminue les risques de blessures dues au coup du lapin.

ATTENTION

Ne modifiez ni ne réparez jamais vous-même les sièges ou le système WHIPS. Volvo recommande de contacter un atelier Volvo agréé.

Le système WHIPS et siège enfant/ coussin rehausseur

Le système WHIPS n'a pas d'effet négatif sur la protection offerte par les sièges pour enfant et les coussins rehausseurs.

Position d'assise correcte

Pour une protection optimale, le conducteur et le passager avant doivent être assis au centre de leur siège tout en maintenant une faible distance entre leur tête et l'appui-tête.



WHIPS

Ne gênez pas le fonctionnement du système WHIPS



Ne placez jamais d'objets sur le plancher derrière les sièges conducteur et passager qui pourraient gêner le fonctionnement du système WHIPS.

ATTENTION

Évitez d'entreposer des boîtes ou des objets entre le coussin d'assise d'un siège arrière et le dossier d'un siège avant. Assurez-vous de ne pas empêcher le bon fonctionnement du système WHIPS.



Ne placez jamais d'objets sur la banquette arrière qui pourraient gêner le fonctionnement du système WHIPS.

ATTENTION

Si l'un des dossiers de la banquette arrière est abaissé, le siège avant correspondant doit être déplacé vers l'avant pour ne pas entrer en contact avec l'appuie-tête abaissé.

ATTENTION

Si le siège a été soumis à une très forte contrainte, lors d'une collision par l'arrière par exemple, le système WHIPS doit être contrôlé. Volvo recommande de contacter un atelier Volvo agréé.

Le système WHIPS peut avoir perdu certaines de ses caractéristiques de protection, même si le siège ne paraît pas avoir été endommagé.

Volvo recommande de prendre contact avec un atelier Volvo agréé pour faire contrôler le système, même après une collision arrière légère.



Protection contre le retournement - ROPS

Fonctionnement

Le système Roll-Over Protection de Volvo (ROPS) a été créé pour réduire le risque de tonneau et pour offrir la meilleure protection si c'est néanmoins le cas.

Le système se compose de :

- Un système de stabilisation RSC (Roll Stability Control) qui rend le risque de retournement et de tonneau minimal, par exemple lors d'une manœuvre d'évitement brusque, ou si le véhicule dérape.
- Une protection accrue du conducteur et de ses passagers grâce à un renforcement de la carrosserie, des rideaux gonflables et des tendeurs de ceintures sur toutes les places. Reportez-vous aussi aux pages 21 et 30.

Le système RSC utilise un capteur gyroscopique qui enregistre le changement d'inclinaison latérale de la voiture. À l'aide de cette information, le risque de retournement est calculé. Si un risque existe, le système DSTC est activé, le régime moteur est réduit et une ou plusieurs roues sont freinées jusqu'à ce que le véhicule ait retrouvé sa stabilité.

Voir le système DSTC à la page 159.

ATTENTION

Avec un style de conduite normal, le système RSC de la voiture améliore la sécurité de conduite, ce qui ne doit pas être interprété comme la possibilité de conduire plus vite. Observez toujours les précautions usuelles pour une conduite en toute sécurité.



Lorsque le système se déclenche

Système	Est activé
Tendeur de ceinture de sécurité	En cas de collision frontale et/ou de retournement.
Coussins gonflables SRS	En cas de collision frontale ^A
Coussins gonflables latéraux SIPS	En cas de collision latérale ^A
Rideau gonflable IC	En cas de collision latérale et/ou de retournement ^A .
Protection contre le coup du lapin WHIPS	En cas de collision pas l'arrière.
RSC	En cas de manœuvre brusque d'évitement ou si la voiture dérape.

^A La voiture peut être très fortement déformée lors d'une collision sans que les airbags ne se déclenchent. Certains facteurs comme le poids et la résistance de l'objet impliqué dans la collision, la vitesse de la voiture, l'angle de collision agissent sur l'activation des différents systèmes de sécurité.

Si les airbags se sont déployés, voici ce que nous vous recommandons :

- Faites remorquer la voiture. Volvo recommande de la faire remorquer à un atelier Volvo agréé pour réparation. Ne roulez pas avec des coussins gonflables déployés.
- Volvo recommande de confier le remplacement des composants des systèmes de sécurité de la voiture à un atelier Volvo agréé.
- Contactez toujours un médecin.

NOTE

L'activation des systèmes SRS, SIPS, IC et de ceintures de sécurité n'a lieu qu'une seule fois lors d'une collision.

ATTENTION

Le module de commande du système airbag est placé dans la console centrale. Si la console centrale a été inondée, débranchez les câbles de la batterie. N'essayez pas de démarrer la voiture car les coussins gonflables pourraient se déployer. Faites remorquer la voiture. Volvo recommande de la faire remorquer à un atelier Volvo agréé.

ATTENTION

Ne roulez jamais avec des coussins gonflables déployés. Ils gênent la conduite du véhicule. D'autres systèmes pourraient être endommagés. La fumée et la poussière qui se sont formées durant le déclenchement des coussins gonflables peuvent donner lieu à des irritations/lésions cutanées et oculaires. En cas de désagréments, rincez à l'eau froide. La grande vitesse à laquelle les coussins gonflables se déploient peut induire des brûlures dues aux frottements du matériau avec la peau.



Sécurité des enfants

Les enfants doivent être assis confortablement et en sécurité

Volvo recommande que les enfants soient installés dans un siège dos à la route le plus longtemps possible, jusqu'à au moins 3-4 ans puis, dans un siège/sur un coussin rehausseur face à la route jusqu'à 10 ans.

La position de l'enfant dans la voiture et l'équipement nécessaire à sa sécurité sont dictés par son poids et sa taille. Pour plus d'informations, voir page 37.

NOTE

Les réglementations concernant la place des enfants dans la voiture varient d'un pays à l'autre. Vérifiez les réglementations qui s'appliquent dans votre cas.

Les enfants, quels que soient leur âge et leur taille, doivent toujours être attachés correctement dans la voiture. Ne laissez jamais un enfant voyager sur les genoux d'un passager.

Les équipements de sécurité enfant Volvo sont spécialement conçus pour votre voiture. Volvo recommande l'utilisation d'un équipement original Volvo pour assurer que les points et les dispositifs de fixation soient situés aux empla-

tements les mieux adaptés et qu'ils soient suffisamment robustes.

NOTE

Si vous avez des questions concernant l'installation d'articles pour la sécurité des enfants, contactez le fabricant pour obtenir des instructions précises.

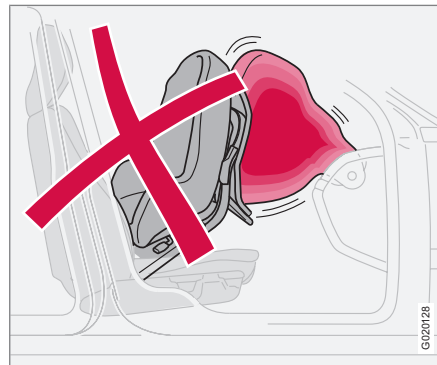
Sièges enfants

Les sièges enfant et les coussins gonflables ne sont pas compatibles.

NOTE

Lors de l'utilisation d'autres produits destinés à la sécurité des enfants, il est important de lire les instructions de montage fournies avec le produit.

Ne placez pas les sangles de fixation du siège enfant dans le rail de réglage en longueur du siège, au niveau des ressorts, des glissières ou des longerons situés sous le siège. Les bords saillants peuvent détériorer les sangles de fixation.

Consultez les instructions de montage du siège enfant pour une installation correcte.

Placement des sièges enfant

Il est possible de placer :

- un siège enfant/coussin rehausseur sur le siège passager avant, à condition que le coussin gonflable côté passager ait été désactivé¹.
- un ou plusieurs siège(s) enfant/coussin(s) rehausseur(s) sur la banquette arrière.

Placez toujours les sièges enfant/coussins rehausseurs sur la banquette arrière si le coussin gonflable du siège passager est activé. Si le coussin gonflable se déploie avec un enfant

¹ Pour plus d'informations sur l'activation/la désactivation du coussin gonflable (SRS), voir page 26.



Sécurité des enfants

assis sur le siège passager, l'enfant risque d'être gravement blessé.

ATTENTION

Ne placez jamais un siège enfant ni un rehausseur sur le siège passager avant si le coussin gonflable (airbag) (SRS) est activé.²

Les personnes dont la taille est inférieure à 140 cm ne doivent en aucun cas s'asseoir sur le siège passager avant lorsque le coussin gonflable (airbag) (SRS) est activé.

Si les conseils ci-dessus ne sont pas suivis, la vie des personnes concernées peut être mise en danger.

ATTENTION

Les coussins rehausseurs/sièges pour enfant avec étriers métalliques ou d'un autre type de construction pouvant se trouver contre le bouton d'ouverture du verrou de ceinture de sécurité sont formellement déconseillés. Ceux-ci peuvent en effet déclencher l'ouverture intempestive des verrous.

La partie supérieure du siège pour enfant ne doit pas appuyer contre le pare-brise.

Autocollant coussin gonflable



Autocollant placé sur le côté du tableau de bord du côté passager, reportez-vous à l'illustration de la page 26.

² Pour plus d'informations sur l'activation/la désactivation du coussin gonflable (airbag) (SRS), voir page 26.



Sécurité des enfants

Sièges enfant recommandés³

Poids	Siège avant (avec coussin gonflable désactivé)
Groupe 0 <10 kg	Siège bébé Volvo (Volvo Infant Seat) - siège enfant dos à la route fixé avec la ceinture de sécurité de la voiture Homologation de type : E1 04301146 (U)
Groupe 0+ <13 kg	Siège enfant dos à la route (Child Seat) – siège enfant dos à la route fixé avec la ceinture de sécurité de la voiture et une sangle. Homologation de type : E5 03135 (L)
	Sièges enfant universellement homologués. (U)
Groupe 1 9 – 18 kg	Siège enfant dos à la route/réversible (Volvo Convertible Child Seat) - siège enfant dos à la route fixé avec la ceinture de sécurité et une sangle. Homologation de type : E5 04192 (L)
	Siège enfant dos à la route (Child Seat) – siège enfant dos à la route fixé avec la ceinture de sécurité de la voiture et une sangle. Homologation de type : E5 03135 (L)
	Sièges enfant universellement homologués. (U)

³ Pour les autres sièges enfant, votre voiture doit se trouver dans la liste de véhicules fournie par le fabricant ou être agréée universellement selon la norme ECE R44.



Sécurité des enfants

Poids	Siège avant (avec coussin gonflable désactivé)
Groupe 2 15 - 25 kg	Siège enfant dos à la route/réversible (Volvo Convertible Child Seat) - siège enfant dos à la route fixé avec la ceinture de sécurité et une sangle Homologation de type : E5 04192 (L)
	Siège enfant dos à la route/réversible (Volvo Convertible Child Seat) - siège enfant face à la route fixé avec la ceinture de sécurité. Homologation de type : E5 04191 (L)
Groupe 2/3 15 – 36 kg	Coussin rehausseur avec ou sans dossier (Booster Cushion with and without backrest). Homologation de type : E5 03139 (UF)
	Coussin rehausseur Volvo avec dossier (Volvo Booster Seat with backrest). Homologation de type : E1 04301169 (UF)

L : convient aux sièges enfant particuliers. Ces sièges enfant peuvent être destinés à un modèle particulier de voiture ou à des catégories limitées ou semi universelles.

U : convient aux sièges enfant universellement homologués de cette catégorie de poids.

UF : convient aux sièges enfant face à la route universellement homologués de cette catégorie de poids.



Sécurité des enfants

Poids	Deuxième rangée de siège, places extérieures ^A	Deuxième rangée de sièges, place centrale ^A	Troisième rang de sièges sur la version sept places
Groupe 0 <10 kg Groupe 0+ <13 kg	Siège bébé Volvo (Volvo Infant Seat) - siège enfant dos à la route fixé avec le système de fixation ISOFIX. Homologation de type : E1 04301146 (U)	Siège bébé Volvo (Volvo Infant Seat) - siège enfant dos à la route fixé avec le système de fixation ISOFIX. Homologation de type : E1 04301146 (U)	
	Siège bébé Volvo (Volvo Infant Seat) - siège enfant dos à la route fixé avec le système de fixation ISOFIX. Homologation de type : E1 04301146 (U)		
	Siège enfant dos à la route (Child Seat) – siège enfant dos à la route fixé avec la ceinture de sécurité de la voiture, une sangle et un pied support. Homologation de type : E5 03135 (L)	Siège enfant dos à la route (Child Seat) – siège enfant dos à la route fixé avec la ceinture de sécurité de la voiture, une sangle et un pied support. Homologation de type : E5 03135 (L)	
	Sièges enfant universellement homologués. (U)	Sièges enfant universellement homologués. (U)	Sièges enfant universellement homologués. (U)



Sécurité des enfants

Poids	Deuxième rangée de siège, places extérieures ^A	Deuxième rangée de sièges, place centrale ^A	Troisième rang de sièges sur la version sept places
Groupe 1 9 – 18 kg	Siège enfant dos à la route/réversible (Volvo Convertible Child Seat) - siège enfant dos à la route fixé avec la ceinture de sécurité et une sangle. Homologation de type : E5 04192 (L)		
	Siège enfant dos à la route (Child Seat) – siège enfant dos à la route fixé avec la ceinture de sécurité de la voiture et une sangle. Homologation de type : E5 03135 (L)	Siège enfant dos à la route (Child Seat) – siège enfant dos à la route fixé avec la ceinture de sécurité de la voiture, une sangle et un pied support. Homologation de type : E5 03135 (L)	
	Britax Fixway – siège enfant dos à la route fixé avec le système de fixation ISOFIX. Homologation de type : E5 03171 (L)		
	Sièges enfant universellement homologués. (U)	Sièges enfant universellement homologués. (U)	Sièges enfant universellement homologués. (U)



Sécurité des enfants

Poids	Deuxième rangée de siège, places extérieures ^A	Deuxième rangée de sièges, place centrale ^A	Troisième rang de sièges sur la version sept places
Groupe 2 15 - 25 kg	Siège enfant dos à la route/réversible (Volvo Convertible Child Seat) - siège enfant dos à la route fixé avec la ceinture de sécurité et une sangle Homologation de type : E5 04192 (L)		
	Siège enfant dos à la route/réversible (Volvo Convertible Child Seat) - siège enfant face à la route fixé avec la ceinture de sécurité. Homologation de type : E5 04191 (L)	Siège enfant dos à la route/réversible (Volvo Convertible Child Seat) - siège enfant face à la route fixé avec la ceinture de sécurité. Homologation de type : E5 04191 (L)	



Sécurité des enfants

Poids	Deuxième rangée de siège, places extérieures ^A	Deuxième rangée de sièges, place centrale ^A	Troisième rang de sièges sur la version sept places
Groupe 2/3 15 – 36 kg	Coussin rehausseur avec ou sans dossier (Booster Cushion with and without backrest). Homologation de type : E5 03139 (UF)	Coussin rehausseur avec ou sans dossier (Booster Cushion with and without backrest). Homologation de type : E5 03139 (UF)	Coussin rehausseur avec ou sans dossier (Booster Cushion with and without backrest). Homologation de type : E5 03139 (UF)
	Coussin rehausseur Volvo avec dossier (Volvo Booster Seat with backrest). Homologation de type : E1 04301169 (UF)	Coussin rehausseur Volvo avec dossier (Volvo Booster Seat with backrest). Homologation de type : E1 04301169 (UF)	Coussin rehausseur Volvo avec dossier (Volvo Booster Seat with backrest). Homologation de type : E1 04301169 (UF)
	Coussin rehausseur intégré (Integrated Booster Cushion) – disponible comme option installée en usine. Homologation de type : E5 03167 (B)		



Sécurité des enfants

Poids	Deuxième rangée de siège, places extérieures ^A	Deuxième rangée de sièges, place centrale ^A	Troisième rang de sièges sur la version sept places
-------	---	--	---

L : convient aux sièges enfant particuliers. Ces sièges enfant peuvent être destinés à un modèle particulier de voiture ou à des catégories limitées ou semi universelles.

U : convient aux sièges enfant universellement homologués de cette catégorie de poids.

UF : convient aux sièges enfant face à la route universellement homologués de cette catégorie de poids.

B : sièges enfant intégrés homologués pour cette catégorie de poids.

^A Sur la version sept places, la rangée de sièges doit être réglée sur sa position arrière maximale lors de l'utilisation d'un siège pour enfant.

Coussin rehausseur intégré*



Le coussin rehausseur Volvo intégré dans le siège central est spécialement conçu pour assurer au mieux la sécurité des enfants. En association avec les ceintures de sécurité traditionnelles, le coussin rehausseur est homologué pour les enfants dont le poids est compris entre 15 et 36 kg.



ATTENTION

Ne placez jamais un siège enfant ni un rehausseur sur le siège passager avant si le coussin gonflable (airbag) (SRS) est activé.

Les personnes dont la taille est inférieure à 140 cm ne doivent en aucun cas s'asseoir sur le siège passager avant lorsque le coussin gonflable (airbag) (SRS) est activé.⁴

Si les conseils ci-dessus ne sont pas suivis, la vie des personnes concernées peut être mise en danger.

⁴ Pour plus d'informations sur l'activation/la désactivation du coussin gonflable (airbag) (SRS), voir page 26.



Sécurité des enfants

Relèvement du coussin rehausseur

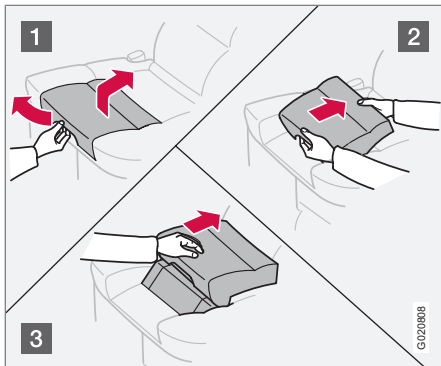

- 1 Tirez sur la poignée de sorte que le coussin rehausseur s'élève.
- 2 Saisissez le coussin à deux mains et déplacez vers l'arrière.
- 3 Enfoncez le coussin jusqu'à ce qu'il soit verrouillé.

ATTENTION

Le coussin rehausseur doit être en position verrouillée avant d'y placer l'enfant.

Veillez à ce que :

- le coussin rehausseur soit verrouillé.
- la ceinture de sécurité soit en contact avec le corps de l'enfant et à ce qu'elle ne flotte ni se vrille au-dessus de l'épaule.
- la sangle abdominale soit placée suffisamment bas, c'est-à-dire au-dessus du bassin pour une protection optimale.
- la ceinture de sécurité ne se trouve pas sur le cou de l'enfant ni en dessous du niveau de l'épaule.
- Ajustez soigneusement la position de l'appui-tête à la hauteur de la tête de l'enfant.

ATTENTION

Volvo recommande que toute réparation ou tout remplacement soit exclusivement confié à un atelier Volvo agréé. N'effectuez aucune modification ni ajout au coussin rehausseur.

Si un coussin rehausseur a été soumis à une force importante, lors d'une collision par exemple, le coussin entier doit être remplacé. Même si le coussin rehausseur ne semble pas endommagé, il peut avoir perdu certaines de ses caractéristiques de protection. Le coussin rehausseur doit aussi être remplacé s'il est très usé.

Abaissement du coussin rehausseur

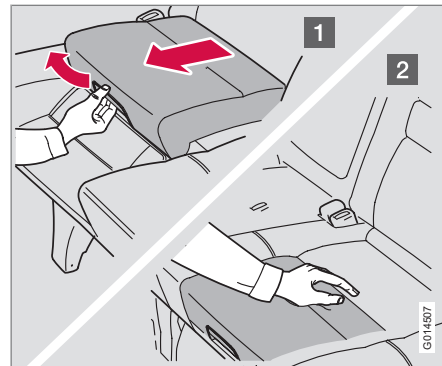

- 1 Tirez sur la poignée.
- 2 Tirez le coussin vers le bas et appuyez jusqu'au verrouillage.

NOTE

Pensez à rabattre le coussin de rehausseur avant d'abaisser le dossier de banquette.



Sécurité des enfants

Verrouillage de sécurité enfant, portes arrière

Les commandes des lève-vitres des portes arrière et les poignées des portes arrière peuvent être verrouillées pour empêcher leur actionnement de l'intérieur. Pour plus d'informations, voir page 136.

Le système de fixation ISOFIX pour sièges pour enfant*

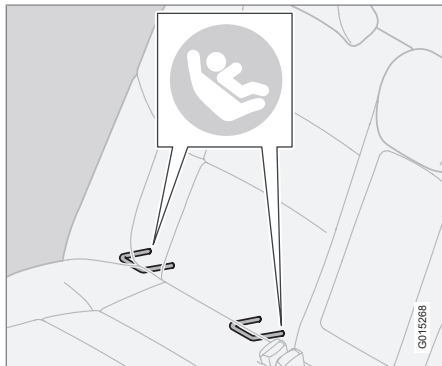

Les points de fixations du système ISOFIX sont dissimulés dans la partie inférieure du dossier de la banquette arrière, aux places extérieures.

L'emplacement des points de fixation est indiqué par des symboles sur la garniture du dossier (voir l'illustration précédente).

Pour accéder aux points de fixation, appuyez sur le coussin d'assise.

NOTE

Le système de fixation ISOFIX est un accessoire pour le siège passager.

Suivez toujours les instructions de montage du fabricant pour fixer un siège enfant aux points de fixation ISOFIX.



Sécurité des enfants

Types de sièges enfant ISOFIX

Type de siège enfant	Poids	Catégorie de taille	Places passager pour installation ISOFIX d'un siège enfant	
			Siège avant	Place extérieure de la banquette arrière
Siège bébé en travers	maxi 10 kg (0 – 9 mois)	F	X	X
		G	X	X
Siège bébé dos à la route	maxi 10 kg (0 – 9 mois)	E	X	OK (IL)
Siège bébé dos à la route	maxi 13 kg (0 – 12 mois)	E	X	OK (IL)
		D	X	OK (IL)
		C	X	OK (IL)
Siège bébé dos à la route	9–18 kg (9–36 mois)	D	X	OK (IL)
		C	X	OK (IL)



Sécurité des enfants

Type de siège enfant	Poids	Catégorie de taille	Places passager pour installation ISOFIX d'un siège enfant	
			Siège avant	Place extérieure de la banquette arrière
Siège enfant face à la route	9–18 kg (9–36 mois)	B	X	OK ^A (IUF)
		B1	X	OK ^A (IUF)
		A	X	OK ^A (IUF)

X : la position ISOFIX ne convient pas à un siège enfant ISOFIX de cette catégorie de poids et/ou de taille.

IL : convient aux sièges enfant ISOFIX particuliers. Ces sièges enfant peuvent être destinés à un modèle particulier de voiture ou à des catégories limitées ou semi universelles.

IUF : convient aux sièges enfant ISOFIX face à la route universellement homologués de cette catégorie de poids.

^A Volvo recommande un siège enfant dos à la route pour ce groupe.



Sécurité des enfants

Points de fixation pour siège enfant

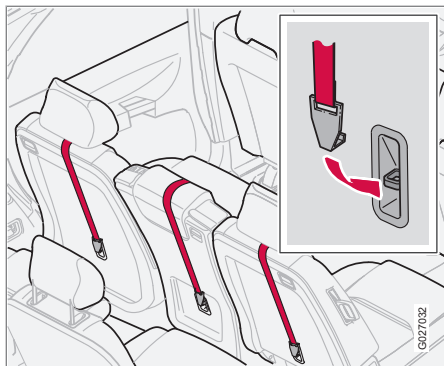

La voiture est équipée de points de fixations supérieure pour sièges enfant. Ces points de fixation sont placés au dos des sièges arrière.

Les points de fixation supérieurs sont principalement conçus pour être utilisés avec des sièges enfants face à la route. Volvo recommande que les enfants en bas âge soient assis dans un siège enfant dos à la route aussi longtemps qu'il est possible.

NOTE

Sur le modèle à sept sièges, seuls les sièges de la seconde rangée comportent ces points de fixation.

Pour accéder aux points de fixation, le dossier doit être rabattu vers l'avant. Pour obtenir de plus amples informations indiquant comment fixer le siège enfant aux points de fixation supérieur, voir les instructions du fabricant du siège.

Fonction de verrouillage supplémentaire de la ceinture de sécurité (ALR/ELR)⁵

La ceinture de sécurité de la place centrale du deuxième rang dispose d'un verrouillage supplémentaire (ALR/ELR). Cette fonction aide à maintenir la ceinture tendue, ce qui rend le montage d'un siège pour enfant plus facile.

En cas de montage de siège pour enfant à l'aide d'une ceinture sécurité :

1. Fixez la ceinture de sécurité dans le siège pour enfant selon les instructions du fabricant du siège pour enfant.
2. Sortez la ceinture de sécurité entière.
3. Verrouillez la ceinture de sécurité en insérant sa boucle dans le verrou. Un dé clic

vous indique que la ceinture de sécurité est bien verrouillée.

4. Laissez le mécanisme enrouler la ceinture de sécurité tendez-la autour du siège pour enfant. La ceinture de sécurité produit un bruit mécanique, ce qui est tout à fait normal.

La désactivation de cette fonction est automatique lorsque la ceinture de sécurité est défaits et remise dans sa position d'origine.

Si vous rencontrez un problème pour le montage d'un article de sécurité pour enfant, contactez le fabricant pour des instructions de montage plus claires.

⁵ Automatic Locking Retractor/Emergency Locking Retractor.



Vue d'ensemble, voiture à conduite à gauche.....	52
Vue d'ensemble, voiture à conduite à droite.....	54
Panneau de commande, portière côté conducteur.....	56
Combiné d'instruments.....	57
Témoins de contrôle et d'avertissement.....	59
Écran d'information.....	63
Interrupteurs de la console centrale.....	64
Panneau de commande des éclairages.....	67
Levier gauche au volant.....	69
Ordinateur de bord*.....	70
Levier droit au volant.....	72
Régulateur de vitesse*.....	74
Frein de stationnement, prise électrique, etc.....	76
Lève-vitres électriques.....	78
Vitres et rétroviseurs.....	81
Toit ouvrant électrique*.....	86
HomeLink® *.....	88



G041142

02

INSTRUMENTS ET COMMANDES





02 Instruments et commandes

Vue d'ensemble, voiture à conduite à gauche

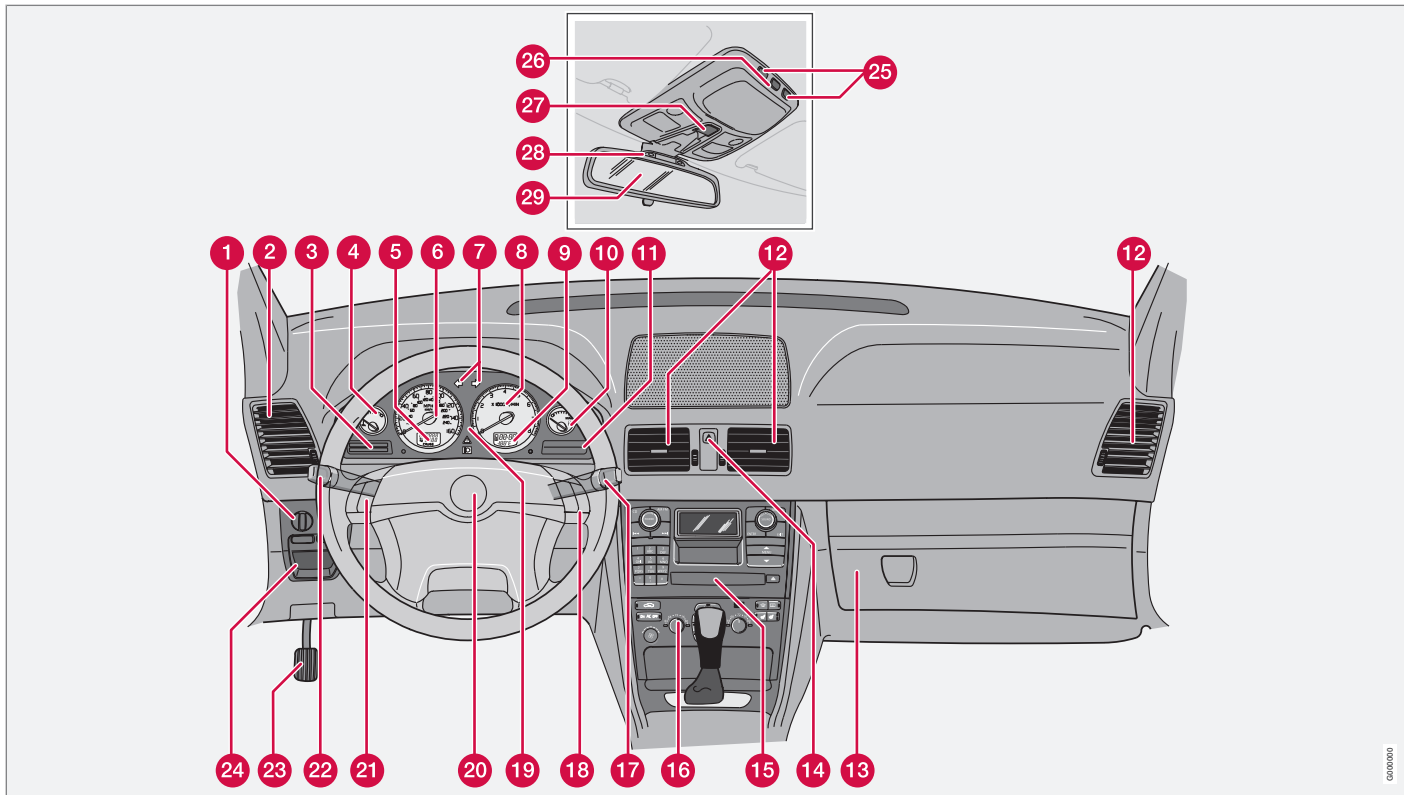

06/00020



Vue d'ensemble, voiture à conduite à gauche

- 1 Panneau de commande des éclairages
- 2 Buse de ventilation
- 3 Affichage
- 4 Indicateur de température
- 5 Compteur kilométrique/Compteur journalier/Régulateur de vitesse
- 6 Tachymètre (Compteur de vitesse)
- 7 Feux clignotants
- 8 Compte-tours
- 9 Thermomètre extérieur, montre, rapport engagé
- 10 Jauge de carburant
- 11 Témoins de contrôle et d'avertissement
- 12 Buses de ventilation
- 13 Boîte à gants
- 14 Feux de détresse
- 15 Système audio
- 16 Climatisation
- 17 Essuie-glace
- 18 Clavier pour téléphone/système audio
- 19 Combiné d'instruments
- 20 Avertisseur sonore
- 21 Régulateur de vitesse
- 22 Clignotants/Commutateur d'éclairage/
Bouton **READ**
- 23 Frein de stationnement
- 24 Poignée de desserrage du frein de stationnement
- 25 Interrupteur liseuses
- 26 Éclairage de l'habitacle
- 27 Commande, toit ouvrant
- 28 Témoin de ceinture de sécurité non bouclée
- 29 Rétroviseur intérieur



Vue d'ensemble, voiture à conduite à droite

02

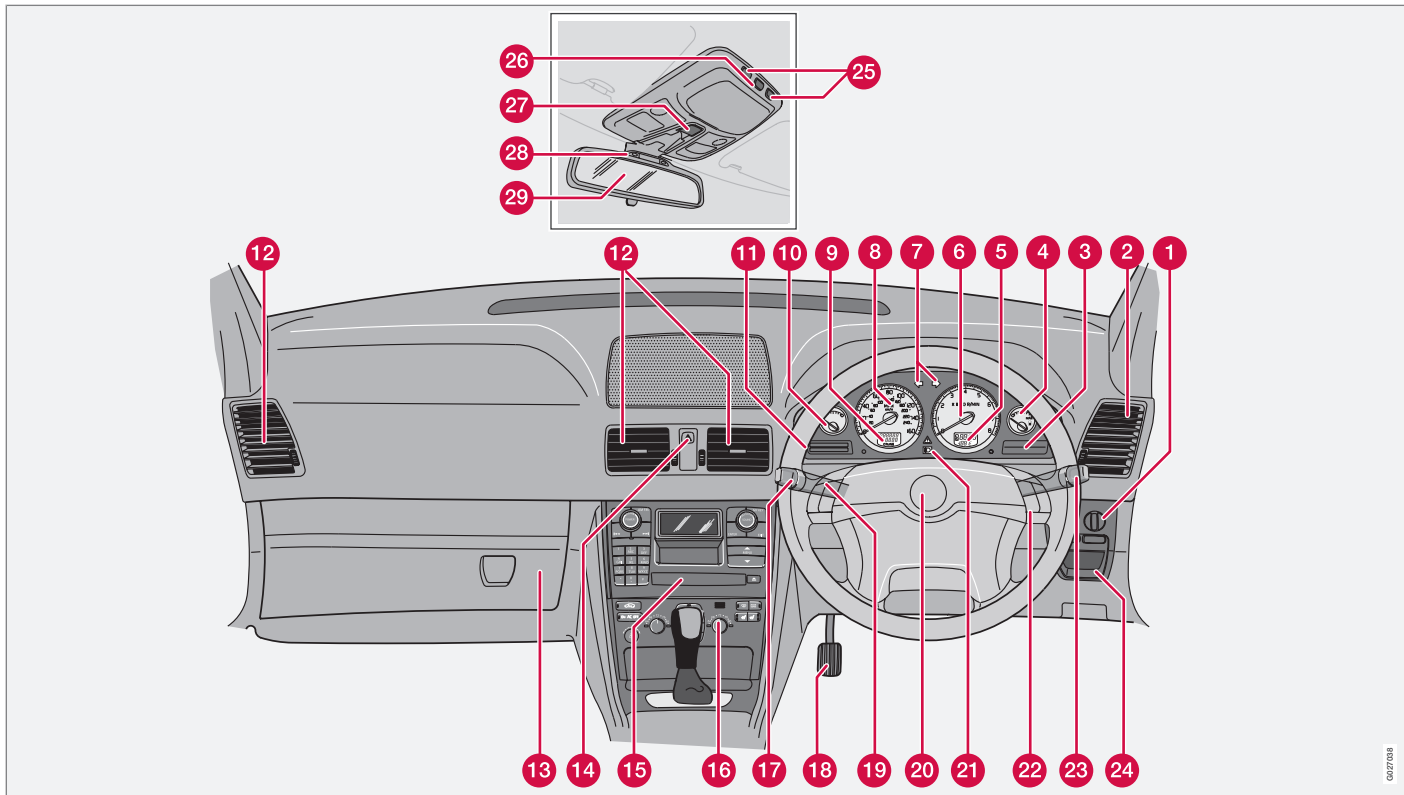

06/27/08



Vue d'ensemble, voiture à conduite à droite

- 1 Panneau de commande des éclairages
- 2 Buse de ventilation
- 3 Témoins de contrôle et d'avertissement
- 4 Jauge de carburant
- 5 Thermomètre extérieur, montre, rapport engagé
- 6 Compte-tours
- 7 Feux clignotants
- 8 Tachymètre (Compteur de vitesse)
- 9 Compteur kilométrique/Compteur journalier/Régulateur de vitesse
- 10 Indicateur de température
- 11 Affichage
- 12 Buses de ventilation
- 13 Boîte à gants
- 14 Feux de détresse
- 15 Système audio
- 16 Climatisation
- 17 Clignotants/Commutateur d'éclairage/
Bouton **READ**
- 18 Frein de stationnement
- 19 Régulateur de vitesse
- 20 Avertisseur sonore
- 21 Combiné d'instruments
- 22 Touches Téléphone/Audio
- 23 Essuie-glace
- 24 Poignée de desserrage du frein de stationnement
- 25 Interrupteur liseuses
- 26 Éclairage de l'habitacle
- 27 Commande, toit ouvrant
- 28 Témoin de ceinture de sécurité non bouclée
- 29 Rétroviseur intérieur



Panneau de commande, portière côté conducteur

Panneau de commande

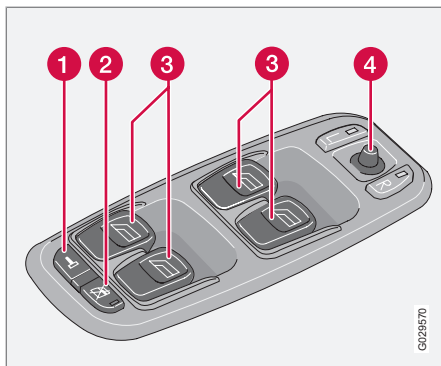

- 1 Bouton de verrouillage centralisé
- 2 Blocage des lève-vitres des portes arrière
- 3 Commandes, lève-vitres
- 4 Réglage, rétroviseurs extérieurs



Combiné d'instruments

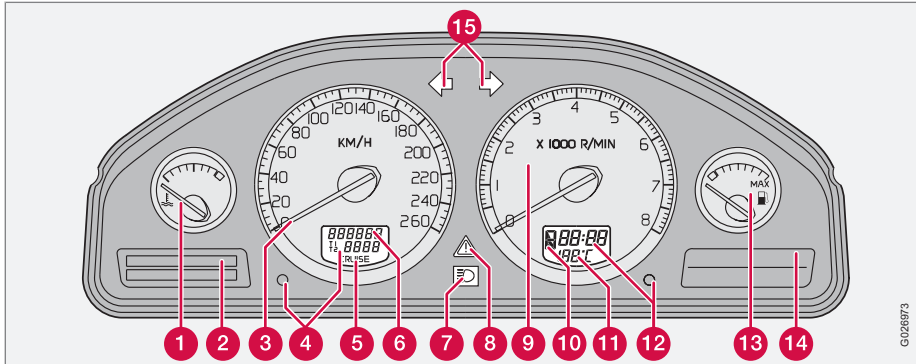

- 1 Indicateur de température - Indique la température du système de refroidissement du moteur. Si l'aiguille atteint la zone rouge, un message apparaît sur l'écran d'affichage. N'oubliez pas que les feux auxiliaires éventuellement montés devant la prise d'air diminuent la capacité de refroidissement du système.
- 2 Écran - L'écran affiche des messages d'information et d'avertissement.
- 3 Tachymètre (Compteur de vitesse) - Indique la vitesse de la voiture.
- 4 Compteurs kilométriques journaliers, T1 et T2 - Servent à mesurer les courtes distances. Le chiffre de droite indique les centaines de mètres. Pour remettre à zéro,

appuyez plus de 2 secondes. Vous pouvez passer d'un compteur journalier à un autre avec une petite pression sur le bouton.

- 5 Indication pour le régulateur de vitesse.
- 6 Compteur kilométrique - Indique la distance totale parcourue par la voiture.
- 7 Témoin de feux de route
- 8 Témoin d'avertissement - Si un problème survient, le témoin s'allume et un message s'affiche sur l'écran.
- 9 Compte-tours - Indique le régime du moteur en milliers de tours/minute. L'aiguille ne doit pas entrer dans la zone rouge.
- 10 Indication pour boîte de vitesse automatique - La position de changement de rap-

port de vitesse sélectionnée est indiquée ici.

- 11 Indicateur de température extérieure - Lorsque la température se situe entre +2 °C et -5 °C, le symbole représentant un flocon de neige apparaît sur l'écran. Le symbole indique un risque de chaussée glissante. Lorsque la voiture a été à l'arrêt, la jauge de température peut indiquer une valeur trop élevée.
- 12 Bouton de réglage de la montre - Tournez le bouton pour régler l'heure.
- 13 Lorsque le témoin de l'instrument s'allume, le niveau dans le réservoir de carburant est bas. Faites le plein au plus vite. Consultez aussi "Ordinateur de bord" en page 70.



Combiné d'instruments

- 14 Témoins de contrôle et d'avertissement
- 15 Feux clignotants - gauche/droite

Témoins de contrôle et d'avertissement

Test de fonction, témoins

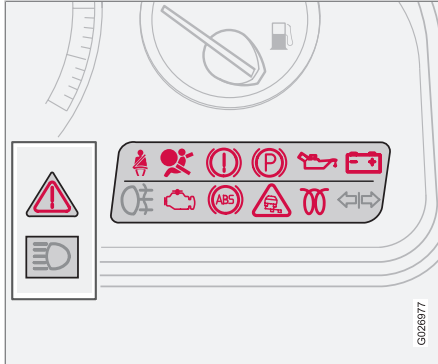

Tous les témoins de contrôle et d'avertissement¹ s'allument lorsque la télécommande est placée en position II avant le démarrage. Le fonctionnement des témoins est alors vérifié. Une fois le moteur démarré, tous les témoins doivent s'éteindre, à l'exception du témoin de frein de stationnement qui ne s'éteint que lorsque le frein est desserré.

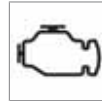

Si le moteur n'est pas démarré dans les 5 secondes, tous les témoins s'éteignent à l'exception du témoin de panne du système de dépollution des gaz d'échappement et du témoin de basse pression d'huile.



Il est possible que certains témoins n'aient pas de fonction, selon le niveau d'équipement de votre voiture.

Témoins au centre de l'instrument

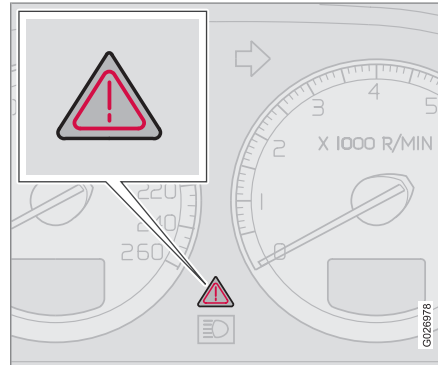

Ce témoin s'allume en rouge ou jaune selon la gravité de la défaillance détectée.

Témoin rouge :

1. Arrêtez-vous en un lieu sûr. Ne reprenez pas la route.
2. Lisez les informations affichées à l'écran.
3. Procédez en suivant les instructions à l'écran ou contactez un atelier. Volvo recommande de prendre contact avec un atelier Volvo agréé.

Les symboles et messages sont visibles jusqu'à ce que l'on ait remédié à la panne.

Témoin jaune

- Lisez le message sur l'écran d'affichage. Réparez !

Le message s'éteint à l'aide du bouton **READ**, voir page 63, ou disparaît automatiquement au bout de 2 minutes.

¹ Pour certains moteurs, le témoin de basse pression d'huile n'est pas utilisé. L'avertissement se manifeste sur l'écran, voir page 215.



Témoins de contrôle et d'avertissement

NOTE

Lorsque le message **ENTRETIEN REGULIER NECESS** s'affiche, le symbole et le message s'éteignent à l'aide du bouton **READ**, ou disparaissent automatiquement au bout de 2 minutes.

Témoins de contrôle

Panne du système ABS



Si le témoin s'allume, le système est hors service. Le système ordinaire de la voiture fonctionne toujours, mais sans la fonction **ABS**.

1. Garez la voiture dans un endroit sûr et éteignez le moteur.
2. Redémarrez le moteur.
3. Volvo recommande de vous rendre dans un atelier Volvo agréé pour un contrôle du système **ABS** si le témoin reste allumé.

Panne dans le système de freinage



Si le témoin s'allume, cela peut signifier que le niveau de liquide de frein est trop bas.

1. Garez la voiture dans un lieu sûr et vérifiez le niveau du réservoir de liquide de frein, voir page 218.
2. Il est préférable de ne pas reprendre la route si le niveau est en dessous du repère **MIN**. Faites remorquer la voiture. Volvo recommande de faire remorquer la voiture à un atelier Volvo agréé pour le contrôle du système de freinage.



Si les témoins des **FREINS** et **ABS** s'allument en même temps, une défaillance a pu se produire dans le dispositif de répartition de la puissance de freinage.



1. Garez la voiture dans un endroit sûr et éteignez le moteur.
 2. Redémarrez le moteur.
- Si les deux témoins s'éteignent, vous pouvez continuer votre route.
 - Si les témoins restent allumés, vérifiez le niveau du réservoir de liquide de frein, voir page 218.
 - Si le niveau de liquide de frein est normal et que les témoins sont toujours allumés,

roulez avec prudence jusqu'à un atelier agréé recommandé par Volvo pour faire vérifier le système de freinage.

- Il est préférable de ne pas reprendre la route si le niveau est en dessous du repère **MIN**. Faites remorquer la voiture jusqu'à un atelier agréé recommandé par Volvo pour une vérification du système de freinage.



ATTENTION

Si les témoins des **FREINS** et du système **ABS** s'allument simultanément, cela signifie que le train arrière du véhicule risque de déraiper en cas de freinage brusque.

Témoin de ceinture de sécurité non bouclée



Le témoin reste allumé tant que le conducteur et le passager avant n'ont pas bouclé leur ceinture de sécurité ou si un passager arrière a enlevé sa ceinture.



Témoins de contrôle et d'avertissement

Pression d'huile insuffisante²



Si le témoin s'allume en cours de conduite, cela signifie que la pression d'huile du moteur est trop basse. Coupez le moteur immédiatement et vérifiez le niveau d'huile

moteur. Faites l'appoint si nécessaire. Si le témoin est allumé alors que le niveau d'huile est normal, contactez un atelier agréé recommandé par Volvo.

Système de dépollution des gaz d'échappement



Si le témoin s'allume, une panne peut s'être produite dans le système de dépollution des gaz d'échappement. Volvo recommande de vous rendre dans un

atelier Volvo agréé pour un contrôle.

Coussins gonflables - SRS



Si le témoin reste allumé ou s'allume en cours de conduite, cela signifie qu'une anomalie a été détectée dans les systèmes de

verrouillage de ceinture de sécurité, SRS, SIPS ou IC. Volvo recommande de conduire la voiture dès que possible à un atelier Volvo agréé pour inspection.

L'alternateur ne charge pas

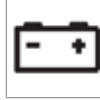

Si ce témoin s'allume en cours de conduite, cela signifie qu'une défaillance est survenue dans le système électrique. Volvo recommande de consulter un atelier

Volvo agréé.

Préchauffage moteur (diesel)

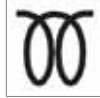

Le témoin s'allume lorsque le préchauffage du moteur est en cours. Le préchauffage a lieu lorsque la température est inférieure à -2 °C. La voiture peut être démarrée

lorsque le témoin s'éteint.

Frein de stationnement serré



Ce témoin est allumé lorsque le frein de stationnement est abaissé. Abaissez toujours le frein de stationnement dans sa position la plus basse.

i NOTE

Le témoin s'allume quelle que soit la force utilisée pour appuyer sur la pédale frein de stationnement.

Feu antibrouillard, arrière



Ce témoin s'allume lorsque le feu antibrouillard arrière est allumé.

Témoin de contrôle pour remorque



Le témoin clignote lors de l'utilisation des clignotants et lorsque la remorque est connectée. Si le témoin ne clignote pas, l'une des ampoules de la remorque ou de la voiture est défectueuse.

Système de contrôle de la stabilité STC ou DSTC



Pour obtenir des informations concernant les fonctions et les témoins du système, voir page 160.

² Pour certains moteurs, le témoin de basse pression d'huile n'est pas utilisé. L'avertissement se manifeste sur l'écran, voir page 215.



Témoins de contrôle et d'avertissement

Témoin de rappel – portières non fermées

Le conducteur sera averti si une des portières ou le hayon n'est pas correctement fermé.

À basse vitesse

Si la voiture roule à une vitesse inférieure à environ 7 km/h, le témoin d'information s'allume et **PORTIERE CONDUCT OUVERTE**, **PORTIERE PASSAG OUVERTE**, **PORTE ARR GAUCHE OUVERTE** ou **PORTE ARR DROITE OUVERTE** apparaît à l'écran. Arrêtez la voiture dans un lieu sûr et fermez la porte ou le capot ouvert.

À vitesse élevée



Si la voiture roule à une vitesse supérieure à environ 7 km/h, le témoin s'allume et l'écran affiche l'un des messages du paragraphe précédent.

Rappel de hayon

Si le hayon est ouvert, **HAYON ARRIERE OUVERT** apparaît sur l'écran.

Écran d'information

Messages

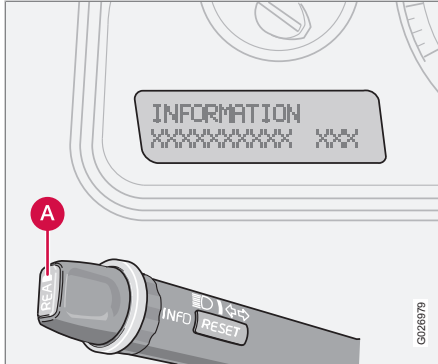

Un témoin d'avertissement ou de contrôle s'allume et en même temps, un message complémentaire apparaît sur l'écran.

- Appuyez ensuite sur le bouton **READ** (A).

Naviguez parmi les messages à l'aide du bouton **READ**. Les messages de panne sont mémorisés jusqu'à la réparation de la panne en question.

NOTE

Si un message d'avertissement est affiché lorsque l'ordinateur de bord est utilisé, le message doit être lu (appuyez sur le bouton **READ**) avant de pouvoir reprendre l'action précédente.

Message	Signification
ARRÊT PRUDENT^A	Garez la voiture dans un endroit sûr et coupez le moteur. Risques de dommages graves.
COUPER MOTEUR^A	Garez la voiture dans un endroit sûr et coupez le moteur. Risques de dommages graves.
RÉPAR URGENTE^A	Volvo recommande de laisser un atelier Volvo agréé contrôler la voiture immédiatement.
VOIR MANUEL^A	Lisez le manuel de conduite et d'entretien.
RÉPAR DEMANDÉE^A	Volvo recommande de laisser un atelier Volvo agréé contrôler la voiture au plus vite.

Message	Signification
ENTRETIEN REGULIER NECESS	Entretien régulier nécess. Volvo recommande de confier l'entretien de la voiture à un atelier Volvo agréé. Le moment est déterminé par le kilométrage, le nombre de mois depuis le dernier entretien et le temps de fonctionnement du moteur.
FILT. SUIE PLEIN VOIR MANUEL	Le filtre à particules diesel doit être régénéré, voir page 149.
STC/DSTC CTL PATINAGE OFF	L'intervention du système de contrôle de la stabilité et de la traction est réduite, voir page 159 pour d'autres versions.

^A Partie de message, apparaît avec des informations indiquant où le problème se situe.



Interrupteurs de la console centrale

Interrupteur

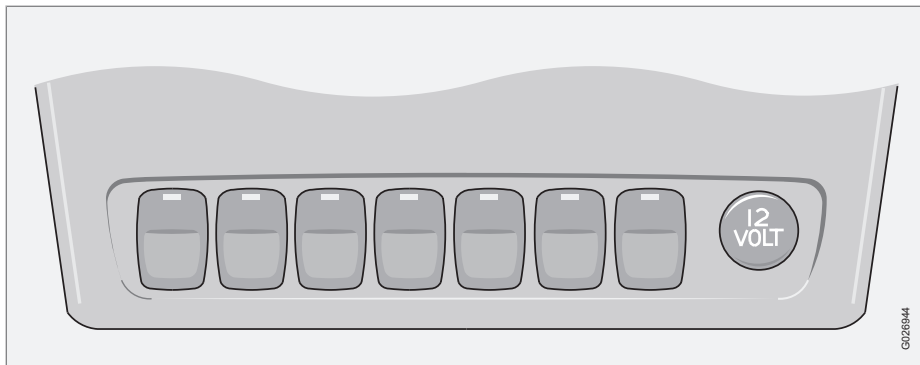

i NOTE

L'emplacement des boutons peut varier.

Air conditionné dans la partie arrière de l'habitacle*



Appuyez sur l'interrupteur pour activer l'air conditionné dans la partie arrière de l'habitacle. Cette fonction est désactivée dès que l'on coupe le contact.

Verrouillage de sécurité pour enfants dans les portes arrière*



Active ou désactive le verrouillage de sécurité enfant électrique des portes arrière. La télécommande doit être en position **I** ou **II**. Une diode est allumée sur le bouton lorsque le verrouillage de sécurité enfant est activé. Un message apparaît à l'écran lorsque vous activez ou désactivez le verrouillage de sécurité enfant, voir page 136.

Rétroviseurs extérieurs rabattables*



Sert à rabattre et déployer les rétroviseurs extérieurs.

Si un rétroviseur a été rabattu ou déployé par inadvertance, procédez comme suit :

1. Dépliez manuellement le rétroviseur en position normale.
2. Tournez la télécommande en position **II**.

Interrupteurs de la console centrale

3. Repliez le rétroviseur vers l'intérieur au moyen de l'interrupteur, puis vers l'extérieur, également avec l'interrupteur.

Les rétroviseurs sont alors revenus dans la position d'origine.

Park Assist*



Le système est toujours actif lorsque la voiture est démarrée. Appuyez sur le bouton pour désactiver/réactiver le système d'alarme de recul. Voir aussi en page 161.

Fermeture des serrures à pêne dormant* et des capteurs d'alarme



Utilisez ce bouton lorsque, pour une quelconque raison, vous désirez désactiver la fonction de serrure à pêne dormant (la serrure à pêne dormant implique que les portes ne peuvent pas être ouvertes de l'intérieur). Vous pouvez aussi utiliser ce bouton pour désactiver les détecteurs de mouvement et d'inclinaison de votre système d'alarme*. La diode s'allume quand ces fonctions sont désactivées/déconnectées, reportez-vous aux pages 134 et 139.

Eclairage supplémentaire*



Utilisez ce bouton pour allumer les feux supplémentaires de la voiture en même temps que les feux de route ou si vous souhaitez désactiver cette fonction.

Phares Xénon actifs*



Si la voiture est équipée de phares Xénon actifs (Active Bending Lights, ABL), le faisceau lumineux suivra les mouvements du volant lors de la conduite. Cette fonction est automatiquement activée au démarrage de la voiture et elle peut être désactivée/activée en appuyant sur le bouton. La diode du bouton est allumée lorsque la fonction est activée

Adapter le faisceau lumineux pour la circulation à droite/à gauche

Maintenez le bouton enfoncé pendant au moins 5 secondes. La voiture doit être immobile lors de l'adaptation. Le message **JEU DE PHARES TRAFIC DROIT** ou **JEU DE PHARES TRAFIC GAUCHE** apparaît à l'écran. Pour de plus amples informations concernant l'adaptation du faisceau lumineux des phares halogène ou Dual-Xénon, voir page 179.

Prise électrique/allume-cigare*

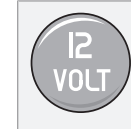

La prise électrique peut être utilisée pour alimenter divers accessoires 12 volts, par ex. un téléphone mobile ou une glacière.

La télécommande doit au moins se trouver en position I pour que la prise soit sous tension.

Enfoncez le bouton de l'allume-cigares pour l'enclencher. L'allume-cigare revient automatiquement en place lorsqu'il est chaud. Sortez alors l'allume-cigares et utilisez la résistance incandescente. Pour des raisons de sécurité, laissez toujours le cache en place lorsque la prise n'est pas utilisée. Intensité maximale à la prise : 10 A.



ATTENTION

Laissez toujours le cache sur la prise lorsque cette dernière n'est pas utilisée.



IMPORTANT

Le courant maximal autorisé est de 10 A (120 W) si une prise est utilisée à la fois. Si les deux prises sont utilisées en même temps, la valeur est de 7,5 A (90 W) par prise.



Interrupteurs de la console centrale

BLIS - Blind Spot Information System (Système d'Information Angle Mort)*



Appuyez sur le bouton pour désactiver ou réactiver la fonction. voir page 163 pour plus d'informations.

Feux de détresse

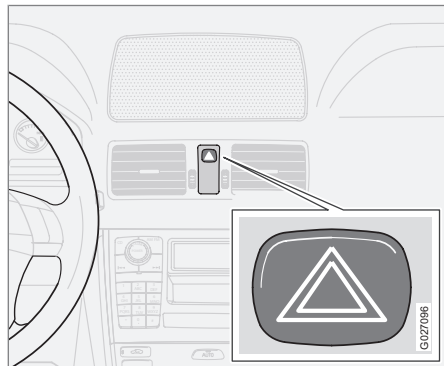

Utilisez les feux de détresse (tous les feux clignotants clignotent) lorsque vous devez arrêter ou garer votre voiture en urgence et qu'elle présente un danger ou un obstacle à la circulation. Appuyez sur le bouton pour activer la fonction.

NOTE

La réglementation concernant l'utilisation des feux de détresse peut varier d'un pays à un autre.

Désembuage et dégivrage de la lunette arrière et des rétroviseurs extérieurs

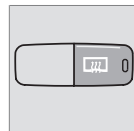

Ce bouton est utilisé pour dégivrer et désembuer rapidement la lunette arrière et les rétroviseurs extérieurs. Une pression sur l'interrupteur actionne cette fonction simultanément pour la vitre arrière et les rétroviseurs.



Le témoin de l'interrupteur est allumé. Le dégivrage est automatiquement désactivé au bout de 12 minutes environ.

Sièges avant chauffants

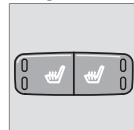

Pour de plus amples informations au sujet des sièges avant chauffants, voir page 98 ou 100.



Panneau de commande des éclairages

Phares

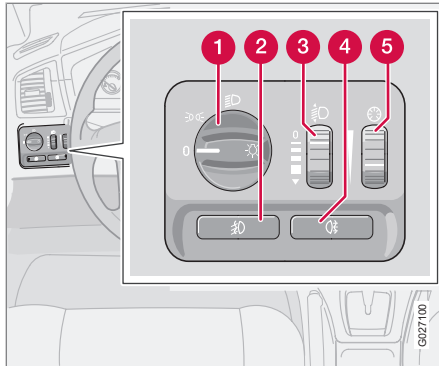

- 1 Commandes d'éclairage
- 2 Feux antibrouillard*
- 3 Molette de réglage de la portée des phares
- 4 Feu antibrouillard arrière
- 5 Molette de réglage de l'éclairage des instruments

Position	Signification
0	Feux de croisement automatiques/éteints. Appels de phares uniquement.
	Feux de position/de stationnement
	Feux de croisement automatiques. Dans cette position, les feux de route peuvent être allumés et les appels de phares sont disponibles.

Feux de croisement automatiques*

Les feux de croisement s'allument automatiquement lorsque la télécommande est en position II sauf lorsque le commutateur d'éclairage (1) est en position centrale. Au besoin, la fonction d'allumage automatique des feux de croisement peut être désactivée. Volvo recommande de confier la désactivation à un atelier Volvo agréé.

Feux de croisement automatiques, feux de route

1. Tournez la télécommande en position II.
2. Pour allumer les feux de croisement, tournez le commutateur d'éclairage (1) en butée vers la droite.

3. Pour allumer les feux de route, tirez le levier de volant gauche vers le volant et relâchez-le, voir page 69.

L'éclairage s'éteint automatiquement lorsque la télécommande est mise en position I ou 0.

Feux de position/de stationnement

Les feux de position/de stationnement peuvent être allumés quelle que soit la position de la télécommande.

- Tournez le commutateur d'éclairage (1) en position centrale.

Les feux de position/de stationnement et l'éclairage de la plaque d'immatriculation sont toujours allumés lorsque la télécommande est en position II.

Réglage de la portée des phares

Le chargement de la voiture modifie la hauteur du faisceau lumineux des phares, ce qui peut entraîner l'éblouissement des conducteurs venant en sens inverse. Vous pouvez éviter ce problème en réglant la portée des phares.

1. Tournez la télécommande en position II.
2. Tournez le commutateur d'éclairage (1) dans l'une de ses positions extrêmes.
3. Tournez la molette (3) pour lever ou abaisser la hauteur du faisceau lumineux.

Panneau de commande des éclairages

Les voitures équipées de phares xénon* ont un réglage automatique de la portée des phares. C'est pourquoi la commande (3) n'existe pas.

Éclairage des instruments

L'éclairage des instruments est allumé lorsque la télécommande est en position **II** et que le commutateur d'éclairage (1) est dans l'une des positions extrêmes. L'éclairage est automatiquement adouci de jour et peut être réglé manuellement de nuit.

Faites rouler la molette (5) pour obtenir un éclairage plus fort ou plus doux.

Feu antibrouillard

i NOTE

La législation sur l'emploi des feux antibrouillard varie d'un pays à l'autre.

Feux antibrouillard*

Les phares antibrouillard peuvent être allumés soit avec les phares soit avec les feux de position/stationnement.

- Appuyez sur le bouton (2).

La diode du bouton brille lorsque les phares antibrouillard sont allumés.

Feu antibrouillard arrière

Le feu antibrouillard arrière s'allume uniquement soit avec les phares soit avec les phares antibrouillard.

- Appuyez sur le bouton (4).

Le témoin de feu antibrouillard arrière s'allume sur le combiné d'instruments et la diode du bouton brille lorsque le feu antibrouillard arrière est allumé.

activée au démarrage de la voiture et elle peut être désactivée/activée avec le bouton situé sur la console centrale, voir page 65.

Phares Xénon actifs*



Faisceau d'éclairage, phares actifs/non-actifs.

Si la voiture est équipée de phares Xénon actifs (Active Bending Lights, ABL), le faisceau lumineux suivra les mouvements du volant lors de la conduite. La fonction est automatiquement

Levier gauche au volant

Positions du levier au volant

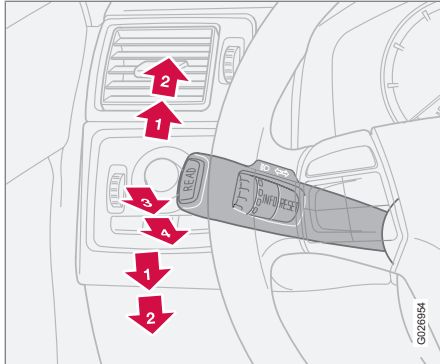

- 1 Clignotement court, clignotants
- 2 Clignotement continu, clignotants
- 3 Appel de phares
- 4 Éclairage d'accompagnement et activation des feux de croisement et de route

Feux clignotants

Clignotement continu

- Poussez le levier du volant vers le haut ou vers le bas en butée (2).

Le levier reste en position et peut être repositionné manuellement ou revenir automatiquement avec le mouvement du volant.

Clignotement court

- Poussez le levier du volant vers le haut ou vers le bas en position (1) puis relâchez-le, le levier revient dans sa position initiale ou poussez le levier en position (2) et remettez-le dans sa position initiale.

Les clignotants clignotent trois fois. Les séquences courtes de clignotement sont immédiatement interrompues si le clignotement est basculé dans la direction opposée.

Activation des feux de croisement et de route et de l'éclairage d'accompagnement

La télécommande doit être en position II pour que les feux de route puisse être allumés.

1. Tournez le commutateur d'éclairage dans le sens horaire dans sa position extrême, voir page 67.

2. Tirez le levier vers le volant en position (4) puis relâchez.

Appel de phares

- Tirez le levier vers le volant en position (3). Les feux de route sont allumés jusqu'à ce que vous relâchiez le levier.

Éclairage d'accompagnement

Une partie de l'éclairage extérieur peut rester allumé pour servir d'éclairage d'accompagnement après le verrouillage de la voiture. La durée de l'éclairage est de 30 secondes¹ mais elle peut être modifiée pour 60 ou 90 secondes.

1. Retirez la télécommande du commutateur.
2. Tirez le levier vers le volant en position (4) puis relâchez.
3. Sortez et verrouillez la voiture.

¹ Réglages en usine.

Ordinateur de bord*

Généralités

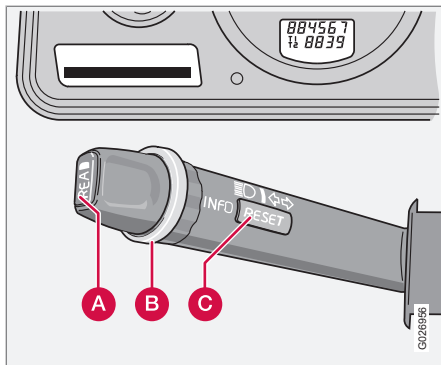

- A** **READ** - permet de valider
- B** Molette de commande - permet de naviguer dans les menus et de valider dans la liste de l'ordinateur de bord
- C** **RESET** - permet d'initialiser

Commande

Pour accéder aux informations de l'ordinateur de bord, il faut tourner la molette (B) vers le haut ou vers le bas. En tournant d'un cran supplémentaire, vous revenez à la position initiale.

NOTE

Si un message d'avertissement apparaît lorsque vous utilisez l'ordinateur de bord, vous devez d'abord valider le message. Validez en appuyant sur le bouton **READ** pour revenir à la fonction de l'ordinateur de bord.

Menus

L'ordinateur de bord affiche l'information suivante :

- --- KM/H VITESSE MOYENNE
- --, KM/L INSTANTANEE
- --, KM/L MOYENNE
- --- KILOMETRES A RESERVOIR VIDE
- **DSTC ON** , voir page 159
- --- MPH VITESSE REELLE^{1*}

VITESSE MOYENNE

Lorsque le contact est coupé, la vitesse moyenne est mémorisée et est utilisée comme référence pour le calcul de la nouvelle valeur lorsque vous reprenez la route. Le bouton **RESET** permet d'effectuer l'initialisation.

INSTANTANEE

Le calcul de la consommation instantanée de carburant est effectué toutes les secondes. Les données affichées à l'écran sont mises à jour toutes les deux secondes. Lorsque la voiture est immobile, l'écran affiche "----". Pendant la régénération² la consommation de carburant peut augmenter, voir page 149.

MOYENNE

Consommation moyenne de carburant depuis la dernière initialisation. **RESET** permet d'effectuer l'initialisation.

NOTE

Certaines mesures peuvent être incorrectes si un chauffage alimenté au carburant* est utilisé.

KILOMETRES A RESERVOIR VIDE

Le calcul est basé sur la consommation moyenne sur les 30 derniers kilomètres et sur la quantité de carburant restant dans le réservoir. L'écran indique la distance approximative qui peut être parcourue avec ce qu'il reste de carburant dans le réservoir. Lorsque l'écran affiche "--- KILOMETRES A RESERVOIR

¹ Uniquement sur certains marchés.

² Concerne uniquement les voitures Diesel avec filtre à particules.



VIDE", la distance restante n'est pas garantie.
Faites le plein au plus vite.

 **NOTE**

Certaines mesures peuvent être incorrectes si un chauffage de stationnement* est utilisé ou en cas de changement dans la façon de conduire.

MPH VITESSE RÉELLE*1

La vitesse réelle est indiquée en mph si le compteur de vitesse est gradué en km/h. À l'inverse, si le compteur de vitesse est gradué en mph, la vitesse réelle est indiquée en mph.

Réinitialisation

1. Sélectionnez --- **KM/H VITESSE MOYENNE** ou --.- **KM/L MOYENNE**
2. Maintenez le bouton **RESET (C)** enfoncé pendant au moins cinq secondes pour réinitialiser la consommation moyenne de carburant et la vitesse moyenne en même temps.

¹ Uniquement sur certains marchés.

Levier droit au volant

Essuie-glace

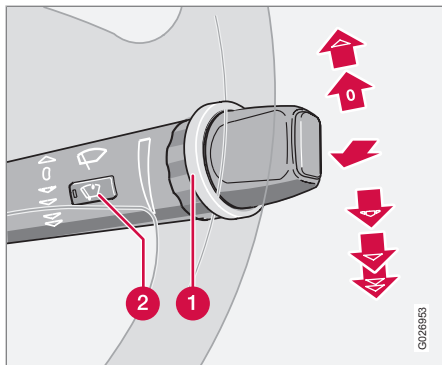

Essuie-glace/lave-glace - pare-brise.

- 1 Molette
- 2 Capteur de pluie - marche/arrêt

Essuie-glace désactivés



Les essuie-glaces sont éteints lorsque le levier est en position 0.

Balayage unique



Déplacez le levier vers le haut pour obtenir un seul balayage.

Balayage intermittent



Vous pouvez vous-même régler l'intervalle de temps entre les balayages. Tournez la molette de réglage vers le haut pour obtenir un balayage plus rapide. Tournez la molette vers le bas pour obtenir un balayage plus lent.

Balayage continu



Les essuie-glaces fonctionnent à vitesse normale.

Les essuie-glaces fonctionnent à vitesse élevée.

! IMPORTANT

Avant d'activer les essuie-glaces en hiver, assurez-vous que les balais ne sont pas gelés et veillez à enlever la neige et la glace sur le pare-brise (et sur la lunette arrière).

! IMPORTANT

Lors du nettoyage du pare-brise avec les essuie-glaces, utilisez du liquide lave-glace en abondance. Le pare-brise doit être mouillé lorsque les essuie-glaces fonctionnent.

Capteur de pluie*

Le capteur de pluie détecte la quantité d'eau sur le pare-brise pour activer automatiquement les essuie-glace. La sensibilité du capteur de pluie peut être réglée avec la molette.

Tournez la molette vers le haut pour une plus grande sensibilité et vers le bas pour une moindre sensibilité. (Un balayage supplémentaire est donné lorsque la molette est tournée dans le sens horaire).

On/Off

Lorsque le capteur de pluie doit être activé, la télécommande doit être en position I ou II et le levier d'essuie-glace doit être en position 0 (désactivé).

Pour activer le capteur de pluie :

- Appuyez sur le bouton. Une diode indiquant que le capteur de pluie est actif s'allume sur le bouton.

Désactiver le capteur de pluie en choisissant l'une des alternatives suivantes:

- Appuyez sur le bouton. La diode du bouton s'éteint.
- Poussez le levier vers le bas pour un autre programme d'essuie-glace. Si le levier est poussé vers le haut, les essuie-glaces exécutent un balayage supplémentaire et reviennent en position de capteur de pluie lorsque le levier est relâché en position 0.

Levier droit au volant

Le capteur de pluie est automatiquement désactivé lorsque la télécommande est retirée du commutateur d'allumage ou 5 minutes après la coupure du contact.

! IMPORTANT

Lors du passage dans une station de lavage automatique, les essuie-glaces risquent de s'activer et d'être endommagés. Désactivez le capteur de pluie en appuyant sur le bouton (2) lorsque la télécommande est en position I ou II.

Lave-glaces/lave-phares

Tirez le levier vers le volant pour actionner les lave-glaces et les lave-phares. Les essuie-glaces effectuent quelques balayages supplémentaires lorsque le levier est relâché.

Lave-phares haute pression*

Le lavage haute pression des phares consomme une grande quantité de liquide de lave-glace. Pour économiser du liquide lave-glace, les phares sont lavés une fois sur cinq (sur une durée de 10 minutes). Lorsque 10 minutes se sont écoulées depuis la dernière activation du lave-glace, les phares sont lavés à haut pression dès le premier lavage du pare-brise. Seul

le pare-brise est lavé si vous tirez brièvement le levier vers le volant.

Lavage réduit

Lorsqu'il reste environ 1 litre de liquide lave-glace dans le réservoir, l'alimentation des lave-phares et du lave-glace de la lunette arrière en liquide est coupée. Ceci donne la priorité à la visibilité au niveau du pare-brise.

Essuie-glace et lave-glace, lunette arrière

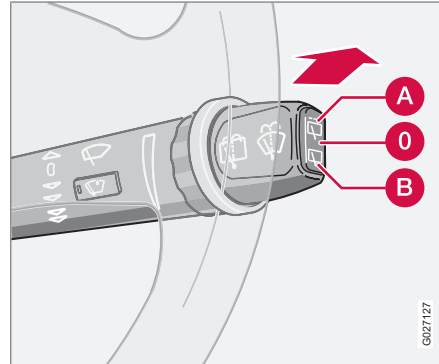

Essuie-glace/lave-glace - lunette arrière.

En poussant le levier vers l'avant, l'essuie-glace et le lave-glace de lunette arrière sont

activés. L'essuie-glace effectue quelques balayages supplémentaires après la fin du lavage. Le bouton au bout du levier est un interrupteur à trois positions :

- A** Balayage intermittent : Appuyez sur la partie supérieure du bouton.
- O** Position neutre : La fonction est désactivée.
- B** Vitesse continue : Appuyez sur la partie inférieure du bouton.

Essuie-glace – recul

Si la marche arrière est engagée lorsque les essuie-glaces de pare-brise sont activés, l'essuie-glace de lunette arrière passera en balayage intermittent¹. Si l'essuie-glace de lunette arrière fonctionne déjà à vitesse normale, il n'y a pas de changement.

¹ Cette fonction (balayage intermittent en marche à arrière) peut être désactivée. Volvo recommande consulter un atelier Volvo agréé pour la désactivation.

Régulateur de vitesse*

Activation

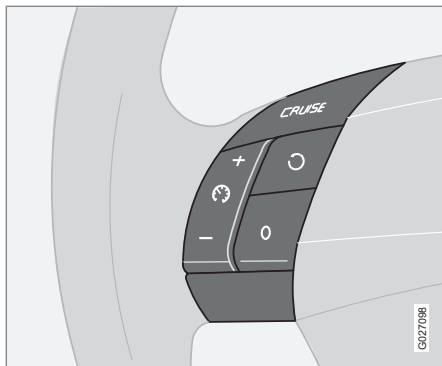

Les commandes du régulateur de vitesse sont placées à gauche sur le volant.

Définition de la vitesse souhaitée :

1. Appuyez sur le bouton **CRUISE**. **CRUISE** s'affiche dans le combiné d'instruments.
2. Appuyez légèrement sur + ou - pour programmer la vitesse désirée. **CRUISE-ON** apparaît.

Le régulateur de vitesse ne peut pas être activé si la vitesse est inférieure à 30 km/h ou supérieure à 200 km/h.

Augmenter ou diminuer la vitesse

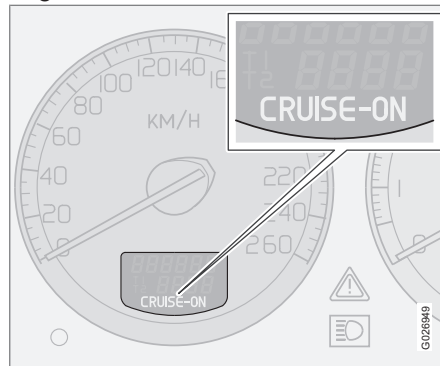

- Augmentez ou diminuez la vitesse en appuyant sur + ou -. La vitesse de la voiture au moment où le bouton est relâché est alors programmée.

Une courte pression (moins d'une demi-seconde) sur + ou - correspond à une modification de la vitesse de 1 km/h ou 1 mph¹.

NOTE

Une augmentation temporaire de la vitesse (inférieure à une minute) à l'aide de la pédale d'accélérateur, par ex. lors d'un dépassement, n'influence pas le réglage du régulateur de vitesse. La voiture reviendra à la vitesse précédemment définie lorsque la pédale d'accélérateur est relâchée.

Désactivation temporaire

- Appuyez sur **0** pour désactiver le régulateur de vitesse. **CRUISE** est affiché dans le combiné d'instrument. La vitesse précédemment programmée est conservée en mémoire après une désactivation temporaire.

Le régulateur de vitesse est en outre temporairement désactivé lorsque :

- la pédale de frein ou la pédale d'embrayage est enfoncée
- la vitesse en montée tombe sous 25-30 km/h
- le sélecteur de vitesses est placé en position **N**
- un patinage ou un blocage de roue survient
- une augmentation temporaire de la vitesse a duré plus de 1 minute.

¹ En fonction de la version du moteur.

**Régulateur de vitesse*****Retour à la vitesse définie**

Appuyez sur le bouton pour revenir à la vitesse précédemment programmée. **CRUISE-ON** s'affiche dans le combiné d'instruments.

Désactivation

- Appuyez sur **CRUISE** pour désactiver le régulateur de vitesse. **CRUISE-ON** disparaîtra du combiné d'instruments.



Frein de stationnement, prise électrique, etc.

Frein de stationnement

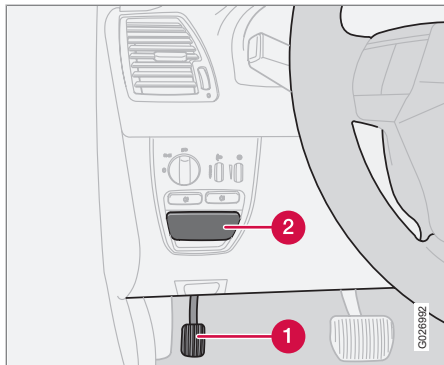

Frein de stationnement, conduite à gauche.

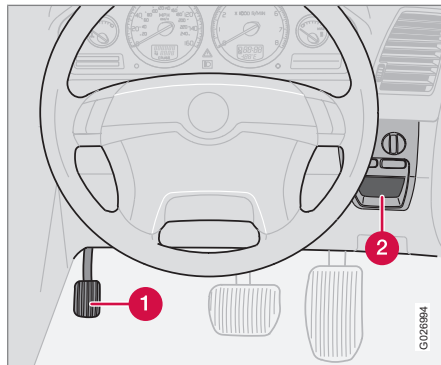

Frein de stationnement, conduite à droite.

- ❶ Pédale de frein de stationnement
- ❷ Poignée pour desserrer le frein de stationnement

Le frein de stationnement est situé au niveau du plancher (illustration) et il agit sur les roues arrière lorsqu'il est pressé.

NOTE

Le témoin d'avertissement sur le combiné d'instruments s'allume quelle que soit la force avec laquelle le frein de stationnement a été enfoncé.

Comment serrer le frein de stationnement

1. Enfoncez la pédale de frein.
2. Enfoncez la pédale du frein de stationnement fermement aussi loin que possible.
3. Relâchez la pédale de frein en vous assurant que la voiture reste immobile.
4. Si la voiture roule, il faut appuyer encore plus sur la pédale du frein de stationnement.
5. Lorsque vous laissez un véhicule en stationnement, engagez toujours la position **P**.

Stationnement en côte

Si la voiture est garée dans une côte, tournez les roues **vers** la route.

Si la voiture est garée dans une descente, tournez les roues **vers** le trottoir.



ATTENTION

Prenez toujours pour habitude de serrer le frein de stationnement lorsque vous vous gardez sur un sol en pente. L'engagement de la position **P** avec une boîte de vitesses automatique ne suffit pas à maintenir la voiture dans toutes les situations.



Frein de stationnement, prise électrique, etc.

Comment desserrer le frein de stationnement

1. Enfoncez la pédale de frein.
2. Tirez sur la poignée.

Prise électrique de banquette arrière

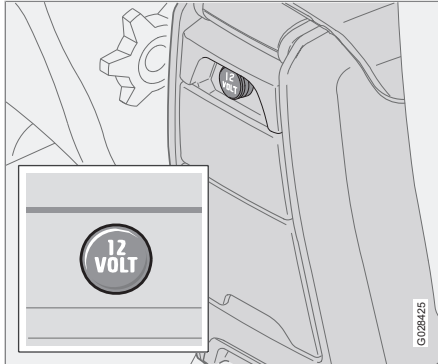

La prise électrique peut être utilisée pour différents accessoires comme un téléphone mobile ou une glacière. Elle est prévue pour une alimentation 12 V. La télécommande doit au moins être en position I pour que la prise fournisse du courant.

! IMPORTANT

Le courant maximal autorisé est de 10 A (120 W) si une prise est utilisée à la fois. Si les deux prises sont utilisées en même temps, la valeur est de 7,5 A (90 W) par prise.

Réglage de volant

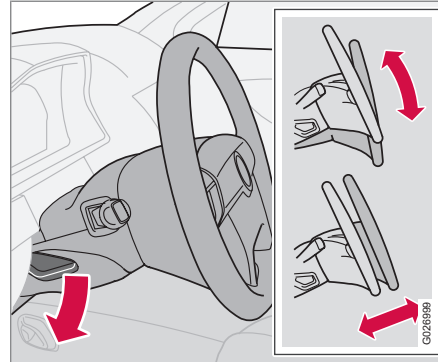

Le volant peut être réglé en hauteur et en profondeur. Poussez vers le bas la commande de réglage du volant située sur le côté gauche de la colonne de direction. Réglez ensuite le volant dans la position qui vous convient le mieux. Remettez en place la commande en pressant à nouveau pour verrouiller le volant

dans cette position. Si la manœuvre s'avère un peu difficile, vous pouvez appuyer sur le volant en même temps que vous remplacez la commande.

! ATTENTION

Réglez la position de votre volant avant de commencer à conduire, jamais pendant la conduite. Assurez-vous que le volant est verrouillé.

Lève-vitres électriques

Actionnement

Les lève-vitres électriques sont activés au moyen des commandes situées dans les portes. La clé de contact doit être en position **I** ou **II** pour que les lève-vitres électriques puissent fonctionner. Lorsque le moteur est éteint et que vous avez retiré la télécommande, vous pouvez toujours ouvrir ou fermer les vitres tant qu'aucune des portes n'a été ouverte. Regardez toujours le mouvement des vitres lorsque vous les actionnez.

Pour ouvrir la vitre :

- Appuyez sur la partie avant de la commande.

Pour fermer la vitre :

- Tirez sur la partie avant de la commande.

NOTE

Pour réduire le bruit du vent lorsque les vitres arrière sont ouvertes, il suffit d'ouvrir légèrement les vitres avant.

ATTENTION

Si des enfants sont embarqués :

- N'oubliez pas de couper le courant des lève-vitres en retirant la télécommande si le conducteur doit quitter la voiture.
- Prenez garde à ne pas coincer les enfants ni les autres passagers lorsque vous fermez les vitres.

Si les vitres arrière sont manœuvrées depuis la porte du conducteur ou avec la télécommande, veillez à ne pas pincer les mains des passagers arrière lors de la fermeture d'une vitre.

Porte conducteur

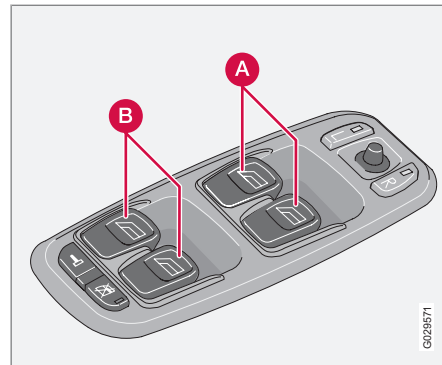

Commandes de lève-vitres.

A Commandes des vitres avant

B Commandes vitres arrière

Le conducteur peut commander tous les lève-vitres de sa place. Les vitres peuvent être ouvertes et fermées de deux manières :

- Appuyez doucement sur l'une des commandes (A) ou (B) ou tirez-la vers le haut. Les lève-vitres descendent ou remontent tant que vous manœuvrez les interrupteurs.
- Appuyez doucement sur l'une des commandes (A) ou (B) ou tirez-la vers le haut, puis relâchez-la. Les vitres latérales descendent ou montent automatiquement. Si



Lève-vitres électriques

une vitre est bloquée par un objet, le mouvement est interrompu.

i NOTE

La fonction remontée automatique côté passager n'est disponible que sur certains marchés.

Blockage des lève-vitres des portes arrière

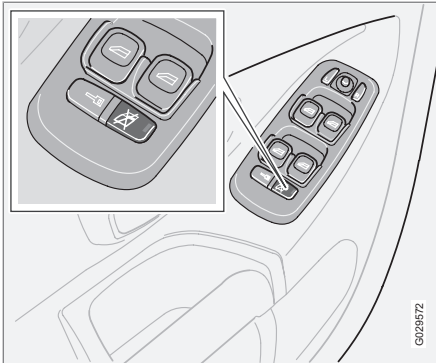

Neutralisation des lève-vitres électriques arrière et verrouillage de sécurité enfant électrique.*

Les lève-vitres électriques arrière peuvent être bloqués avec l'interrupteur du panneau de commandes de la porte conducteur. Pensez à

toujours bien couper le courant pour les lève-vitres (en retirant la télécommande et en ouvrant l'une des vitres avant) si vous devez laisser des enfants seuls dans la voiture.

Le témoin de l'interrupteur est allumé

Les vitres des portes arrière peuvent être manœuvrées uniquement à partir de la porte du conducteur.

Le témoin de l'interrupteur est éteint

Les lève-vitres des portes arrière peuvent être actionnés à l'aide des commandes de chacune des portes correspondantes ou avec la commande de la porte conducteur.

Siège passager avant

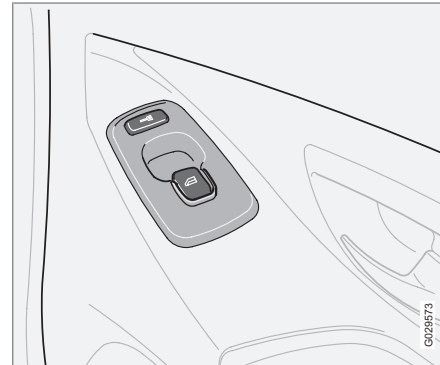

Les commandes pour le lève-vitre électrique de la place passager n'actionnent que cette seule fenêtre.

Lève-vitres des portes arrière

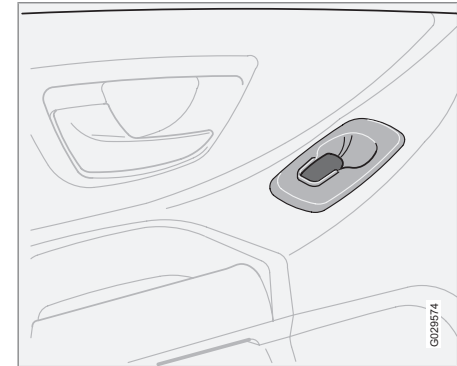

Les vitres des portes arrière peuvent se manœuvrer avec les commandes de chaque porte correspondante ou avec les commandes sur la porte du conducteur. Si le témoin de l'interrupteur de neutralisation des vitres électriques des portes arrière (situé sur le panneau de commandes de la porte conducteur) est allumé, les vitres arrière ne peuvent être commandées qu'à partir de la porte conducteur.



Lève-vitres électriques

ATTENTION

Si les vitres arrière sont manœuvrées depuis la porte du conducteur ou avec la télécommande, veillez à ne pincer personne lors de la fermeture d'une vitre.

Vitres et rétroviseurs

Rétroviseur intérieur

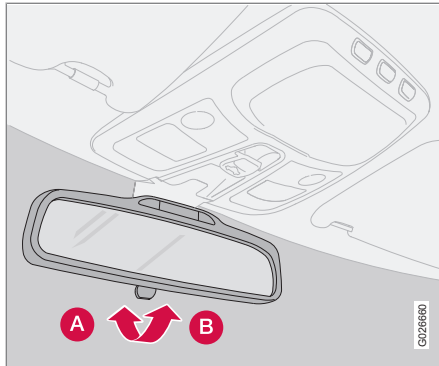

Fonction antiéblouissement

- A** Position normale
- B** Position antiéblouissement.

Une forte lumière provenant de l'arrière peut se réfléchir dans le rétroviseur et éblouir le conducteur. Vous pouvez utiliser la fonction antiéblouissement lorsqu'une lumière provenant de l'arrière vous gêne.

Fonction antiéblouissement automatique*

La fonction antiéblouissement s'active automatiquement avec l'apparition d'une forte lumière provenant de l'arrière.

Rétroviseur intérieur avec boussole*

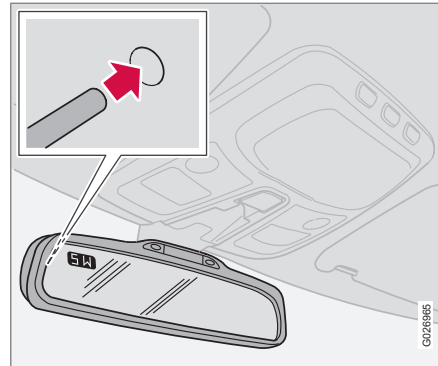

Un écran est intégré dans l'angle supérieur gauche du rétroviseur intérieur qui indique la direction de conduite (avant de la voiture). Huit directions différentes sont indiquées avec des abréviations en anglais : **N** (nord), **NE** (nord-est), **E** (est), **SE** (sud-est), **S** (sud), **SW** (sud-ouest), **W** (ouest) et **NW** (nord-ouest).

Si la boussole est activée, elle entre en fonction automatiquement lorsque le contact est en position **II** ou lorsque le moteur tourne. Activez ou désactivez la boussole en appuyant sur le bouton dissimulé au dos du rétroviseur. Utilisez par exemple un trombone. Le bouton est dans un renfoncement de 2,5 centimètres dans le rétroviseur.

Zone correcte sur la boussole

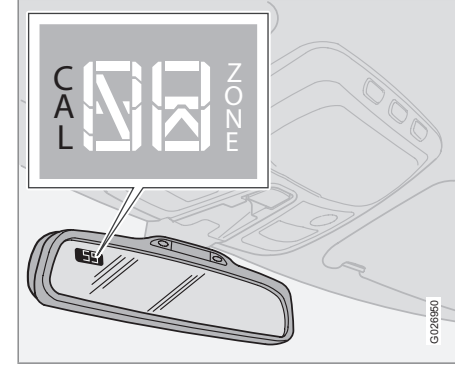

La terre est divisée en 15 zones magnétiques. La boussole est réglée pour la zone géographique dans laquelle la voiture a été livrée. La boussole doit être recalibrée si la voiture change de zone magnétique.

1. Position de contact **II**.
2. Maintenez le bouton au dos du rétroviseur enfoncé pendant environ 3 secondes jusqu'à ce que ZONE apparaisse (utilisez une trombone par exemple). Le numéro de la zone actuelle apparaît.
3. Appuyez plusieurs fois sur le bouton jusqu'à obtenir le numéro de la zone magnétique souhaitée (1-15). Après quelques



Vitres et rétroviseurs

secondes, l'écran affiche la direction à nouveau et le changement de zone est donc terminé.



Vitres et rétroviseurs

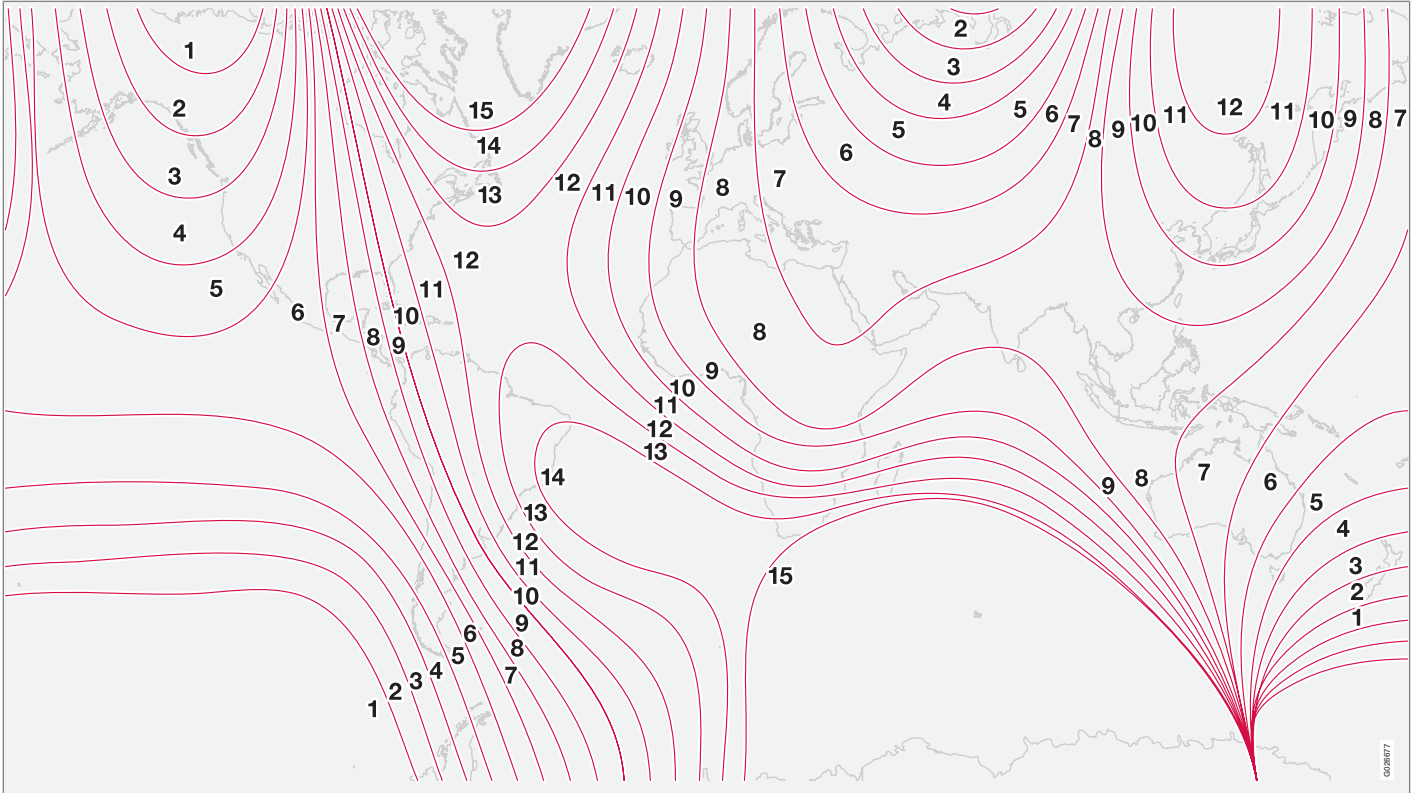

Zones magnétiques de la boussole.

Vitres et rétroviseurs

Étalonnage

Pour être exacte, la boussole doit être étalonnée. Pour un meilleur résultat, désactivez tous les gros consommateurs d'électricité comme l'éclairage intérieur, le ventilateur d'habitacle, le dégivrage de la lunette arrière etc. et évitez d'approcher des objets métalliques ou magnétiques du rétroviseur.

1. Arrêtez la voiture dans une zone dégagée et laissez le moteur tourner.
2. Maintenez le bouton situé au dos du rétroviseur enfoncé (avec un trombone par exemple) jusqu'à ce que **CAL** réapparaisse (env. 6 secondes).
3. Conduisez à vitesse maximale de 8 km/h en décrivant un cercle jusqu'à ce que **CAL** s'affiche sur l'écran, indiquant que le calibrage est terminé.
4. Autre méthode d'étalonnage : Prenez la route normalement. Lorsque l'étalonnage est terminé, **CAL** disparaît de l'écran.

Rétroviseurs extérieurs

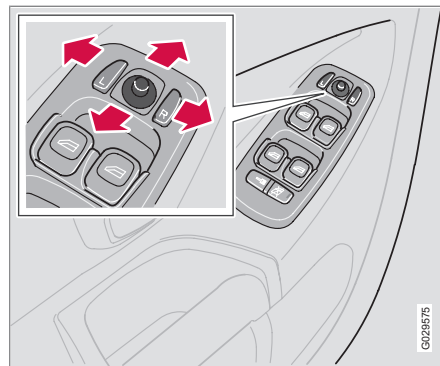

Les commandes pour régler les deux rétroviseurs extérieurs sont placées le plus en avant sur l'accoudoir de la porte du conducteur. Les rétroviseurs peuvent être manœuvrés avec le contact en positions **I** et **II**.

1. Appuyez sur le bouton **L** pour régler le rétroviseur gauche et sur le bouton **R** pour le rétroviseur droit. La diode du bouton s'allume.
2. Réglez la position au moyen de la petite manette centrale.
3. Appuyez de nouveau sur le bouton **L** ou sur le bouton **R**. Et la diode s'éteint.

Rabattement des rétroviseurs extérieurs, voir page 64.

**ATTENTION**

Réglez les rétroviseurs avant de conduire.

Rétroviseurs à fonction mémoire*

Si la voiture a des rétroviseurs à fonction mémoire, ceux-ci fonctionnent avec la fonction mémoire des sièges, voir page 107.

Fonction de mémoire intégrée à la télécommande*

Le déverrouillage de la voiture grâce à la télécommande, suivi de la modification des réglages des rétroviseurs, entraînent la mémorisation de ceux-ci dans la télécommande. Le déverrouillage suivant, avec la même télécommande, et l'ouverture de la porte du conducteur entraîneront le retour des rétroviseurs à la position sauvegardée dans les cinq minutes qui suivent.



Vitres latérales laminées*

Les vitres latérales laminées dans les portes avant et arrière améliorent l'isolation sonore de l'habitacle et améliorent la résistance aux effractions.

Surface hydrofuge et antisaletés des vitres latérales avant*



Les vitres latérales à surface hydrofuge et antisaletés sont marquées d'un petit symbole. Pour de plus amples informations sur l'entretien de ces éléments de verre, voir page 204.

IMPORTANT

N'utilisez pas de raclette à lame métallique pour gratter le givre sur les vitres. Cela pourrait endommager la surface hydrofuge.

Toit ouvrant électrique*

Positions d'ouverture

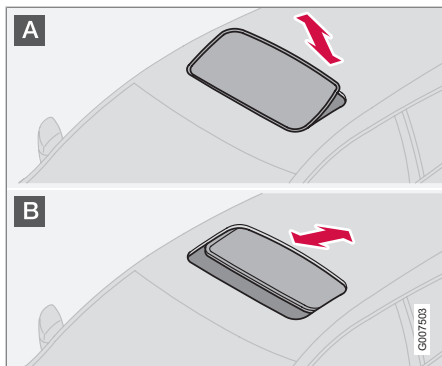

La commande du toit ouvrant est située dans le plafond. Le toit peut être ouvert en deux positions :

- A** Position de ventilation, bord arrière relevé
- B** Position de coulissement, vers l'arrière/vers l'avant

La télécommande doit être en position **I** ou **II**.

⚠ ATTENTION

Si des enfants sont embarqués :
Coupez l'alimentation du toit ouvrant en retirant la clé de contact si vous devez quitter la voiture.

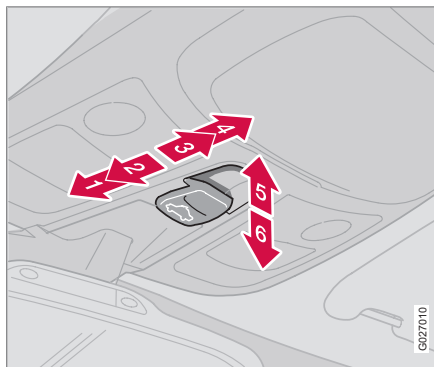

- 1** Fermeture automatique
- 2** Fermeture manuelle
- 3** Ouverture manuelle
- 4** Ouverture automatique
- 5** Ouverture, position de ventilation
- 6** Fermeture, position de ventilation

Position de ventilation

Ouverture :

- Poussez le bord arrière de la commande (5) vers le haut.

Fermeture :

- Tirez le bord arrière de la commande (6) vers le bas.

Il est possible de passer directement de la position de ventilation à la position de confort : déplacez le bouton à fond vers l'arrière (4) et relâchez.

Commande automatique

Déplacez la commande au-delà du point de résistance (3) en position de butée arrière (4) ou au-delà du point de résistance (2) en position de butée avant (1) et relâchez. Le toit s'ouvre en position de confort ou se ferme complètement.

Si vous souhaitez l'ouvrir au maximum à partir de la position de confort :

- Amenez le bouton de commande une fois à fond vers l'arrière (4) et relâchez.

Commande manuelle

Ouverture :

- Tirez la commande vers l'arrière jusqu'au point de résistance (3). Le toit s'ouvrira tant que le bouton sera maintenu enfoncé.



Toit ouvrant électrique*

Fermeture :

- Poussez la commande vers l'avant jusqu'au point de résistance (2). Le toit se ferme tant que le bouton sera maintenu enfoncé.

! ATTENTION

La fonction antipincement du toit ouvrant ne fonctionne que lors d'une fermeture automatique, et non en fermeture manuelle.

Pare-soleil

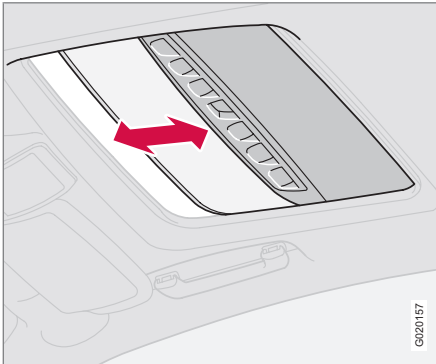

Le toit ouvrant est également doté d'un pare-soleil intérieur coulissant à commande manuelle. Lorsque vous ouvrez le toit ouvrant,

le pare-soleil est ramené automatiquement vers l'arrière. Saisissez la poignée et faites coulisser le pare-soleil vers l'avant.

Protection antipincement

Le toit ouvrant est doté d'une protection contre les pincements qui est déclenchée si le toit est bloqué par un objet quelconque. Dans ce cas, le toit s'arrête et s'ouvre ensuite automatiquement à la position ouverte précédente.

! ATTENTION

La fonction anti-pincement du toit ouvrant ne fonctionne que lors d'une fermeture automatique, et non en fermeture manuelle.

Assurez-vous que personne ne puisse être coincé lorsque vous refermez le toit ouvrant.



HomeLink® *

Généralités

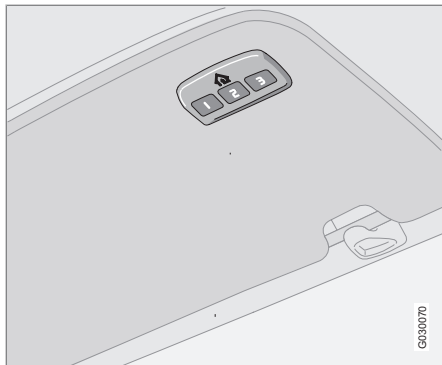

HomeLink® est une télécommande programmable qui permet de commander jusqu'à trois équipements (une porte de garage, un système d'alarme, un éclairage extérieur/intérieur par exemple) et ainsi de remplacer les télécommandes de ceux-ci. HomeLink® est livré intégré dans le pare-soleil gauche.

Le panneau HomeLink® se compose de trois boutons programmables et d'un témoin indicateur.

NOTE

HomeLink® est conçu de manière à ce qu'il soit impossible de l'utiliser lorsque la voiture est verrouillée de l'extérieur.

Conservez les télécommandes d'origine afin de pouvoir effectuer des programmations ultérieures (par exemple lorsque vous changez de voiture).

Supprimez la programmation des boutons lorsque vous êtes sur le point de vendre votre voiture.

Veillez ne pas utiliser de pare-soleil métallique dans les voitures équipées du HomeLink®. Cela peut avoir un effet négatif sur son fonctionnement.

Utilisation

Une fois le HomeLink® programmé, il est possible de l'utiliser en remplacement des télécommandes d'origine.

Enfoncez le bouton programmé pour activer la porte du garage, le système d'alarme etc. Le témoin indicateur est allumé tant que le bouton est maintenu enfoncé.

NOTE

Si le contact n'est pas mis, HomeLink® fonctionne pendant 30 minutes après l'ouverture de la porte conducteur.

Les télécommandes d'origine peuvent bien sûr être utilisées en parallèle à HomeLink®.

ATTENTION

Si HomeLink® est utilisé pour actionner une porte de garage ou une grille, assurez-vous que personne ne se trouve à proximité de la porte ou de la grille pendant leur déplacement.

N'utilisez pas la télécommande HomeLink® pour une porte de garage qui n'a pas de sécurité arrêt/retour. La porte de garage doit réagir immédiatement lorsqu'elle sent que quelque chose empêche son déplacement : s'arrêter immédiatement et revenir. Une porte de garage sans cette sécurité risque de causer des blessures. Pour de plus amples informations, prenez contact avec le fournisseur par Internet : www.homelink.com.

Première programmation

La première étape efface la mémoire de HomeLink® et ne doit donc pas être effectuée pour ne reprogrammer qu'un seul bouton.

1. Appuyez sur l'un des deux boutons extérieurs et ne le lâchez pas avant que le témoin indicateur ne se mette à clignoter, après environ 20 secondes. Le clignotement indique que HomeLink® est en "mode



apprentissage" et qu'il est prêt pour la programmation.

- Placez la télécommande d'origine à environ 5 à 30 cm de HomeLink®. Surveillez le témoin indicateur.

La distance nécessaire entre la télécommande d'origine et HomeLink® dépend de la programmation de l'équipement. Plusieurs essais à différentes distances peuvent être nécessaires. Maintenez chaque position pendant environ 15 secondes avant d'en essayer une autre.

- Appuyez simultanément sur le bouton de la télécommande d'origine et sur le bouton à programmer de HomeLink®. Ne lâchez pas les boutons avant que le témoin indicateur ne passe d'un clignotement lent à un clignotement rapide. Un clignotement rapide indique que la programmation a réussi.
- Testez la programmation en appuyant sur le bouton programmé de HomeLink® et regardez le témoin indicateur :

- Allumé :** Le témoin indicateur reste allumé lorsque le bouton est enfoncé. Cela signifie que la programmation est terminée. La porte de garage, la grille ou autre peut maintenant être manœuvré

par une pression sur le bouton HomeLink®.

- **Clignotement :** Le témoin indicateur clignote rapidement pendant environ 2 secondes puis reste allumé pendant environ 3 secondes (cycle répété pendant environ 20 secondes). Cela signifie que l'équipement fonctionne avec un "code roulant". La porte de garage, la grille ou autre n'est pas activé lorsque le bouton HomeLink® est enfoncé. Continuez la programmation comme suit.
- Cherchez le "bouton d'apprentissage"¹ sur le récepteur de la porte de garage par exemple. Il se trouve souvent près de la fixation de l'antenne du récepteur. Si vous ne trouvez pas ce bouton, consultez le manuel du fabricant ou prenez contact avec le fournisseur par internet : www.homelink.com.
 - Appuyez sur le "bouton d'apprentissage" puis relâchez-le. Le bouton clignote pendant environ 30 secondes. Vous devez effectuer l'étape suivante dans ce laps de temps.
 - Appuyez sur le bouton programmé de HomeLink® pendant que le "bouton d'apprentissage" clignote encore et maintenez-le enfoncé pendant environ 3 secondes

des puis relâchez-le. Répétez la séquence pression/maintien/relâchement jusqu'à 3 fois pour terminer la programmation.

Programmer chaque bouton

Pour reprogrammer un seul bouton, procédez comme suit :

- Appuyez sur le bouton souhaité sur HomeLink® et ne le relâchez pas avant la fin de l'étape 3.
- Lorsque le témoin indicateur de HomeLink® commence à clignoter, après environ 20 secondes, placez la télécommande d'origine à 5 à 30 cm de HomeLink®. Surveillez le témoin indicateur.

La distance nécessaire entre la télécommande d'origine et HomeLink® dépend de la programmation de l'équipement. Plusieurs essais à différentes distances peuvent être nécessaires. Maintenez chaque position pendant environ 15 secondes avant d'en essayer une autre.

- Appuyez sur le bouton de la télécommande d'origine. Le témoin indicateur commence à clignoter. Lorsque le clignotement s'accélère, relâchez les deux bou-

¹ Le nom et la couleur du bouton varient selon les fabricants.



HomeLink® *

tons. Un clignotement rapide indique que la programmation a réussi.

4. Testez la programmation en appuyant sur le bouton programmé de HomeLink et regardez le témoin indicateur :
 - **Allumé** : Le témoin indicateur reste allumé lorsque le bouton est enfoncé. Cela signifie que la programmation est terminée. La porte de garage, la grille ou autre peut maintenant être manœuvré par une pression sur le bouton HomeLink®.
 - **Clignotement** : Le témoin indicateur clignote rapidement pendant environ 2 secondes puis reste allumé pendant environ 3 secondes (cycle répété pendant environ 20 secondes). Cela signifie que l'équipement fonctionne avec un "code roulant". La porte de garage, la grille ou autre n'est pas activé lorsque le bouton HomeLink® est enfoncé. Continuez la programmation comme suit.
5. Cherchez le "bouton d'apprentissage"² sur le récepteur de la porte de garage par exemple. Il se trouve souvent près de la fixation de l'antenne du récepteur. Si vous ne trouvez pas ce bouton, consultez le manuel du fabricant ou prenez contact

avec le fournisseur par internet : www.homelink.com.

6. Appuyez sur le "bouton d'apprentissage" puis relâchez-le. Le bouton clignote pendant environ 30 secondes. Vous devez effectuer l'étape suivant dans ce laps de temps.
7. Appuyez sur le bouton programmé de HomeLink® pendant que le "bouton d'apprentissage" clignote encore et maintenez-le enfoncé pendant environ 3 secondes puis relâchez-le. Répétez la séquence pression/maintien/relâchement jusqu'à 3 fois pour terminer la programmation.

Supprimer une programmation

Il n'est pas possible de supprimer la programmation d'un seul bouton de HomeLink®. La suppression de la programmation agit sur l'ensemble des trois boutons.

- Appuyez sur l'un des deux boutons extérieurs et ne le lâchez pas avant que le témoin indicateur ne se mette à clignoter, après environ 20 secondes.
 - > HomeLink® est maintenant en "mode apprentissage" et prêt à être programmé, voir page 88.

² Le nom et la couleur du bouton varient selon les fabricants.

* Option/accessoire, pour de plus amples informations reportez-vous à l'Introduction.



Généralités sur les commandes climatiques.....	94
Climatisation électronique, ECC.....	98
Chauffage de stationnement au carburant*	101



03

CLIMATISATION





Généralités sur les commandes climatiques

Climatisation

La climatisation refroidit, chauffe et humidifie l'air de l'habitacle. La voiture est équipée d'une climatisation automatique (ECC).

NOTE

La climatisation peut être désactivée mais pour obtenir un air plus pur dans l'habitacle et éviter la formation de buée sur les vitres, il est conseillé de la laisser activée.

Buée sur les faces intérieures des vitres

Réduisez la buée sur les vitres en les essuyant. Utilisez un produit ordinaire pour vitrages.

Multifiltre

Assurez-vous que le multifiltre/filtre à pollen est remplacé à intervalles réguliers. Volvo recommande de demander conseil à un atelier Volvo agréé.

Glace et neige

Dégagez la neige et la glace de la prise d'air de la climatisation (la grille entre le capot et le pare-brise).

Recherche de pannes et réparation

Volvo recommande de toujours confier votre voiture à un atelier Volvo agréé pour la recherche de pannes et la réparation de problèmes concernant la climatisation.

Réfrigérant

Le système de climatisation contient un réfrigérant de type R134a. Celui-ci ne contient pas de chlore et ne présente ainsi pas de danger pour la couche d'ozone. Lors du remplissage/remplacement du réfrigérant, seul le type R134a peut être utilisé, reportez-vous aussi à la page 299. Volvo recommande de confier cette opération à un atelier Volvo agréé.

Fonction de ventilateur d'habitacle

Lorsque le moteur est à l'arrêt (même si la télécommande est en position **I** ou **II**), le ventilateur d'habitacle s'arrêtera automatiquement. Pour éviter de décharger la batterie.

Pour activer le ventilateur d'habitacle, tournez le bouton de ventilation pour le régler à la vitesse souhaitée.

ECC (climatisation électronique)

Température réelle

La température sélectionnée correspond à une température ressentie. Certains paramètres comme le débit d'air, l'hygrométrie, le degré d'ensoleillement dans l'habitacle et à l'extérieur de la voiture sont pris en compte.

Emplacement des capteurs

- Le capteur d'ensoleillement est situé sur la partie supérieure du tableau de bord.
- Le capteur de température d'habitacle est situé derrière le panneau de commandes climatiques.

NOTE

Veillez à ne pas recouvrir les capteurs avec des vêtements ou tout autre objet.



Généralités sur les commandes climatiques

Vitres latérales et toit ouvrant

Pour que la climatisation fonctionne de façon satisfaisante, les vitres latérales et le toit ouvrant éventuel doivent être fermés.

Accélération

Lorsque vous accélérez au maximum, le système de climatisation se désactive temporairement. Vous pourrez alors noter une augmentation momentanée de la température.

Condensation

Par temps chaud, l'eau de condensation issue de la climatisation peut s'écouler sous la voiture. Ce phénomène est tout à fait normal.

Afin de ventiler le système de commande de la climatisation, le ventilateur d'habitacle peut être activé jusqu'à 50 minutes après l'arrêt du moteur. Le ventilateur est automatiquement désactivé après 15 minutes.

Économie de carburant

L'ECC commande également automatiquement l'air conditionné et est en fonctionnement jusqu'à l'obtention du rafraîchissement souhaité dans l'habitacle et pour déshumidifier suffisamment l'air entrant. Ceci conduit à une économie de carburant, en comparaison avec les systèmes traditionnels où la climatisation refroidit l'air jusqu'au point de congélation.

Distribution de l'air

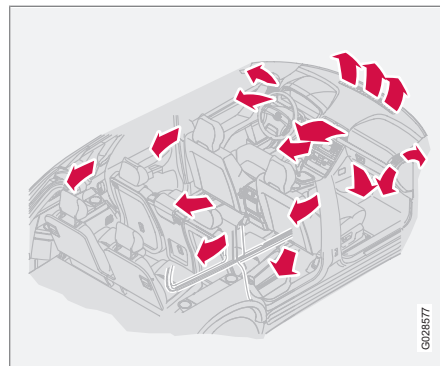

L'air qui pénètre dans l'habitacle est distribué au moyen de différentes bouches placées en divers endroits dans la voiture.

Buses de ventilation dans le tableau de bord

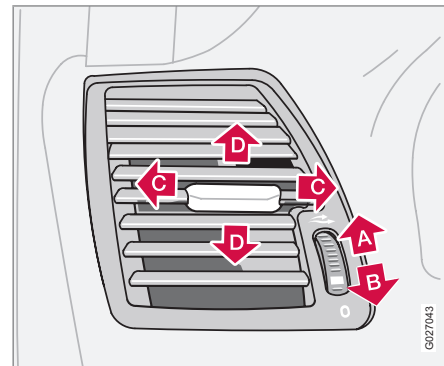

- A** Ouvertes
- B** Fermées
- C** Orientation latérale du flux d'air
- D** Orientation verticale du flux d'air.

1. Orientez les bouches extérieures vers les vitres latérales avant afin de les désembuer.
2. Par temps froid : fermez les buses d'aération centrales pour un meilleur confort climatique et un désembuage plus efficace.



Généralités sur les commandes climatiques

Bouches de ventilation dans les montants de portes

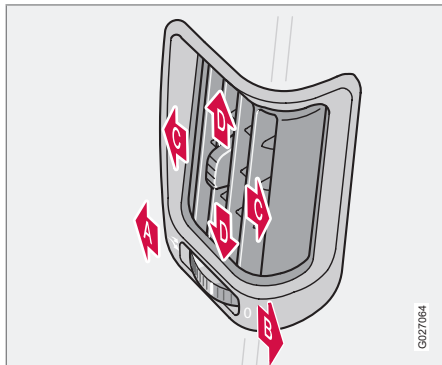

- A** Ouvertes
- B** Fermées
- C** Orientation latérale du flux d'air
- D** Orientation verticale du flux d'air.

1. Orientez les bouches extérieures vers les vitres arrière afin de les désembuer.
2. Orientez les buses vers l'intérieur pour obtenir une température agréable aux places arrière.

N'oubliez pas que les enfants peuvent être sensibles aux courants d'air.

Sièges avant ventilés (Executive)

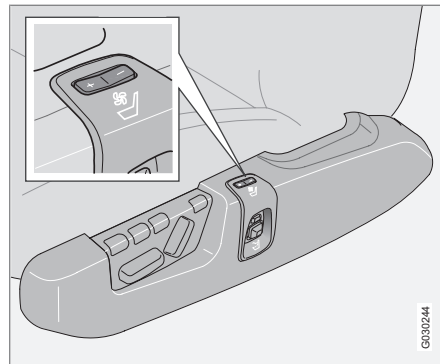

Commande de la ventilation de siège avant.

Le système de ventilation est composé de ventilateurs dans les sièges et les dossiers qui aspire l'air à travers la garniture des sièges. L'effet de refroidissement augmente en proportion de la fraîcheur de l'air de l'habitacle.

La ventilation est régulée grâce à une commande située sur le panneau de commande sur le côté des sièges avant et qui permet de régler trois vitesses de ventilateur différentes.

Pour activer la ventilation du siège :

- Appuyez brièvement sur **+**.

Pour augmenter progressivement la ventilation :

- Appuyez brièvement sur **+**.

Pour obtenir la ventilation maximale :

- Maintenez **+** enfoncé pendant environ 2 secondes.

Pour diminuer progressivement la ventilation :

- Appuyez brièvement sur **-**.

Pour désactiver la ventilation :

- Maintenez **-** enfoncé pendant environ 2 secondes.

La ventilation peut être utilisée en même temps que le chauffage électrique des sièges. Cette fonction peut servir à éliminer l'humidité dans les garnitures.

Le système de ventilation peut être activé lorsque le moteur tourne.

i NOTE

La ventilation de siège doit être utilisée prudemment par les personnes sensibles aux courants d'air. Pour une utilisation prolongée, le niveau de confort **I** est recommandé.



Généralités sur les commandes climatiques

! IMPORTANT

La ventilation de siège ne peut pas être activée lorsque la température dans l'habitacle est inférieure à 5 °C pour éviter que la personne assise dans le siège n'ait trop froid.

Chauffage de siège, places arrière extérieures (Executive)

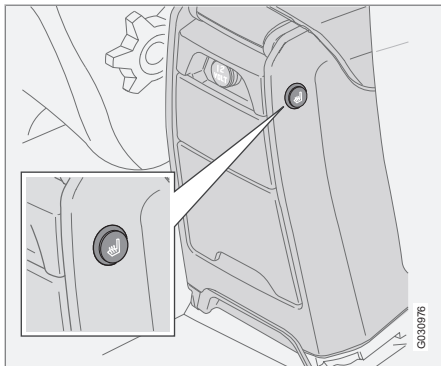

Bouton d'activation/désactivation du chauffage des sièges arrière.

Le chauffage des sièges arrière est commandé par le bouton représenté sur l'illustration ci-dessus. Il existe une commande de chaque côté de la console centrale arrière pour chaque siège.

Pour activer le chauffage du siège :

- Appuyez sur le bouton.
 - > Le témoin du bouton s'allume.

Pour désactiver le chauffage :

- Appuyez sur le bouton.
 - > Le témoin s'éteint.



Climatisation électronique, ECC

Panneau de commandes

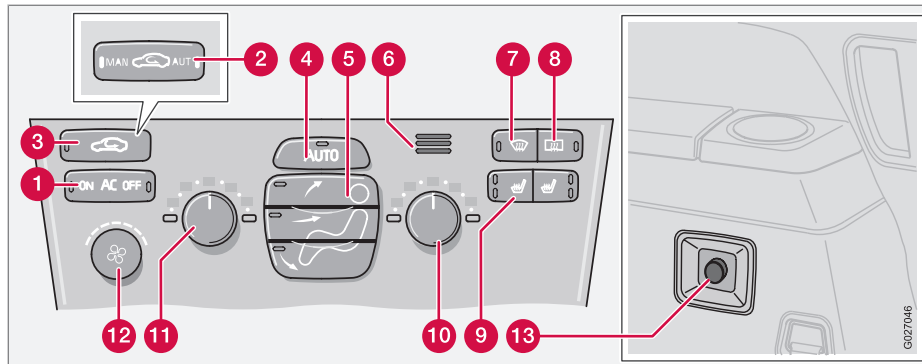

- ❶ AC - Marche/arrêt (ON/OFF)
- ❷ Recirculation/Multifiltre avec capteur*
- ❸ Recirculation
- ❹ AUTO
- ❺ Répartition de l'air
- ❻ Capteur de température de l'habitacle
- ❼ Dégivrage pare-brise et vitres latérales
- ❽ Désembuage et dégivrage de la lunette arrière et des rétroviseurs extérieurs
- ❾ Sièges avant chauffants

- ❿ Température côté droit
- ⓫ Température côté gauche
- ⓬ Ventilateur
- ⓭ Ventilateur, arrière de l'habitacle*

Menus

1. AC - Marche/Arrêt (ON/OFF)

ON : La climatisation est activée. La climatisation est contrôlée automatiquement par le système. Dans ce cas, l'air entrant est refroidi et déshumidifié.

OFF : La climatisation est désactivée. À l'activation de la fonction de dégivrage, la climati-

sation est automatiquement activée (elle peut être désactivée avec le bouton AC).

2. Système de qualité de l'air, recirculation/multifiltre*

Certains modèles sont équipés d'un multifiltre et d'un capteur de pollution atmosphérique. Le filtre retient gaz et particules, réduisant ainsi les odeurs et impuretés. Le capteur de pollution atmosphérique détecte les niveaux élevés de pollution de l'air extérieur. Lorsque ces niveaux sont atteints, l'entrée d'air est fermée et la recirculation de l'air de l'habitacle est activée. L'air de l'habitacle est alors purifié par le multifiltre pendant la recirculation.



Climatisation électronique, ECC



Lorsque le capteur de qualité de l'air est actif, le témoin vert s'allume sur **AUT**.

Instructions:

- Appuyez sur **AUTO** pour activer le capteur de pollution atmosphérique (position normale).

Ou bien :

Alternez entre les trois fonctions suivantes en appuyant successivement sur  :

- la diode **MAN** s'allume. La recirculation est maintenant activée.
- Aucune diode n'est allumée. La recirculation n'est pas activée, pour autant que la climatisation par temps chaud ne la rende pas nécessaire.
- la diode **AUT** s'allume. Le capteur de pollution atmosphérique est désormais activé.

Points importants :

- En règle générale, le capteur de pollution atmosphérique doit toujours être activé.
- Par temps froid, la recirculation est limitée pour éviter la formation de buée.

- En cas de formation de buée, nous vous conseillons de désactiver le capteur de pollution atmosphérique.
- Si de la buée se forme, vous pouvez avec avantage utiliser la fonction de dégivrage pour le pare-brise, les vitres latérales et la lunette arrière.
- Suivez le programme d'entretien Volvo en ce qui concerne l'intervalle de remplacement du multifiltre. En cas de conduite dans un environnement fortement pollué, le filtre doit être changé plus souvent.



3. Recirculation

Vous pouvez choisir la recirculation d'air pour isoler l'habitacle de l'air vicié extérieur, des gaz d'échappements. L'air est ainsi recirculé et remis en circulation, c'est-à-dire qu'aucun air provenant de l'extérieur de la voiture n'entre dans l'habitacle lorsque la fonction est activée.

Lorsque vous actionnez la recirculation d'air, du givre ou de la buée peuvent se former, particulièrement en hiver.

La fonction de minuterie (les modèles avec multifiltre et capteur de pollution atmosphérique ne disposent pas de cette fonction) réduit les risques de formation de glace, de buée ou d'air vicié.

Procédez comme suit pour activer la minuterie :

1. Appuyez sur  plus de 3 secondes. La diode clignote pendant 5 secondes. L'air recircule au sein de la voiture durant 3 à 12 minutes, en fonction de la température extérieure.
2. À chaque pression sur , la fonction de minuterie est activée.

Pour la désactiver :

- Appuyez sur  une fois de plus pendant plus de 3 secondes. La diode s'allume durant 5 secondes pour confirmer l'opération.

4. AUTO

La fonction **AUTO** permet de réguler automatiquement la climatisation afin d'atteindre la température souhaitée. Cette fonction contrôle le chauffage, la climatisation, le capteur de qualité de l'air, la ventilation, la recirculation et la distribution de l'air. Si vous sélectionnez une ou plusieurs fonctions manuelles, les autres continueront à être commandées automatiquement. Lorsque vous appuyez sur **AUTO**, tous les réglages manuels sont annulés.



Climatisation électronique, ECC

5. Répartition de l'air

- Lorsque le bouton supérieur est enfoncé, l'air est dirigé vers les vitres
- Lorsque le bouton central est enfoncé, l'air est dirigé à hauteur de la tête et du corps
- Lorsque le bouton inférieur est enfoncé, l'air est dirigé vers les jambes et les pieds

Pressez sur **AUTO** pour revenir à la répartition automatique de l'air.

6. Capteur de température d'habitacle

Le capteur de température d'habitacle mesure la température dans l'habitacle.

7. Dégivrage pare-brise et vitres latérales

Cette fonction permet de dégivrer et de désembuer rapidement le pare-brise et les vitres latérales. Dirigez le flux d'air sur les vitres en utilisant une vitesse de ventilation élevée. La diode du bouton de dégivrage s'allume lorsque la fonction est connectée.

Lorsque la fonction est sélectionnée, les fonctions suivantes sont générées pour une déshumidification maximale de l'air dans l'habitacle :

- l'air conditionné (AC) est automatiquement activé (peut être désactivé avec le bouton **AC**).
- la recirculation se déconnecte automatiquement.

Lorsque la fonction de dégivrage  est désactivée, la climatisation revient sur les réglages précédents.

8. Désembuage et dégivrage de la lunette arrière et des rétroviseurs extérieurs

Ce bouton assure un désembuage et un dégivrage rapides de la lunette arrière et des rétroviseurs extérieurs, voir page 66 pour de plus amples informations sur cette fonction.

9. Sièges avant chauffants

Pour activer le chauffage du siège avant :

1. Appuyez une fois : Chaleur élevée - les deux diodes s'allument.
2. Appuyez une nouvelle fois : Chaleur réduite - une diode s'allume.
3. Appuyez une nouvelle fois : Chauffage coupé - aucune diode n'est allumée.

Volvo recommande de faire régler la température dans un atelier Volvo agréé.

10 et 11. Sélecteurs de température

Vous pouvez, grâce aux deux molettes, régler individuellement la température pour le côté conducteur et pour le côté passager.

NOTE

Ni le chauffage ni le refroidissement ne peuvent être accélérés en sélectionnant une température plus ou moins élevée que la température réelle désirée.

12. Ventilateur

Tournez la molette pour augmenter ou réduire la vitesse du ventilateur. Si **AUTO** est sélectionné, la vitesse du ventilateur est réglée automatiquement. Le précédent réglage de la vitesse de ventilateur est supprimé.

NOTE

Si vous tournez la commande dans le sens contraire des aiguilles d'une montre jusqu'à ce que le symbole du ventilateur disparaisse de l'écran, cela signifie que le ventilateur et la climatisation sont désactivés.

13. Ventilateur, arrière de l'habitacle (option sur les véhicules à sept places)

En tournant la molette, vous pouvez augmenter ou réduire la vitesse du ventilateur. Ceci n'est valable que si l'AC est sélectionnée pour les deux zones (avant et arrière*) de l'habitacle. Le bouton pour l'arrière de l'habitacle se trouve sur le panneau de commandes de la console centrale, voir page 64.



Chauffage de stationnement au carburant*

Généralités sur le réchauffeur

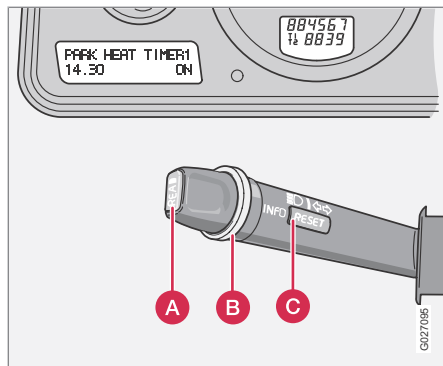

- A** Bouton **READ**
- B** Molette
- C** Bouton **RESET**

Avant de pouvoir programmer le chauffage en stationnement, le système électrique doit être "réveillé".

Pour cela, procédez comme suit :

- en appuyant sur le bouton **READ** ou
- en activant les feux de route ou en
- tournez la télécommande en position I.

Le chauffage de stationnement peut être déclenché directement ou peut être réglé sur

deux horaires de déclenchement **TIMER 1** et **TIMER 2**. L'horaire de départ désigne l'heure à laquelle la voiture doit être chauffée et prête à l'emploi. L'électronique embarquée choisit le moment auquel le chauffage doit démarrer en fonction des conditions de température extérieure.

Si la température extérieure dépasse 25 °C, le chauffage ne pourra pas fonctionner. Si la température extérieure est inférieure ou égale -10 °C, la durée maximale d'activation du chauffage de stationnement est de 60 minutes.

Si le chauffage de stationnement ne démarre pas malgré plusieurs tentatives, Volvo vous recommande de prendre contact avec un atelier Volvo agréé. Un message apparaît à l'écran.

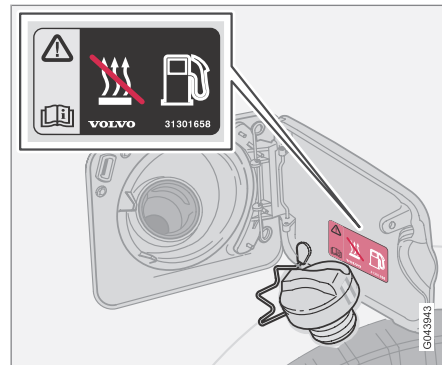

Étiquette d'avertissement sur la trappe du réservoir.

ATTENTION

La voiture doit se trouver à l'extérieur lorsque vous employez un chauffage de stationnement.

Coupez le chauffage de stationnement avant de commencer le remplissage en carburant. Le carburant répandu sur le sol peut s'enflammer.

Contrôlez sur l'écran que le chauffage de stationnement est coupé. (Lorsque le chauffage de stationnement est en fonction, **CHAUFSTAT ON** est affiché).

* Option/accessoire, pour de plus amples informations reportez-vous à l'Introduction.



Chauffage de stationnement au carburant*

Message sur l'écran d'affichage

Lorsque les paramètres de **TIMER 1**, **TIMER 2** et **Démarrage Direct** sont activés, le témoin d'avertissement jaune du combiné d'instruments s'allume et un texte explicatif apparaît sur l'écran d'affichage.

Au moment de quitter la voiture, vous recevez également un message vous informant des réglages actuels du système. Ce message disparaît lorsque vous verrouillez la voiture de l'extérieur avec la télécommande.

Stationnement en côte

Si la voiture est stationnée avec une forte inclinaison, l'avant doit pointer vers le bas de la côte afin d'assurer l'alimentation du chauffage auxiliaire en carburant.

Montre/minuterie

Si la montre de la voiture est réglée après que les valeurs du chauffage ont été programmées, les horaires de la minuterie seront annulés par mesure de sécurité.

Réglage de la minuterie

Pour des raisons de sécurité, il n'est possible de programmer le temps de préchauffage que pour les prochaines 24 heures et non plusieurs jours à l'avance.

1. Faites tourner la molette jusqu'à l'apparition de **TIMER 1** ou **2** sur l'écran.
2. Appuyez brièvement sur le bouton **RESET** pour faire clignoter la minuterie.
3. Utilisez la molette de réglage pour programmer l'heure désirée.
4. Appuyez brièvement sur le bouton **RESET** pour sélectionner les minutes.
5. Utilisez la molette de réglage pour régler les minutes sur la valeur désirée.
6. Appuyez brièvement sur le bouton **RESET** pour confirmer le réglage.
7. Appuyez sur le bouton **RESET** pour activer la minuterie.

Arrêt du chauffage de stationnement déclenché par minuterie

Pour désactiver le chauffage de stationnement manuellement avant que la minuterie ne le fasse, procédez comme suit :

1. Appuyez sur **READ**.

2. Naviguez jusqu'à **TIMER CHAUFSTAT 1** ou **2** avec la molette. Le texte **MARCHE** clignote sur l'écran.
3. Appuyez sur **RESET**. Le texte **ARRET** apparaît et le chauffage de stationnement est désactivé.

Activation immédiate du chauffage

1. Faites tourner la molette jusqu'à l'apparition de **DÉMARRAGE DIRECT** sur l'écran.
2. Appuyez sur le bouton **RESET** pour pouvoir choisir entre **MARCHE** ou **ARRET**.
3. Sélectionnez **MARCHE**.

Le chauffage de stationnement sera alors activé durant 60 minutes. Le chauffage de l'habitacle commence dès que le liquide de refroidissement du moteur atteint une température de 30 °C.



Chauffage de stationnement au carburant*

Arrêt immédiat du chauffage

1. Faites tourner la molette jusqu'à l'apparition de **DÉMARRAGE DIRECT** sur l'écran.
2. Appuyez sur le bouton **RESET** pour pouvoir choisir entre **MARCHE** ou **ARRET**.
3. Sélectionnez **ARRET**.

NOTE

La voiture peut être démarrée et conduite tandis que le chauffage de stationnement est encore en marche.

Batterie et carburant

Si la batterie n'a pas sa pleine charge ou si le niveau de carburant dans le réservoir est trop bas, le chauffage auxiliaire est désactivé. Un message apparaît à l'écran. Validez le message en appuyant sur le bouton **READ**.

IMPORTANT

Une utilisation répétée du chauffage de stationnement lors de courts trajets peut décharger la batterie et entraîner des problèmes de démarrage. Pour s'assurer que l'alternateur a le temps de produire l'énergie nécessaire à la consommation du chauffage de stationnement, il est recommandé de rouler pendant sur une durée correspondante à la durée d'utilisation du chauffage.

Chauffage auxiliaire (Diesel)*

Par temps froid, un chauffage supplémentaire peut être nécessaire pour atteindre la température souhaitée dans l'habitacle.

Le chauffage est activé automatiquement si un réchauffement supplémentaire est nécessaire lorsque le moteur tourne. Il s'éteint automatiquement dès que la température souhaitée est atteinte ou lorsque le moteur est coupé.

Sièges avant.....	106
Sièges avant - Executive	109
Éclairage d'habitacle.....	110
Compartiments de rangement dans l'habitacle.....	112
Compartiments de rangement dans l'habitacle - Executive	117
Siège arrière.....	118
Chargement.....	120
Compartiment à bagages.....	121



04

HABITACLE





Sièges avant

Position d'assise



Les sièges conducteur et passager peuvent être réglés pour une position d'assise et de conduite optimales.

- 1 Pour régler l'avancée du siège, soulevez la poignée et réglez la distance du siège par rapport au volant et aux pédales. Après avoir modifié les réglages, contrôlez que le siège est bien verrouillé.
- 2 Pour soulever/abaisser le bord avant du coussin d'assise, pompez vers le haut ou vers le bas (côtés conducteur et passager*).

- 3 Pour soulever/abaisser le siège, pompez vers le haut ou vers le bas (côtés conducteur et passager*).
- 4 Pour modifier le support lombaire¹, tournez la molette.
- 5 Pour modifier l'inclinaison du dossier, tournez la molette.
- 6 Panneau de commandes de siège à commande électrique*.

ATTENTION

Réglez la position du siège conducteur avant de démarrer, jamais pendant la conduite.

Assurez-vous que le siège est verrouillé en position.

Rabattement du dossier du siège avant

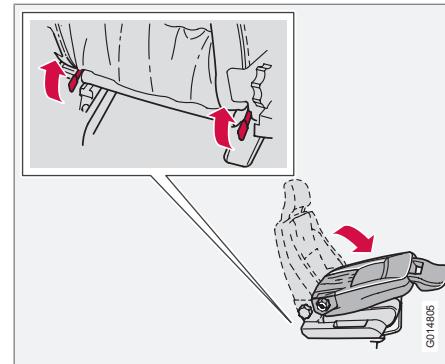

Le dossier du siège passager peut être replié vers l'avant pour libérer de l'espace pour les charges longues.

1. Reculez le siège le plus loin possible.
2. Réglez le dossier à 90 degrés (à la verticale).
3. Soulevez les loquets situés sur l'arrière du dossier au moment de replier le dossier vers l'avant.
4. Avancez le siège de sorte que l'appuie-tête se "bloque" sous la boîte à gants.

¹ Concerne également les sièges à commande électrique.



Sièges avant

Procédez dans l'ordre inverse pour les relever.

ATTENTION

Saisissez le dossier et assurez-vous qu'il est correctement verrouillé après l'avoir relevé pour éviter que des personnes ne soient blessées en cas de freinage brutal ou d'accident.

Tapis de sol*

Volvo vous propose des tapis de sol spécialement fabriqués pour votre voiture.

ATTENTION

Vérifiez, avant de prendre la route, que le tapis de sol du côté conducteur est correctement fixé sur les broches pour éviter qu'il ne se coince sous les pédales.

Siège à commande électrique*

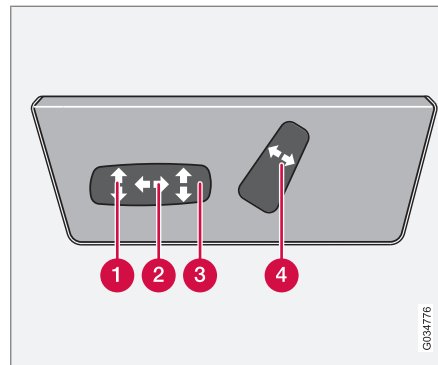

Il est possible de régler le siège un certain temps après avoir déverrouillé la porte avec la télécommande sans insérer la clé dans le contacteur d'allumage. Le siège peut toujours être réglé lorsque l'allumage est en position I ou II.

- 1 Bord avant du coussin du siège vers le haut/vers le bas
- 2 Siège vers l'avant/arrière
- 3 Siège haut/bas
- 4 Inclinaison du dossier

Un système de protection contre la surtension est activé lorsque l'un des sièges est bloqué.

Si cela se produit, coupez le contact et attendez un instant avant de manœuvrer à nouveau le siège. Un seul des réglages du siège peut être ajusté à la fois.

Fonction de mémoire*

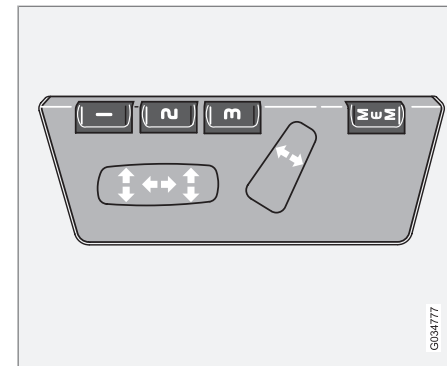

Boutons des fonctions de mémoire.

Mémoriser un réglage

1. Réglez le siège.
2. Maintenez le bouton **MEM** enfoncé tout en appuyant sur le bouton **1**, **2** ou **3**.

Utiliser un réglage mémorisé

Appuyez sur l'un des bouton de mémoire **1-3** jusqu'à l'immobilisation du siège. Si le bouton



Sièges avant

est relâché, le mouvement du siège est interrompu.

Mémoire clé de la télécommande

Les positions du siège conducteur sont enregistrées dans la mémoire clé lorsque la voiture est verrouillée avec la télécommande. Lorsque la voiture est déverrouillée avec la même télécommande, le siège conducteur et les rétroviseurs reprennent les positions mémorisées dès l'ouverture de la porte conducteur.



NOTE

La mémoire clé ne dépend pas de la mémoire du siège.

Arrêt d'urgence

Si, par accident, le siège commence à se déplacer, appuyez sur l'un des boutons pour l'arrêter.



ATTENTION

Risque de pincement. Veillez à ce qu'aucun enfant ne joue avec les commandes.

Vérifiez qu'il n'y a aucun objet devant, derrière ou sous le siège avant d'effectuer un réglage.

Vérifiez également que les passagers à l'arrière ne soient pas coincés.



Sièges avant - Executive

Sièges confort avant

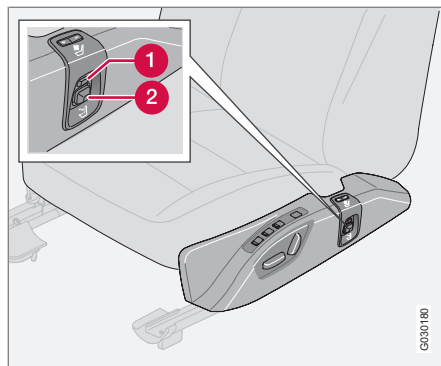

- 1 Massage
- 2 Support lombaire

Massage

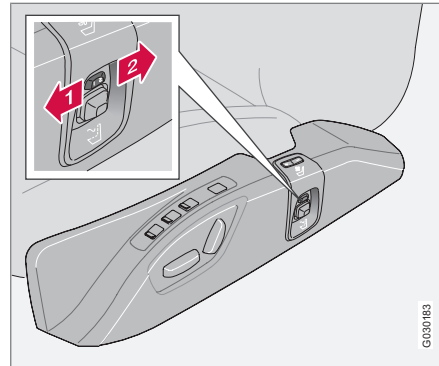

Bouton d'activation de la fonction massage.

- 1 Massage accentué
- 2 Massage doux

Chaque siège avant dispose d'un système de massage dans son dossier. Le système se compose de coussins d'air qui offrent un massage appuyé ou plus doux. Lorsque vous avez sélectionné un massage, le système opère par cycles comme suit : massage pendant 6 minutes - pause de 4 minutes - massage pendant 6 minutes etc.

Lorsque le bouton est en position centrale ou lorsque la télécommande est en position 0, le système de massage ne peut pas être activé.

Réglage du support lombaire

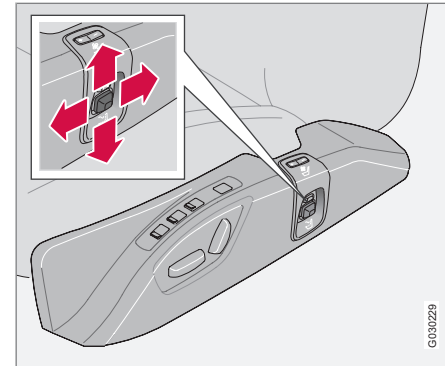

Bouton de réglage du support lombaire.

Le support lombaire est modifié avec les mêmes coussins d'air que ceux utilisés pour la fonction massage. Il est possible d'effectuer un réglage progressif aussi bien en profondeur qu'en hauteur avec le bouton. Reportez-vous à l'illustration ci-dessus.

Le support lombaire peut être réglé lorsque le système de massage n'est pas activé.

Une mémoire retient le réglage du support lombaire lorsque le massage est interrompu ou lorsque la pression des coussins d'air est tombée, après une longue période de stationnement par exemple.



Éclairage d'habitacle

Liseuses et éclairage de l'habitacle

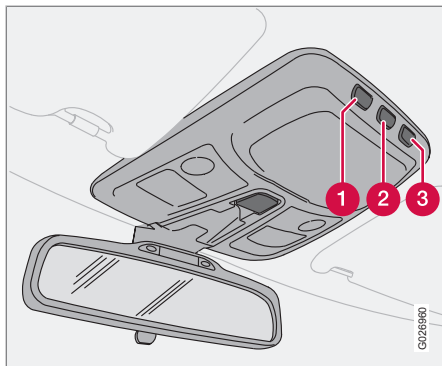

Commandes au plafond pour les liseuses avant et l'éclairage d'habitacle.

- ❶ Liseuse avant gauche
- ❷ Éclairage d'habitacle
- ❸ Liseuse avant droite

L'éclairage d'habitacle¹ s'allume avec une courte pression sur le bouton (2). L'éclairage automatique est activé simultanément, voir page 111. L'éclairage d'habitacle s'éteint avec une courte pression sur le bouton (2).

Tout éclairage de l'habitacle peut être allumé en position de contact I et II et lorsque le

moteur tourne. L'éclairage peut aussi être activé dans les 10 minutes suivant :

- l'arrêt du moteur si le contact est en position 0
- le déverrouillage de la voiture sans que le moteur n'ait été démarré

Ensuite, il s'éteint automatiquement.

Éclairage de plafonnier avant

Les liseuses avant s'allument et s'éteignent par une pression sur chaque bouton sur le plafonnier.

Éclairage de plafonnier arrière

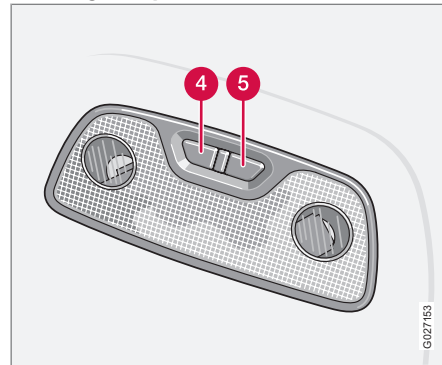

Liseuses arrière

- ❹ Liseuse arrière gauche, allumer/éteindre
- ❺ Liseuse arrière droite, allumer/éteindre

Les lampes s'allument et s'éteignent par une pression sur chaque bouton.

Dans les voitures équipées de sept sièges, la troisième rangée est aussi pourvue de liseuses.

Éclairage d'embarquement

L'éclairage d'embarquement (et l'éclairage d'habitacle) s'allume et s'éteint à l'ouverture et à la fermeture d'une porte latérale.

¹ L'éclairage d'embarquement suit l'éclairage d'habitacle.



Éclairage d'habitacle

Éclairage du compartiment à bagages

Le compartiment à bagages a été pourvu d'une lampe sur la face intérieure du hayon.

La lampe arrière dans l'habitacle et la lampe sur le hayon s'allument et s'éteignent lors de l'ouverture et de la fermeture du hayon.

Éclairage de boîte à gants

L'éclairage de boîte à gants s'allume ou s'éteint lorsqu'elle est ouverte ou fermée.

Miroir de courtoisie*

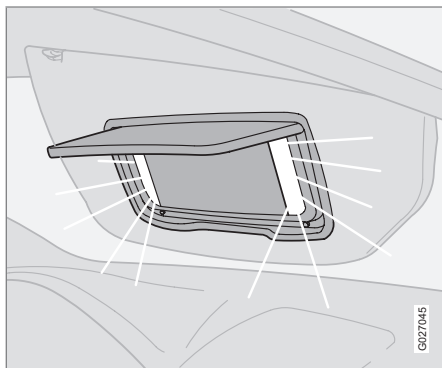

Le miroir est éclairé lorsque le couvercle est soulevé.

Éclairage automatique

La fonction automatique peut être désactivée par une pression longue sur le bouton (2), voir page 110, pendant au moins 3 secondes. Une courte pression sur ce même bouton activera à nouveau la fonction.

Lorsque la fonction automatique est activée, l'éclairage d'habitacle s'allume automatiquement² et le reste pendant 30 secondes si :

- la voiture est déverrouillée avec la clé ou la télécommande
- le moteur est coupé et si la clé est tournée en position **0**.

L'éclairage d'habitacle s'allume et le reste pendant 10 minutes si l'une des portes est ouverte et si l'éclairage d'habitacle n'est pas désactivé.

L'éclairage d'habitacle s'éteint lorsque :

- le moteur est démarré
- la voiture est verrouillée avec la clé ou la télécommande.

Les durées programmées, 30 secondes et 10 minutes, peuvent être modifiées par un atelier Volvo.

² La fonction dépend de la luminosité et est activée uniquement dans l'obscurité.



Compartiments de rangement dans l'habitacle

Compartiments de rangement

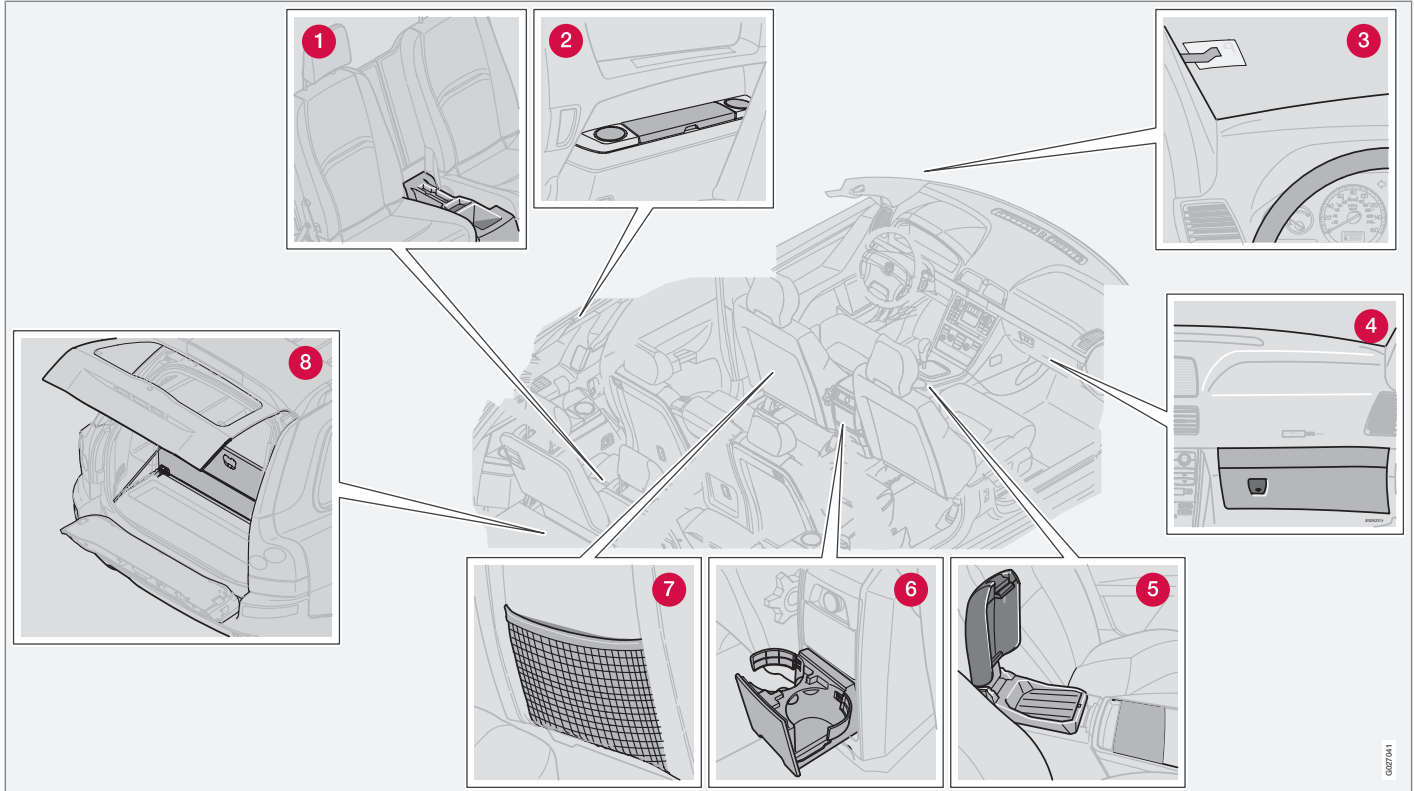

0627041



Compartiments de rangement dans l'habitacle

- 1 Compartiment de rangement dans le troisième rangée
- 2 Compartiment de rangement et porte-gobelets
- 3 Pince à ticket
- 4 Boîte à gants
- 5 Compartiment dans la console centrale
- 6 Porte-gobelet pour les passagers arrière
- 7 Poche de rangement (aussi sur le bord avant de l'assise des sièges avant)
- 8 Crochet pour sacs à provisions

ATTENTION

Veillez à ce qu'il n'y ait aucun objet dur, contondant, lourd ou qui dépasse de telle sorte qu'il puisse causer des blessures aux passagers en cas de freinage important.

Attachez toujours les objets lourds ou de grande taille avec l'une des ceintures de sécurité ou une sangle de retenue.

Rainure à stylo



La console centrale offre un emplacement pour stylos.

Boîte à gants

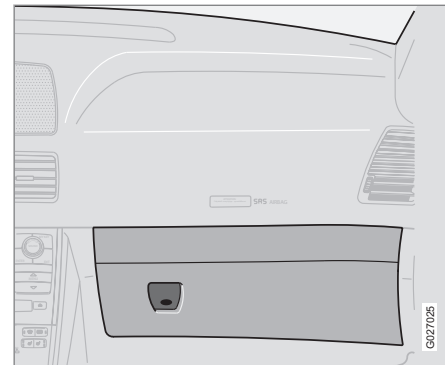

Vous avez la possibilité de ranger dans la boîte à gants par ex. le manuel de conduite et d'entretien de la voiture, des cartes, stylos, cartes de carburant.



Compartiments de rangement dans l'habitacle

Porte-veste

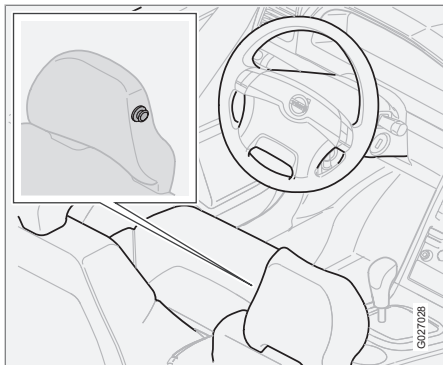

Le porte-veste n'est prévu que pour des vêtements légers.

Cendrier pour passagers de la banquette arrière*

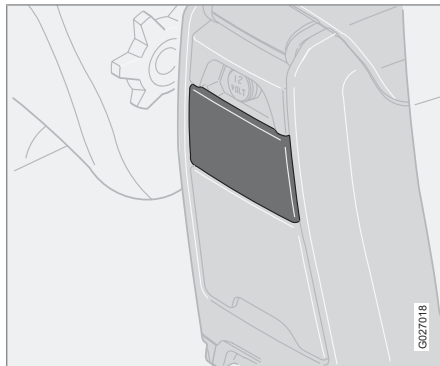

Ouvrez le cendrier en tirant le bord supérieur du couvercle vers le haut.

Pour le vider :

1. Ouvrez le cendrier.
2. Pressez la trappe vers le bas et basculez le cendrier vers l'arrière.
3. Soulevez-le ensuite pour le dégager.

Porte-gobelet/porte-bouteille pour passagers des sièges arrière

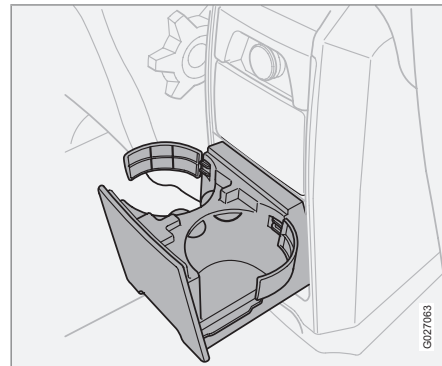

Tirez le bord inférieur pour ouvrir.

La partie amovible du porte-gobelet peut être retirée :

- Dégagez les deux clips et le support peut être utilisé comme porte-bouteille pour de grosses bouteilles.



Compartiments de rangement dans l'habitacle

Compartiment de rangement et porte-gobelets (véhicule sept places)

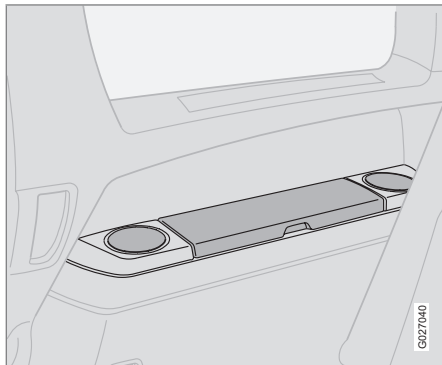

Les compartiments de rangement peuvent être utilisés pour, par ex., des CD ou des livres.

Compartiment dans la console centrale

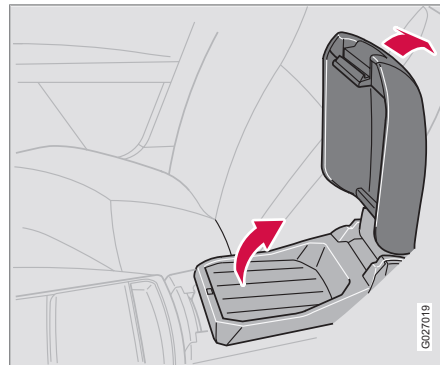

La console centrale dispose d'un compartiment pouvant accueillir des boissons ou de la nourriture par exemple. L'accoudoir peut être relevé et servir de "table" pour les passagers des sièges arrière.

Il existe un casier de rangement sous le compartiment, pour les CD par exemple.

Porte-gobelet

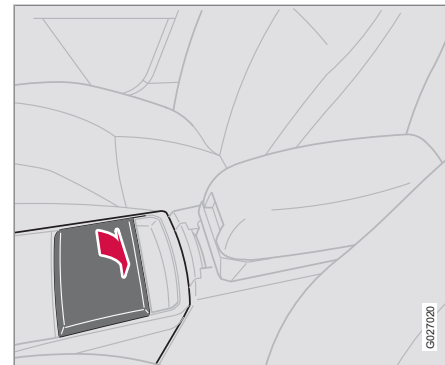

Porte-gobelets des occupants des sièges avant.

Cendrier*

- Pour le vider, tirez verticalement sur le cendrier.



Compartiments de rangement dans l'habitacle

Compartiment de rangement au troisième rangée de sièges (véhicule sept places)



Les compartiments de rangement peuvent être utilisés pour des stylos et divers autres petits objets.



Compartiments de rangement dans l'habitacle - Executive

Réfrigérateur

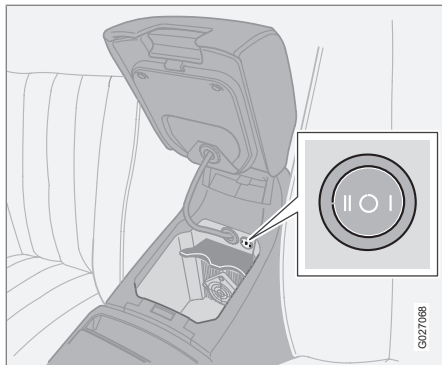

L'accoudoir rabattable des sièges avant contient un réfrigérateur. Ajustez le niveau de refroidissement avec le bouton (voir illustration). Le réfrigérateur fonctionne lorsque le moteur tourne ou en position de contact II.

 **ATTENTION**

Conservez les bouteilles bien fermées dans le réfrigérateur et veillez à ce que la porte soit bien fermée pendant les trajets.



Siège arrière

Sièges arrière - deuxième rang (véhicule sept places)



Rabattement du dossier pour entrer dans la voiture :

Soulevez la poignée (1) vers le haut et poussez en même temps le siège vers l'avant. Effectuez la manœuvre contraire pour remettre le siège en position.

Ajustement en profondeur du siège

Soulevez la poignée (2) pour déplacer le siège vers l'avant ou vers l'arrière.

Siège réglable (véhicule sept places)



Le siège central du deuxième rang peut être avancé plus loin que les autres sièges. Le contact entre les passagers avant et un enfant placé sur le coussin rehausseur intégré peut ainsi être amélioré.

Soulevez la poignée (A) pour déplacer le siège vers l'avant ou vers l'arrière.

Dépose de la partie arrière de la console centrale

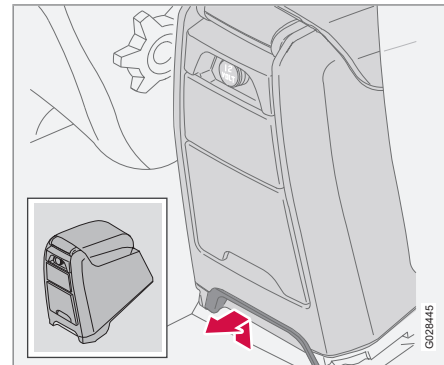

Avant de pouvoir avancer le siège central du deuxième rang, la console centrale doit être retirée.

1. Démontez la partie arrière de la console centrale comme illustré ci-dessus.
2. Retirez ensuite la console.



Siège arrière

Appuie-tête des sièges arrière - siège central

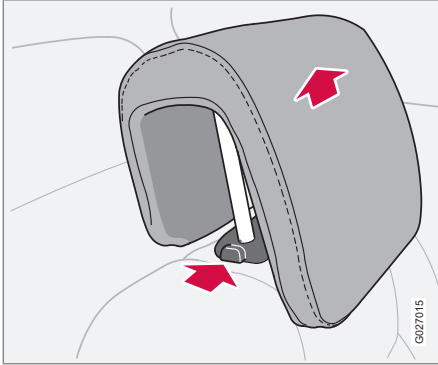

L'appuie-tête du siège central a quatre positions de réglage vertical. Réglez l'appuie-tête selon vos besoins.

- Pour abaisser l'appuie-tête, pressez le bouton de déblocage. Voir illustration.

 **ATTENTION**

La position la plus basse ne doit être utilisée que lorsque le dossier du siège doit être abaissé ou lorsque personne n'est assis dans le siège.

Après avoir relevé les dossiers des sièges des deuxième et troisième rangée, on doit s'assurer que les dossiers sont bien verrouillés. La protection offerte par les sièges peut sinon être annulée.

 **NOTE**

L'appuie-tête ne peut pas être entièrement retiré !



Chargement

Généralités

La capacité de chargement dépend du poids en ordre de marche. Le poids des passagers et des accessoires montés réduisent la capacité de chargement du poids équivalent. Pour plus de détails sur les poids, voir page 294.

ATTENTION

Le comportement de la voiture varie selon sa charge et la répartition de la charge.

- Roulez en douceur. Évitez les accélérations brutales, les freinages trop brusques ou les virages pris trop rapidement.

ATTENTION

La charge sur le toit ne doit pas dépasser 100 kg, barres de toit et coffre de toit compris. Le centre de gravité et le comportement de la voiture changent selon la charge sur le toit.

Chargement sur la galerie de toit

Utilisation des barres de toit

Afin d'éviter d'endommager la voiture et d'assurer une sécurité optimale, nous vous recommandons d'utiliser les barres de chargement développées par Volvo.

Conformez-vous aux instructions de montage fournies avec les barres de toit.

- Contrôlez régulièrement que les barres de toit et la charge sont correctement fixées. Arrimez bien la charge à l'aide de sangles.
- Répartissez uniformément la charge sur les barres. La charge la plus lourde doit se trouver dessous.
- La prise au vent et la consommation augmentent avec la taille de la charge.



Compartiment à bagages

Allongement compartiment à bagages - rangée 2

! IMPORTANT

Il ne doit y avoir aucun objet sur la banquette arrière lorsque le dossier doit être rabattu. Les ceintures de sécurité ne doivent pas être bouclées. La garniture de la banquette arrière risquerait d'être endommagée.

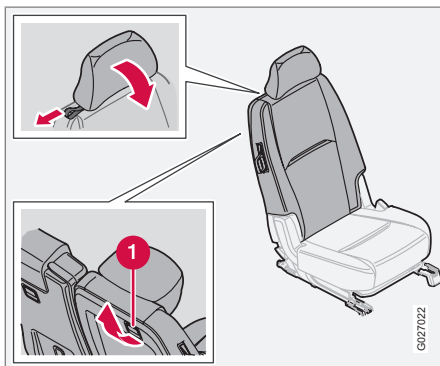

1. Réglez les sièges dans leur position la plus reculée¹.
2. Abaissez les appuis-tête.

3. Libérez le loquet (1) et basculez le dossier. Appuyez pour verrouiller le dossier en position abaissée.

! ATTENTION

Pour des raisons de sécurité, aucun passager ne doit se trouver au troisième rang si les appui-tête des places extérieures du second rang sont rabattus.

Allongement compartiment à bagages - rangée 3¹

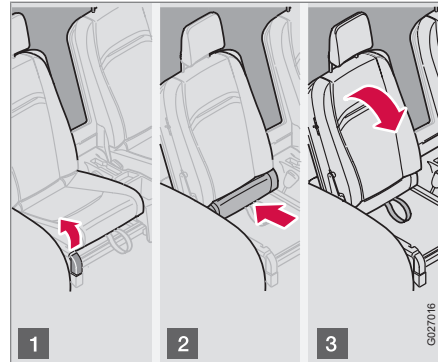

! IMPORTANT

Il ne doit y avoir aucun objet sur la banquette arrière lorsque le dossier doit être rabattu. Les ceintures de sécurité ne doivent pas être bouclées. La garniture de la banquette arrière risquerait d'être endommagée.

Poussez la deuxième rangée de sièges en position la plus avancée, voir page 106.

- 1 Levez la poignée vers le haut.
- 2 Placez l'assise dans sa position la plus reculée. Rentrez les œillets d'attache des côtés droit et gauche, de manière à ne pas les endommager en basculant le dossier.
- 3 Basculez le dossier (l'appui-tête s'abaisse automatiquement lorsque le dossier bascule).

Remise en place de la rangée 3

1. Ramenez le dossier en position normale.
2. Saisissez l'œillet et tirez le coussin d'assise jusqu'à l'obtention d'un clic.
3. Relevez l'appui-tête.
 - > Le siège peut maintenant être utilisé.

¹ Voitures à 7 places uniquement



Compartiment à bagages

Généralités

Ouvrez le hayon

Pour savoir comment ouvrir le hayon, voir page 134.

Chargement du compartiment à bagages

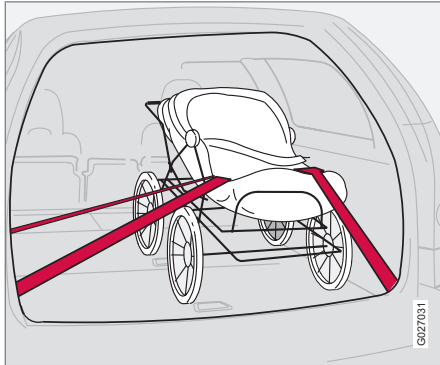

Les ceintures de sécurité et les coussins gonflables offrent une bonne protection au conducteur et au passager, surtout lors d'une collision frontale. Il est également important de se protéger contre les collisions arrière. Tout objet mal arrimé ou mal chargé dans le compartiment à bagages risque d'être projeté dans l'habitacle et blesser ses occupants lors d'une collision ou d'un freinage brutal.

N'oubliez pas qu'un objet pesant 20 kg, en cas de collision à 50 km/h, équivaut à un poids de collision de 1000 kg.

Prenez les dispositions suivantes lors du chargement :

- Ne surchargez pas au niveau des sièges avant. Les dossiers des sièges ne doivent pas avoir à supporter une charge inutilement lourde.
- Placer le chargement contre les dossiers.
- Placer un objet lourd aussi bas que possible.
- Placer un objet large à cheval sur la partition du dossier de siège.
- Protégez les bords coupants avec quelque chose de souple.
- Amarrer le chargement avec des sangles aux œillets d'attache de la voiture.
- Le chargement ne doit pas dépasser le dossier de siège en l'absence de filet.

ATTENTION

Le comportement de la voiture varie selon son poids en ordre de marche et sa charge.

ATTENTION

Le chargement ne doit jamais dépasser les dossiers de siège ! Dans le cas contraire, le chargement peut être propulsé vers l'avant en cas de collision ou de freinage et blesser gravement les occupants de la voiture. N'oubliez pas de toujours soigneusement amarrer (attacher) le chargement.

Si le dossier des sièges arrière est basculé, le compartiment arrière ne doit pas être rempli à plus de 50 mm au dessous du bord inférieur des vitres des passagers arrière. Laissez aussi un espace de 10 cm à partir de la vitre vers l'intérieur. Dans le cas contraire, l'action protectrice du rideau gonflable caché dans le pavillon de la voiture pourrait être entravée.

Fixez toujours une charge. Dans le cas contraire, elle risque de pénétrer dans l'habitacle en cas de freinage brutal et de blesser les passagers.

Arrêtez le moteur et serrez le frein de stationnement pendant le chargement et le déchargement des objets longs ! Autrement, la charge risque de buter contre le levier ou le sélecteur de vitesses, engager un rapport et mettre la voiture en mouvement.



Compartiment à bagages

Filet de protection

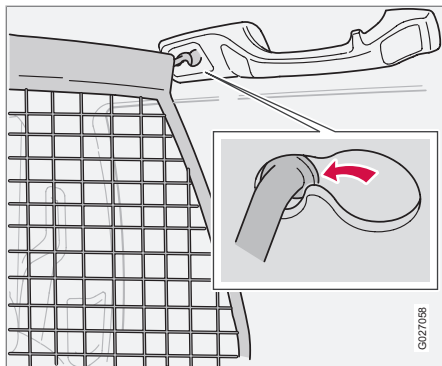

Le filet de protection empêche les bagages et le chargement d'être projetés vers l'avant lors d'un freinage violent.

Le filet est en Nylon et peut être fixé de deux façons :

- Derrière le dossier des sièges arrière
- Derrière les sièges avant si les sièges arrière sont basculés.

Mise en place du filet de protection

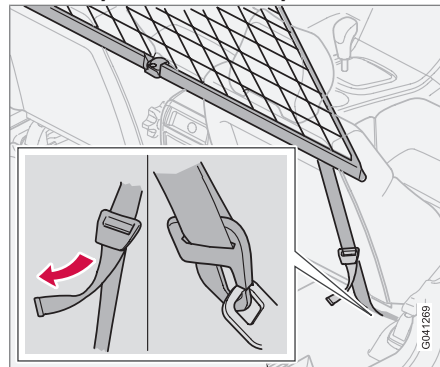

Si la voiture est munie d'une plage arrière déroulable, retirez-la avant de monter le filet de protection.

1. Accrocher la tringle supérieure dans la fixation de toit avant ou arrière.
2. Accrocher l'autre extrémité de la tringle dans la fixation de toit du côté opposé.
3. Fixer et tendre les sangles du filet de protection dans les œillets au sol lorsque le filet est fixé dans les fixations de toit arrière.
4. Utilisez les œillets dans le rail de glissement du siège lorsque le filet est fixé dans les fixations de toit avant.

Concerne uniquement les voitures à sept places :

1. Veillez à ce que le filet soit devant les accoudoirs des panneaux latéraux lorsqu'il est tendu.
2. Tendre le filet de protection avec les sangles.

Pliage du filet de protection

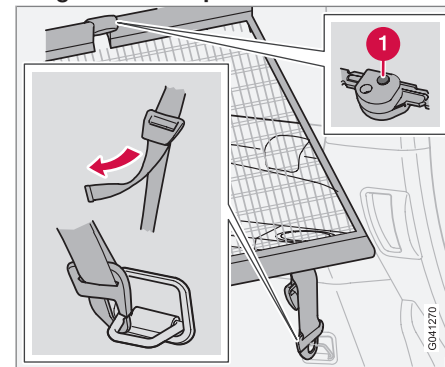

Le filet de protection peut être plié et placé sous le plancher du compartiment à bagages (véhicule cinq places uniquement).

- Appuyez sur les boutons (1) des charnières du filet afin de débloquer ces dernières et pliez le filet.



Compartiment à bagages

ATTENTION

Il est nécessaire de s'assurer que les fixations supérieures du filet de protection sont bien montées et que les sangles sont bien arimées.

Un filet endommagé ne doit pas être utilisé.

Grille de protection en acier*

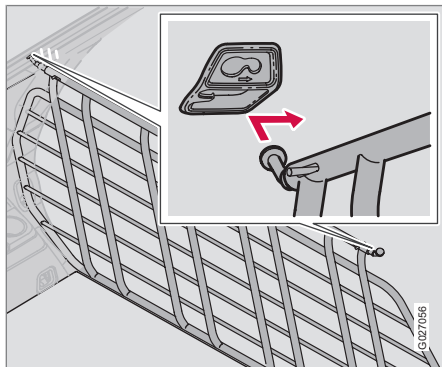

La grille de protection empêche le chargement ou les animaux domestiques d'entrer dans l'habitacle lors d'un freinage violent.

Pour des raisons de sécurité, la grille de protection doit toujours être correctement fixée.

Procédez ainsi pour monter la grille de protection :

1. Faites passer la grille de protection par le hayon ou par l'une des portières arrière (dans ce cas, basculer d'abord le second rang de siège).
2. Placez l'une des fixations de la grille de protection dans la fixation correspondante au dessus de la portière arrière derrière le second rang.

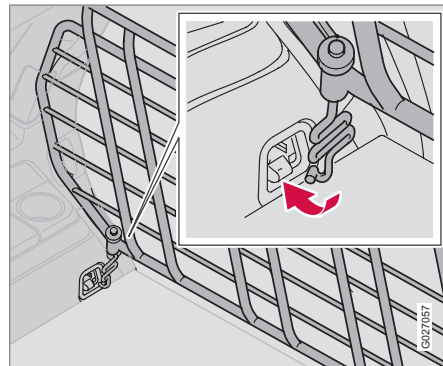

3. Placez la fixation de la grille de protection dans la position avant de la fixation.
4. Placez l'autre fixation de la grille de protection dans la fixation correspondante au

dessus de l'autre portière arrière et placez-la en position avant.

5. Placez l'étrier de fixation par le dessous à travers la fixation inférieure de la grille de protection, comme le montre l'illustration.
6. Placez le ressort sur l'étrier de fixation et vissez la molette.
7. Fixez le crochet de l'étrier de fixation dans l'œillet d'attache et serrez la molette jusqu'à ce que l'étrier de fixation agrippe l'œillet d'attache.
8. Répétez la manœuvre de l'autre côté.
9. Serrez les deux étriers de fixation alternativement.
10. Placez les caches protecteurs sur les filetages apparents des molettes.

ATTENTION

Concerne les voitures à sept places : Pour des raisons de sécurité, aucun passager ne doit se trouver au troisième rang si la grille est placée derrière le deuxième rang.



Compartiment à bagages

Prise électrique dans le compartiment à bagages

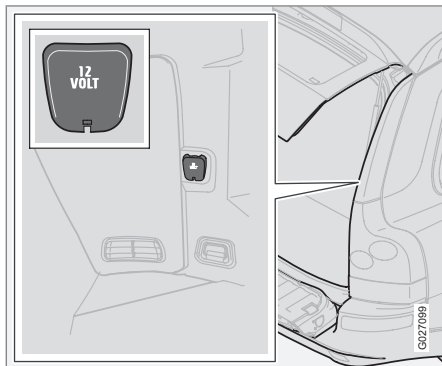

Ouvrez le cache pour utiliser la prise électrique. La prise fonctionne que le contact soit mis ou non.

Si le contact est coupé et si un appareil consommant plus de 0,1 A est branché à la prise électrique, un message d'avertissement apparaît à l'écran d'affichage.

NOTE

N'oubliez pas que l'utilisation de la prise de courant lorsque le moteur est à l'arrêt risque de décharger la batterie de la voiture.

Cache-bagages*

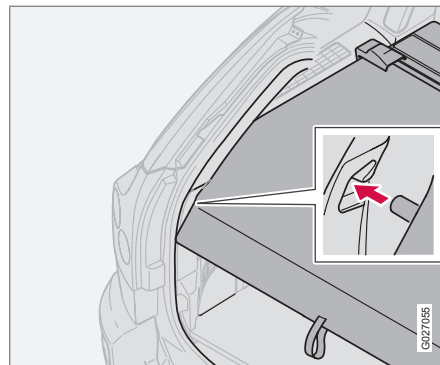

Déroulez la plage arrière au dessus des bagages et accrochez-la dans les trous des montants arrière du compartiment à bagages.

Retrait de la plage arrière déroulable

Tirez l'extrémité de la plage arrière déroulable vers l'intérieur, tirez vers le haut et dégagez-la. À la pose, enfoncez les extrémités de la plage arrière déroulable dans les trous.

ATTENTION

Ne placez pas d'objets sur la plage arrière. Ils peuvent blesser les passagers en cas de freinage ou de manœuvre d'évitement par exemple.

Crochet pour sacs à provisions*

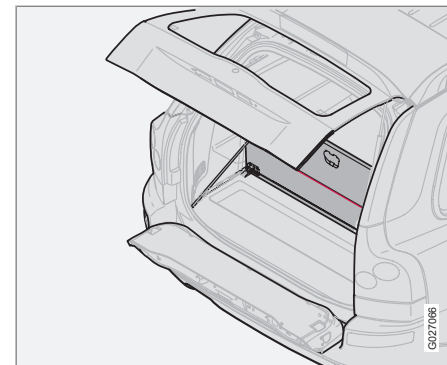

Soulever la trappe dans le compartiment à bagages. Suspendez ou accrochez vos sacs à provisions à l'aide de la sangle ou du dispositif spécial.



Compartiment à bagages

Casier du compartiment à bagages, contenu

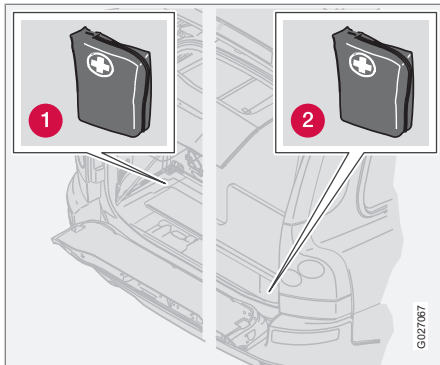

- 1 Emplacement de la trousse de premier secours dans les voitures à cinq places.
- 2 Emplacement de la trousse de premier secours dans les voitures à sept places.

Le plancher du compartiment à bagages contient :

- Triangle de signalisation*
- Trousse à outils
- Trousse de secours*
- Cric (emplacement alternatif)

NOTE

La consommation de certains produits de la trousse de secours est limitée dans le temps. Ces produits doivent être utilisés avant la date limite.

Ouvrir le casier du plancher du compartiment à bagages (voiture cinq places)

- Relevez la trappe du plancher du compartiment à bagages.

Si votre voiture est équipée d'un dispositif de retenue pour sacs à provisions :

- Levez la trappe, détachez les sangles du support de sac à provisions.

Ouvrez le casier du plancher du compartiment à bagages (voiture à sept places)

- Levez la trappe.

Si votre voiture est équipée d'un dispositif de retenue pour sacs à provisions :

- Relevez la trappe supérieure, détachez les sangles éventuelles du support de sac à provisions et relevez la trappe inférieure.

IMPORTANT

Penser à ne rien placer dans le compartiment à l'endroit où les coussins sont rabattus. Les coussins et les mécanismes de siège peuvent être endommagés.



Télécommande - clé avec commande à distance.....	130
Verrouillage et déverrouillage.....	132
Verrouillage de sécurité enfant.....	136
Alarme*	138



05

SERRURES ET ALARME





Télécommande - clé avec commande à distance

Clés - Immobiliseur électronique

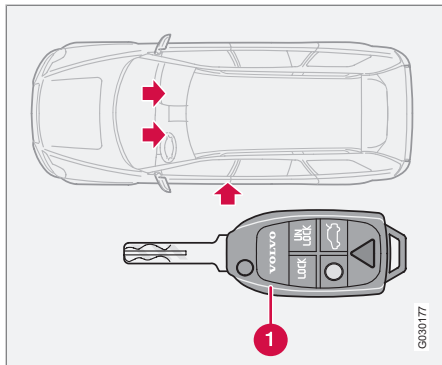

Télécommande. La clé s'adapte à toutes les serrures.

La voiture est livrée avec deux télécommandes. Elles sont escamotables et munies d'une commande à distance intégrée.

Perte des clés

Si vous perdez l'une de vos télécommandes, nous vous recommandons d'apporter toutes les autres à un atelier Volvo agréé. Par mesure de protection contre le vol, le code de la clé égarée doit être radié du système. Les autres clés doivent alors être dotées d'un nouveau code.

Le code unique de la lame de la clé se trouve dans les ateliers Volvo agréés, recommandés pour commander de nouvelles lames de clé.

Un maximum de six télécommandes peuvent être programmées et employées pour une même voiture.

Immobiliseur électronique

Les clés sont munies de puces codées. Le code doit correspondre au lecteur dans le contacteur d'allumage. La voiture ne peut être démarrée que si une clé avec le bon code électronique est utilisée.

NOTE

La lame de la télécommande doit être entièrement sortie (comme sur l'illustration) pour le démarrage de la voiture. Sinon, la fonction d'immobilisation risque d'empêcher la voiture de démarrer.

Clés de contact et immobiliseur électronique

La télécommande ne doit pas être accrochée avec d'autres clés ou objets métalliques sur un même porte-clés. L'immobiliseur électronique peut alors être activé par mégardes et la voiture ne peut pas être démarrée.

Fonctions de la télécommande

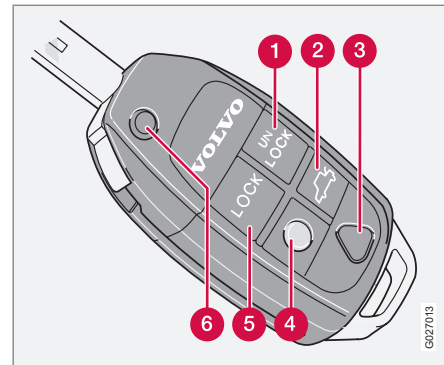

1 Déverrouillage

- Une pression sur le bouton permet de déverrouiller toutes les portes, le hayon et la trappe du réservoir de carburant.

2 Hayon

- Une pression sur le bouton permet de ne déverrouiller que le hayon.
- Une double pression permet à la fois de déverrouiller le hayon et de l'entrouvrir.

3 Fonction panique

La fonction panique sert à attirer l'attention de l'entourage dans les cas d'urgence. Si vous appuyez sur la touche rouge pendant au moins



Télécommande - clé avec commande à distance

3 secondes ou 2 fois dans un intervalle de trois secondes, les clignotants et l'avertisseur sonore seront activés. L'alarme panique peut être désactivée à l'aide de n'importe lequel des boutons de la télécommande ou automatiquement après 25 secondes.

4 Durée lumière approche

Lorsque vous vous approchez de votre voiture, procédez comme suit :

- Appuyez sur le bouton jaune de votre télécommande.

L'éclairage intérieur, les feux de position/stationnement, l'éclairage de plaque d'immatriculation et les lampes* de rétroviseurs extérieurs. Si une remorque est attelée au véhicule, l'éclairage de celle-ci s'allume également. Ces lampes restent allumées 30, 60 ou 90 secondes. Un réglage personnalisé peut être effectué par un atelier. Un atelier Volvo agréé est recommandé.

Pour éteindre l'éclairage d'approche :

- Appuyez encore une fois sur le bouton jaune de votre commande à distance.

5 Verrouillage

Le bouton permet de verrouiller toutes les portes, le hayon et la trappe de réservoir du carburant. Cette dernière est dotée d'une fonction de temporisation d'environ 10 minutes.

6 Rétraction/ouverture de la clé

Pour replier la télécommande, appuyez sur le bouton et repliez simultanément la lame de clé sur les boutons de commande.

Pour déployer la clé automatiquement, appuyez sur le même bouton.

Remplacement de la pile de la télécommande

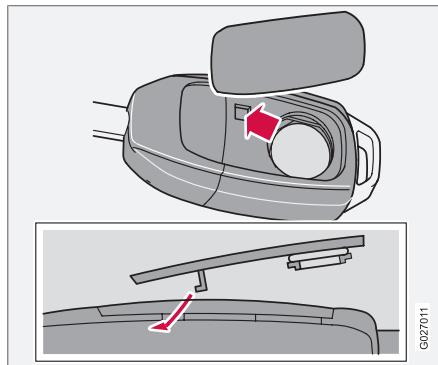

S'il arrive fréquemment que les serrures ne réagissent pas aux signaux de la télécommande à une distance normale, veillez à remplacer la pile.

1. Détachez le couvercle avec précaution en faisant levier avec précaution sur le bord arrière avec un petit tournevis.
2. Changez la pile (modèle CR 2032, 3 volts) - orientez le pôle positif vers le haut. Évitez de toucher la pile et ses surfaces de contact avec les doigts.
3. Remplacez le couvercle. Assurez-vous que le joint en caoutchouc est bien en place et qu'il n'est pas endommagé afin d'éviter les infiltrations d'eau.
4. Déposez la pile usagée chez un atelier agréé Volvo qui se chargera de sa mise au rebut adéquate.



Verrouillage et déverrouillage

Depuis l'extérieur

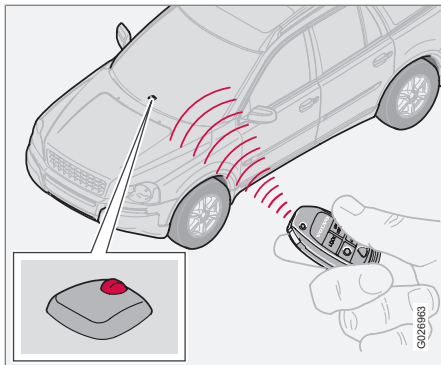

La télécommande verrouille/déverrouille toutes les portes et le hayon en même temps.

La trappe de réservoir de carburant peut être ouverte lorsque la voiture est déverrouillée. Elle reste déverrouillée pendant 10 minutes après le verrouillage de la voiture, ce qui permet de faire le plein alors que la voiture est verrouillée et sous alarme.



NOTE

Il est possible de verrouiller la voiture même si une porte ou le hayon est ouvert. Les clés risquent alors d'être enfermées lors de la fermeture de la porte.



ATTENTION

Pensez au risque de rester enfermé dans la voiture lorsque celle-ci est verrouillée de l'extérieur avec la télécommande. Il n'est alors plus possible d'ouvrir les portes de l'intérieur avec les commandes de porte. Pour plus d'informations, consultez le chapitre "Serrures à pêne dormant" un peu plus loin dans ce manuel.

Reverrouillage automatique

Si, dans les 2 minutes qui suivent le déverrouillage avec la télécommande, ni les portières ni le hayon ne sont ouverts, ceux-ci seront à nouveau verrouillés automatiquement. Cette fonction permet d'éviter que la voiture ne soit laissée ouverte par mégarde.

Pour les voitures équipées d'une alarme, voir page 138.

Verrouillage automatique

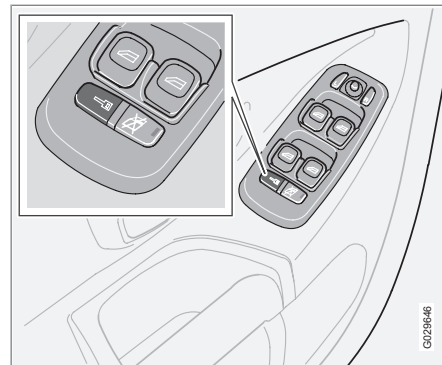

Le verrouillage automatique est activé/désactivé depuis le panneau de commande de la porte conducteur. Cette fonction assure le verrouillage automatique des portes lorsque la vitesse de la voiture dépasse 7 km/h. Elles restent verrouillées jusqu'à ce qu'une porte soit ouverte de l'intérieur ou que toutes les portes soient déverrouillées depuis le panneau de commandes.

Activation/désactivation

La télécommande doit être en position I ou II.



Verrouillage et déverrouillage

- Appuyez sur le bouton **READ** du levier au volant gauche pour confirmer tout message éventuel sur l'écran.
- Maintenez le bouton de verrouillage centralisé enfoncé jusqu'à l'apparition d'un nouveau message de statut de verrouillage sur l'écran.

Le message **FERMET AUTO ON** (la voiture est aussi verrouillée lorsqu'elle roule) ou **FERMET AUTO OFF** apparaît sur l'écran.

Depuis l'intérieur

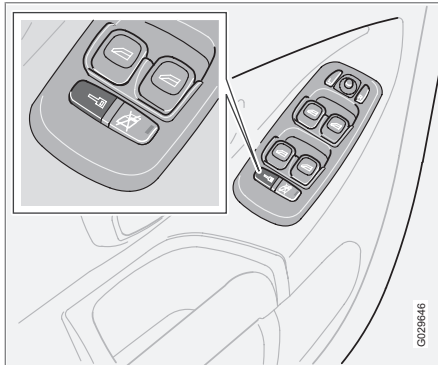

Grâce au panneau de commande de la porte conducteur (ou de la porte passager), il est possible de verrouiller ou de déverrouiller tou-

tes les portes latérales et le hayon simultanément.

Toutes les portes peuvent être verrouillées avec le bouton de verrouillage du panneau de commande de chaque porte.

Boîte à gants

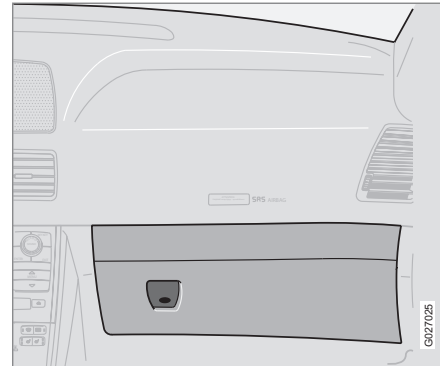

La boîte à gants peut être verrouillée avec la lame de la télécommande.

Hayon

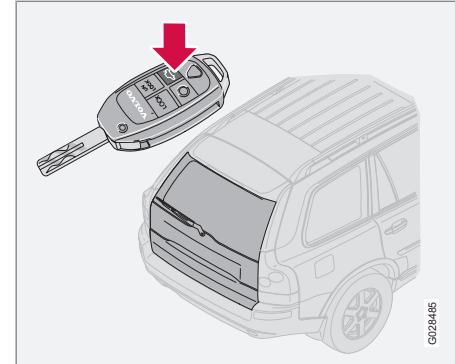

Grâce à la télécommande, il est possible de ne désactiver l'alarme, déverrouiller et ouvrir que le hayon.

1. Appuyez sur le bouton  de la télécommande, le hayon est déverrouillé et peut ensuite être ouvert.
 - > Les capteurs de mouvement et d'inclinaison de l'alarme* ainsi que le capteur d'ouverture du hayon sont désactivés. Les portes restent verrouillées et sous alarme.
2. Si toutes les portes restent verrouillées lorsque vous refermez le hayon, ce dernier



Verrouillage et déverrouillage

reste déverrouillé et sans alarme après avoir été fermé. Les autres portes restent verrouillées et sous alarme.

3. Pour verrouiller et mettre le hayon sous alarme, appuyez sur le bouton **LOCK** de la télécommande.

NOTE

Si le bouton  est utilisé pour déverrouiller le hayon sans l'ouvrir, ce dernier sera automatiquement reverrouillé après environ 2 minutes.

Ouvrez le hayon

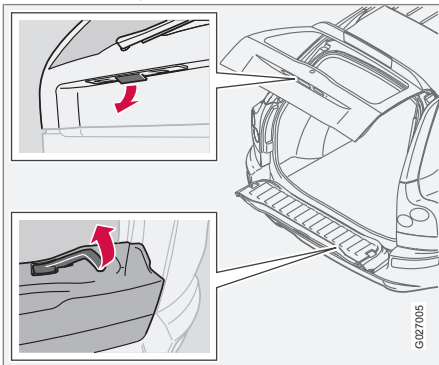

1. Le hayon peut être ouvert en tirant sur la poignée comme sur l'illustration.
2. Basculez l'abattant en soulevant la poignée.

Serrures à pêne dormant*¹

La fonction de serrures à pêne dormant implique que vous ne pouvez pas ouvrir les portes de l'intérieur quand elles sont verrouillées.

Les serrures à pêne dormant sont activées de l'extérieur avec le bouton **LOCK** de la télécommande ou en verrouillant la porte conducteur avec la lame de clé. La fonction prend effet avec un retard de 10-25 secondes après le verrouillage des portes. Pour pouvoir activer ces serrures, il faut que toutes les portières soient fermées.

Avec la fonction de serrures à pêne dormant, seul le bouton **UNLOCK** de la télécommande permet de déverrouiller la voiture. La porte conducteur peut aussi être déverrouillée manuellement avec la lame de clé.

ATTENTION

Ne laissez personne dans la voiture sans avoir d'abord désactivé les serrures à pêne dormant pour ne pas risquer de l'enfermer.

Désactivation temporaire

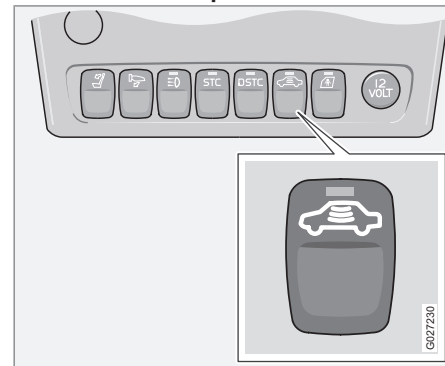

Bouton de désactivation temporaire des serrures à pêne dormant.

Si quelqu'un veut rester dans la voiture et que les portes doivent être verrouillées de l'extérieur, il est possible de désactiver la fonction des serrures à pêne dormant temporairement.

¹ Non disponible sur tous les marchés et uniquement avec l'alarme.

* Option/accessoire, pour de plus amples informations reportez-vous à l'Introduction.



Verrouillage et déverrouillage

1. Mettez la télécommande dans le contacteur d'allumage, tournez-la en position **II** puis revenir en position **I** ou **0**.
2. Appuyer sur le bouton. Veuillez noter que les capteurs de mouvement et d'inclinaison de* l'alarme sont en même temps désactivés, voir page 139.

Le témoin du bouton est allumé jusqu'au verrouillage de la voiture avec la télécommande. L'écran affiche un message tant que la télécommande est laissée dans le contacteur d'allumage.

Au démarrage suivant du moteur, le système est réinitialisé puis les serrures à pêne dormant et les capteurs de mouvement et d'inclinaison sont activés.



NOTE

- N'oubliez pas que l'alarme est activée au moment du verrouillage de la voiture.
- Si l'une des portes est ouverte de l'intérieur, l'alarme se déclenchera.



Verrouillage de sécurité enfant

Verrouillage manuel de sécurité enfant - portes arrière et hayon

Les commandes du dispositif de sécurité enfant se trouvent sur le bord inférieur du hayon et sur le bord arrière des portes arrière. Les commandes ne sont accessibles que lorsque le hayon ou les portes arrière sont ouverts.

Hayon

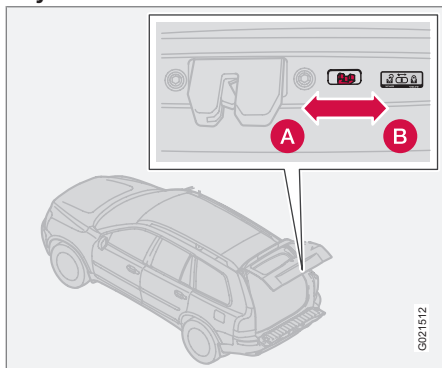

Commande de la sécurité pour enfants - hayon.

La commande du hayon est actionnée latéralement entre les butées (utilisez un objet métallique plat comme un tournevis par exemple) :

- A** Position sécurité enfants désactivée - Le hayon peut être ouvert de l'intérieur. Poussez la commande vers la gauche.
- B** Position sécurité enfant activée - Impossible d'ouvrir le hayon de l'intérieur. Poussez la commande vers la droite.

Portes arrière

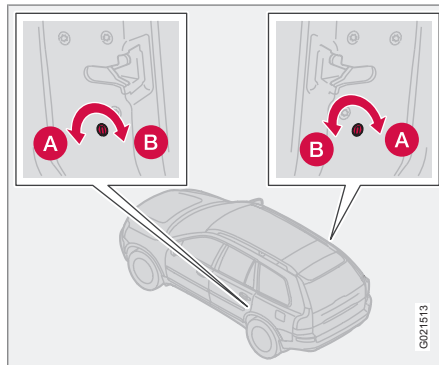

Commande de la sécurité pour enfants - portes arrière gauche et droite.

La commande de chaque porte arrière est actionnée par rotation entre les butées (utilisez un objet métallique plat comme un tournevis par exemple).

- A** Position sécurité enfant activée - Impossible d'ouvrir les portes arrière de l'intérieur: Loquet tourné vers l'extérieur.
- B** Position sécurité enfants désactivée - Les portes arrière peuvent être ouvertes de l'intérieur: Loquet tourné vers l'intérieur.

Verrouillage de sécurité pour enfants - portes arrière*

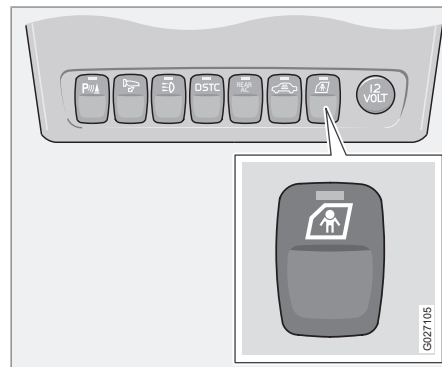

Pour activer ou désactiver le dispositif de verrouillage de sécurité pour enfants des portes arrière, utilisez l'interrupteur situé sur la console centrale.

1. Tournez la clé de contact en position **I** ou **II**, voir page 151.

**Verrouillage de sécurité enfant**

2. Appuyer sur le bouton.

Les lève-vitres et les portes arrière sont bloqués lorsque le témoin du bouton est allumé.

Un message, indiquant si le verrouillage de sécurité enfant est enclenché/désenclenché, est affiché sur l'écran.

 NOTE

Tant que le verrouillage de sécurité pour enfants est activé, il est impossible d'ouvrir les portes arrière de l'intérieur.



Alarme*

Système d'alarme

Lorsque l'alarme est activée, tous les points d'alarme sont contrôlés en continu.

L'alarme se déclenche lorsque :

- une porte, le capot moteur ou le hayon est ouvert
- une clé non compatible est insérée dans le contacteur d'allumage ou si le contacteur a été forcé
- un mouvement est détecté dans l'habitacle (si la voiture est équipée d'un capteur de mouvements)
- la voiture est levée ou remorquée (si celle-ci est équipée d'un capteur d'inclinaison)
- le câble de batterie est débranché
- quelqu'un essaie de débrancher l'alarme.

Témoin d'alarme

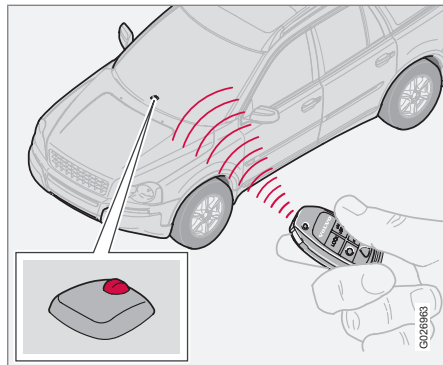

Une diode rouge sur le tableau de bord indique l'état du système d'alarme :

- La diode est éteinte – l'alarme est déconnectée.
- La diode clignote une fois toutes les deux secondes – l'alarme est activée.
- La diode clignote rapidement après la désactivation de l'alarme et jusqu'à ce que la télécommande soit tournée en position II - l'alarme s'est déclenchée.

Un message, indiquant une éventuelle anomalie du système d'alarme, est affiché à l'écran. Contactez alors un atelier. Un atelier Volvo agréé est recommandé.



NOTE

N'effectuez aucune réparation ou modification sur les composants du système d'alarme vous-même. Cela peut modifier les termes du contrat d'assurance.

Activation de la fonction d'alarme

- Appuyez sur le bouton **LOCK** de la télécommande. Les clignotants de la voiture émettent un long signal lumineux pour confirmer que l'alarme est activée et que les portes sont verrouillées.



IMPORTANT

L'alarme est complètement activée lorsque les clignotants émettent un signal long et que la diode du tableau de bord clignote une fois toutes les deux secondes.

Désactivation de la fonction d'alarme

- Appuyez sur le bouton **UNLOCK** de la télécommande. Les clignotants de la voiture émettent deux longs clignotements pour confirmer que l'alarme est désactivée.
- > Pour une activation manuelle, consultez la section suivante "Désactivation du signal d'alarme".



Réactivation automatique de l'alarme

Cette fonction vous permet d'éviter de quitter la voiture sans que l'alarme ne soit activée.

Si dans les deux minutes qui suivent la désactivation de l'alarme (et à condition que la voiture ait été déverrouillée avec la télécommande), ni les portes ni le hayon ne sont ouverts, l'alarme s'active automatiquement. La voiture est verrouillée en même temps.

Activation automatique de l'alarme

Dans certains pays (Belgique, Israël, etc.), l'alarme s'active après un certain délai lorsque la portière conducteur a été ouverte et fermée sans verrouillage.

Désactivation du signal d'alarme

- Appuyez sur le bouton **UNLOCK** de la télécommande ou insérez celle-ci dans le contacteur d'allumage.

Les clignotants émettent deux signaux lumineux brefs pour confirmer la désactivation du signal d'alarme.

Télécommande hors service

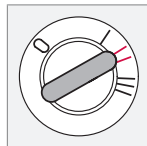

Si l'alarme n'est pas désactivée avec la télécommande (si la pile est déchargée par exemple), la voiture peut être déverrouillée, l'alarme peut être désactivée et le moteur peut être démarré de la façon

suivante :

1. Déverrouillez manuellement la porte conducteur et ouvrez-la. L'alarme se déclenche et la sirène retentit.
2. Insérez la télécommande dans le contacteur d'allumage pour désactiver l'alarme.
 - > Le témoin d'alarme clignote rapidement jusqu'à ce que la télécommande soit placée en position II.

Signaux d'alarme

En cas de déclenchement de l'alarme :

- Une sirène retentit pendant 25 secondes ou jusqu'à la désactivation de l'alarme. La sirène est pourvue d'une batterie propre qui fonctionne indépendamment de celle de la voiture.
- Tous les clignotants émettent des signaux lumineux pendant 5 minutes ou jusqu'à la désactivation de l'alarme.

Niveau d'alarme réduit

Pour éviter un déclenchement intempestif de l'alarme si on laisse un chien dans la voiture verrouillée, ou si la voiture est transportée sur un train ou un bateau, il est possible de désactiver temporairement les détecteurs de mouvement et de niveau.

La méthode est la même qui pour la désactivation temporaire des serrures à pêne dormant, voir page 134.

Généralités.....	142
Ravitaillement en essence.....	145
Démarrage du moteur.....	151
Boîte de vitesses automatique.....	153
Transmission intégrale*.....	156
Système de freinage.....	157
Système de contrôle de la stabilité et de la traction*.....	159
Assist. station.*.....	161
Système d'Information Angle Mort - BLIS (Blind Spot Information System)*.....	163
Remorquage et transport.....	167
Aide au démarrage.....	169
Conduite avec une remorque.....	171
Dispositif d'attelage*.....	173
Crochet d'attelage amovible*.....	175
Adaptation du faisceau d'éclairage.....	179



06

DÉMARRAGE ET CONDUITE DE LA VOITURE





Généralités

Conduite économique

Anticipation, souplesse et adaptation de son style de conduite à chaque situation sont autant de facteurs pour rouler plus économiquement et pour préserver l'environnement.

- Évitez de conduire avec les fenêtres ouvertes.
- N'utilisez pas de pneus d'hiver lorsque la saison est terminée.
- Évitez les fortes accélérations inutiles et les freinages brusques.
- Videz la voiture des objets inutiles. Plus la voiture est lourde, plus la consommation de carburant est élevée.
- Utilisez le frein moteur pour freiner lorsque cela ne présente aucun risque pour les autres usagers.
- Conduisez avec le rapport le plus élevé possible selon la circulation et le type de route. Un régime bas implique une consommation basse.
- Les charges sur le toit et les coffres à skis entraînent une résistance à l'air plus élevée et une augmentation de la consommation de carburant. Enlevez les barres de toit si elles ne sont pas utilisées.
- Ne faites pas chauffer le moteur en le laissant tourner au ralenti. Mettez-vous plutôt en route dès que possible avec une faible charge sur le moteur. Un moteur froid con-

somme plus de carburant qu'un moteur chaud.

Vous trouverez d'autres conseils et des informations complémentaires en pages 14 et 301.

ATTENTION

Ne coupez jamais le moteur pendant la conduite, par exemple dans une descente, certains systèmes comme l'assistance de freinage ou la direction assistée seraient alors désactivés.

Conduite dans l'eau

La voiture peut rouler dans l'eau, à une profondeur maximale de 40 cm à une vitesse maximale de 10 km/h. Pour le passage d'un courant, soyez très prudent.

IMPORTANT

Le moteur risque d'être endommagé si de l'eau pénètre dans le filtre à air.

Si la profondeur est importante, l'eau peut pénétrer dans la transmission. Les propriétés de graissage des huiles diminuent, ce qui entraîne la réduction de la durée de vie de ces systèmes.

Lorsque vous roulez dans l'eau, conduisez lentement et n'arrêtez pas la voiture. Lorsque l'obstacle a été passé, appuyez sur la pédale de frein et assurez-vous que le freinage maximum peut être atteint. Les garnitures de frein peuvent être couvertes d'eau ou de boue par exemple, ce qui a pour effet de retarder l'entrée en action des freins.

NOTE

Nettoyez les contacteurs du réchauffeur électrique et de l'accouplement de remorque après une conduite dans l'eau ou la boue.

IMPORTANT

Ne laissez pas la voiture avec de l'eau au dessus des seuils car cela peut provoquer une panne électrique.

En cas d'arrêt du moteur dans l'eau, n'essayez pas de redémarrer. Remorquez la voiture hors de l'eau.



Généralités

Moteur, boîte de vitesses et système de refroidissement

Dans certaines conditions, par exemple sur de fortes pentes ou dans un climat chaud, le moteur et le système de refroidissement risquent de surchauffer, surtout avec de lourdes charges.

- Retirez les projecteurs supplémentaires se trouvant devant la calandre dans les régions au climat chaud.
- En cas de risque de surchauffe, une fonction de protection intégrée à la boîte de vitesses est activée et allume le témoin d'information jaune du tableau de bord et un message indiquant la mesure à prendre apparaît. Suivez la recommandation.
- Si l'aiguille de la jauge de température de liquide de refroidissement du combiné d'instruments entre dans la zone rouge, arrêtez-vous et laissez tourner le moteur au ralenti pendant quelques minutes.
- En cas de surchauffe, il se peut que la climatisation se désactive automatiquement de façon temporaire.
- Ne coupez pas le moteur immédiatement à l'arrêt de la voiture ou après un trajet à un rythme soutenu.

Pour de plus amples informations concernant la surchauffe en cas de conduite avec un attelage, voir page 171.

NOTE

Il est normal que le ventilateur de refroidissement du moteur continue à tourner après l'arrêt du moteur.

Hayon ouvert**ATTENTION**

Ne roulez pas avec le hayon ouvert. Des gaz d'échappement toxiques pourraient être aspirés à l'intérieur de la voiture par le compartiment à bagages.

Ne surchargez pas la batterie

Les fonctions électriques de la voiture déchargent plus ou moins la batterie. Évitez de laisser la télécommande en position II lorsque le moteur est arrêté. Utilisez plutôt la position I. La consommation électrique sera alors réduite.

La prise 12 V du compartiment à bagages délivre du courant même lorsque la télécommande est retirée du contacteur d'allumage.

Soyez attentif aux différents accessoires constituant une charge pour le système électrique. N'employez pas les fonctions qui nécessitent beaucoup de courant lorsque le moteur est à l'arrêt. Exemples de telles fonctions :

- ventilateur d'habitacle
- essuie-glace
- système audio (volume élevé)
- phares

Si la tension de la batterie est faible, le message **BATTERIE FAIBLE MODE ECONOMIE** s'affiche sur l'écran d'information. La fonction d'économie d'énergie coupe alors ou réduit certaines fonctions comme le ventilateur d'habitacle et/ou le système audio.

- Chargez la batterie en démarrant le moteur et en le laissant tourner pendant au moins 15 minutes. La batterie se charge mieux en conduite qu'au ralenti à l'arrêt.

Conduite sur chaussée inégale

La Volvo XC90 est avant tout conçue pour la conduite sur route mais elle est aussi performante sur des routes inégales ou défoncées. Afin de ne pas réduire la durée de vie de la voiture, veuillez noter les points suivants :

- Conduisez lentement si la route est inégale, afin d'éviter les dommages au châssis.
- Sur sol meuble, sur sable ou sur neige, il est toujours préférable de maintenir la voiture en mouvement et d'éviter de changer de rapport. N'arrêtez pas la voiture.



Généralités

- Si la route est extrêmement escarpée ou s'il existe un risque de retournement, n'essayez jamais de faire demi-tour mais reculez plutôt.
- Évitez de rouler en travers dans une pente. Conduisez dans le sens de la pente.



NOTE

Évitez de conduire sur une route très inclinée lorsque le niveau de carburant est bas. Le pot catalytique peut être endommagé si le moteur ne reçoit pas assez de carburant. Si vous conduisez sur une route extrêmement inclinée, veillez à ce que le réservoir soit au moins à moitié plein afin de ne pas risquer de tomber en panne sèche.

Routes glissantes

Entraînez-vous à la conduite sur route glissante dans des conditions sécurisées, afin de savoir comment réagit votre nouvelle voiture.

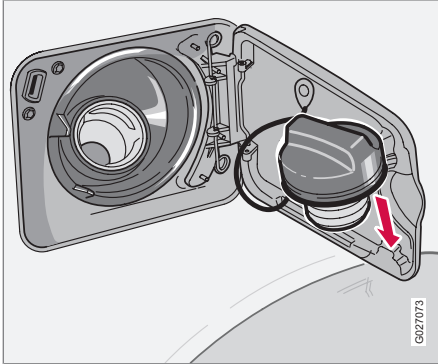

Ravitaillement en essence

Ouverture de la trappe du réservoir de carburant

Le bouchon de réservoir se trouve à l'intérieur de la trappe sur l'aile arrière droite et peut être accroché à l'intérieur de la trappe.

La trappe à essence peut être ouverte lorsque la voiture n'est pas verrouillée.

i NOTE

Cette trappe reste déverrouillée durant les dix minutes suivant le verrouillage de la voiture. Elle est ensuite verrouillée automatiquement.

Déverrouillage d'urgence de la trappe de réservoir

L'ouverture manuelle de la trappe du réservoir peut être nécessaire lorsque l'ouverture normale n'est pas possible.



Ravitaillement en essence

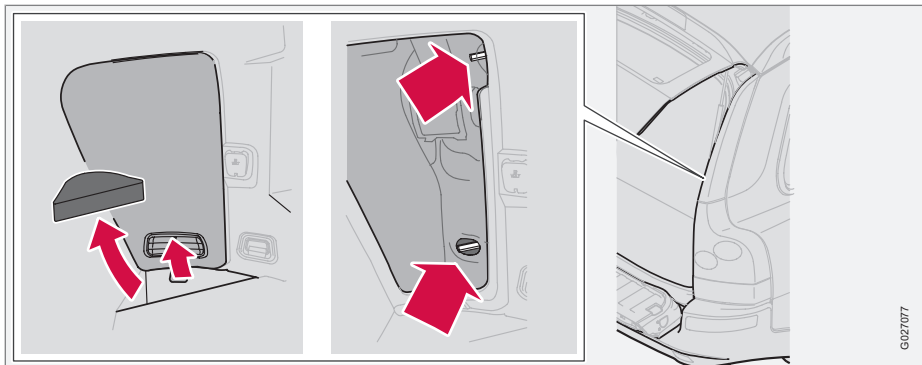

Étapes 1-3.

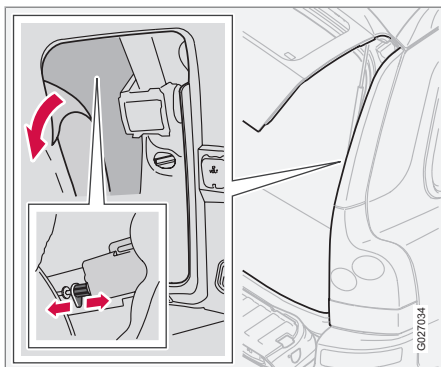

Étapes 4-5.

Procédez comme suit :

1. Relevez le coin du plancher du compartiment à bagages dans le coin arrière droit.
2. Ouvrez la trappe de réservoir en levant la poignée et en la tirant vers l'extérieur.
3. Écartez l'isolation pour accéder au verrou électrique de la trappe.
4. Insérez la main et cherchez le verrou. Il est placé derrière le bord arrière de la trappe du réservoir.
5. Tirez le piston de verrouillage vers l'arrière. La trappe peut maintenant être ouverte.

Après le ravitaillement, vous pouvez reverrouiller la trappe en la fermant puis en poussant le piston de verrouillage.



ATTENTION

Les bords derrière le panneau sont coupants, passez votre main lentement et avec prudence.

**Ravitaillement en essence****Bouchon de réservoir**

Avec des températures extérieures élevées, il peut se former une certaine surpression dans le réservoir. Ouvrez alors le bouchon lentement

NOTE

Remplacez le bouchon après avoir fait le plein. Tournez jusqu'à ce qu'un ou plusieurs clics se fassent entendre.

Ravitaillement en carburant

Ne remplissez pas le réservoir à ras bord. Cessez le remplissage lorsque le pistolet s'arrête.

NOTE

Une trop grande quantité de carburant peut entraîner un débordement par temps chaud.

N'utilisez pas du carburant de qualité inférieure à celle indiquée dans ce chapitre car la puissance du moteur et la consommation de carburant en seraient négativement affectés.

Généralités concernant le carburant**ATTENTION**

Évitez d'inhaler les vapeurs de carburant et les projections de carburant dans les yeux.

Si du carburant a été projeté dans les yeux, retirez éventuellement les lentilles de contact et rincez les yeux abondamment à l'eau pendant au moins 15 minutes puis consultez un médecin.

N'ingérez jamais de carburant. Les carburants tels que l'essence, le bioéthanol et les mélanges et le gazole de ceux-ci sont très toxiques et peuvent entraîner des blessures permanentes voire la mort en cas d'ingestion. Consultez immédiatement un médecin en cas d'ingestion de carburant.

ATTENTION

Du carburant renversé pourrait s'enflammer au contact des gaz d'échappement.

Coupez le chauffage au carburant avant de commencer le ravitaillement.

Ne portez jamais un téléphone mobile allumé pendant que vous faites le plein. La sonnerie peut entraîner la formation d'étincelles et enflammer les vapeurs de carburant pouvant déclencher un incendie et des blessures.

IMPORTANT

Le mélange de différents types de carburant ou l'utilisation de carburants non-recommandés annule les garanties offertes par Volvo ainsi que les éventuels contrats d'entretien complémentaires. Valable pour tous les moteurs. NOTE : cette remarque ne concerne pas les véhicules équipés de moteurs adaptés au carburant éthanol (E85).

Pour de plus amples informations concernant les émissions de CO₂, la consommation de carburant et le volume de réservoir, voir page 301.

Essence

L'essence doit répondre à la norme EN 228. La plupart des moteurs peuvent fonctionner avec des indices d'octane de 91, 95 et 98 RON.

- N'utilisez pas d'essence avec indice d'octane 91 RON pour les moteurs à 4 cylindres et seulement en situation exceptionnelle pour les autres moteurs.
- RON 95 peut être utilisé en conduite normale.
- RON 98 est recommandé pour des performances maximum et une consommation minimum.



Ravitaillement en essence

En cas de conduite par une température supérieure à + 38 °C, l'indice d'octane maximal possible est recommandé pour obtenir les meilleures performances et la meilleure consommation de carburant.

! IMPORTANT

- Utilisez uniquement de l'essence sans plomb afin de ne pas endommager le catalyseur.
- N'utilisez jamais un additif s'il n'a pas été recommandé par Volvo.

Pot catalytique

Le rôle du pot catalytique est d'épurer les gaz d'échappement. Il se trouve près du moteur, dans le flux de gaz d'échappement, pour atteindre rapidement la température de service. Ce pot catalytique se compose d'un monolithe (céramique ou métal) avec des canaux. Les parois de ces canaux sont recouvertes d'une fine couche de platine/rhodium/palladium. Ces métaux agissent comme des catalyseurs, c'est-à-dire qu'ils accélèrent la réaction chimique sans être consommés.

Sonde Lambda chauffée™ sonde d'oxygène

Le sonde lambda fait partie d'un système de régulation dont la tâche est de réduire les émissions de gaz d'échappement et d'améliorer le rendement du carburant.

Un capteur d'oxygène surveille la teneur en oxygène dans les gaz d'échappement rejetés par le moteur. La valeur résultant de l'analyse des gaz d'échappement est transmise au système électronique qui contrôle en permanence les injecteurs de carburant. Le rapport entre l'air et le carburant admis vers le moteur est ajusté en continu. Cette régulation permet d'obtenir des conditions optimales de combustion qui, avec le pot catalytique trois voies, réduisent l'émission des substances dangereuses (hydrocarbures, monoxyde de carbone et oxydes d'azote).

Diesel

Le gazole doit respecter la norme EN 590 ou JIS K2204.

! IMPORTANT

Seul du carburant répondant aux normes européennes sur le Diesel doit être utilisé.

! IMPORTANT

Carburants apparentés au gazole à ne pas employer : additifs spéciaux, fuel Diesel marin, mazout, EMC¹ (ester méthylique d'huile de colza), huile végétale. Ces carburants ne satisfont pas aux exigences des recommandations de Volvo et entraînent une augmentation de l'usure et des dommages au moteur qui ne sont pas couverts par les garanties Volvo.

Les moteurs Diesel sont sensibles aux impuretés comme les particules de soufre en trop grande quantité. Utilisez uniquement du gazole provenant de producteurs bien connus. Ne faites jamais le plein avec du gazole de qualité douteuse.

Le carburant Diesel peut, à basse température (-40 °C à -6 °C), former un précipité de paraffine qui peut entraîner des difficultés au

¹ Le gazole peut contenir une certaine quantité de EMC. Il convient de ne pas en ajouter davantage.



Ravitaillement en essence

démarrage. Les grandes compagnies pétrolières produisent également un gazole spécial à utiliser lorsque la température extérieure est proche du gel. Ces carburants sont plus fluides à basses températures et diminuent ainsi le risque de dépôt de paraffine.

! IMPORTANT

Utilisez du carburant hiver spécifique durant la saison froide.

Le risque de condensation dans le réservoir diminue si ce dernier est toujours bien rempli. Lors du remplissage, veillez à ce que l'espace autour du tuyau de remplissage soit propre. Évitez toute projection sur la peinture. En cas de souillure, lavez avec un peu d'eau et de savon.

! IMPORTANT

La teneur en soufre maximale est de 50 ppm.

Panne de carburant

La conception du système d'alimentation en carburant d'un moteur Diesel implique qu'une purge en atelier peut être nécessaire pour un redémarrage après une panne sèche.

Après un arrêt du moteur en raison d'une panne d'essence, le système d'alimentation en carburant a besoin d'un court instant pour effectuer un contrôle. Procédez donc comme suit avant de démarrer le moteur, après avoir rempli le réservoir de gazole :

1. Insérez la télécommande dans le contacteur de démarrage et tournez-la en position **II** (voir page 151).
2. Attendez environ 1 minute.
3. Pour démarrer le moteur : Enfoncez la pédale de frein et/ou d'embrayage puis tournez la télécommande en position **III**.

Purge de l'eau de condensation dans le filtre à carburant

L'eau de condensation est séparée du carburant dans le filtre à carburant. La condensation peut perturber le fonctionnement du moteur.

La purge du filtre à carburant doit être exécutée aux intervalles préconisés dans le carnet d'entretien et de garantie, où si vous soupçonnez l'utilisation d'un carburant comportant des impuretés.

! IMPORTANT

Certains additifs spéciaux annihilent la séparation d'eau dans le filtre à carburant.

Filtre à particules diesel (DFP)

Les voitures Diesel peuvent être équipées d'un filtre à particules permettant une épuration des gaz encore plus efficace. Les particules des gaz d'échappement sont collectées dans le filtre pendant la conduite. Un phénomène appelé régénération a alors lieu afin de consommer les particules et de vider ainsi le filtre. Pour cela, il est nécessaire que la température de fonctionnement du moteur soit normale.

La régénération du filtre s'effectue automatiquement par intervalles de 300 – 900 kilomètres en fonction des conditions de conduite. La régénération prend en général 10 à 20 minutes. Avec une vitesse moyenne basse, cela peut prendre un peu plus de temps. Pendant la régénération, la consommation de carburant augmente légèrement.

Le dégivrage de la lunette arrière peut être automatiquement activé sans indication pour accroître la charge sur le moteur pendant la régénération.

Régénération par temps froid

Si vous conduisez la voiture souvent sur de courts trajets par temps froid, le moteur n'a pas le temps d'atteindre sa température de fonctionnement. Cela signifie que la régénération n'a pas lieu et que le filtre à particules diesel ne se vide pas.



Ravitaillement en essence

Lorsque le filtre est rempli à environ 80 % de particules, le témoin d'information jaune s'allume sur le tableau de bord et le message **FILTR SUIE PLEIN - VOIR MANUEL** apparaît sur l'écran du tableau de bord.

Lancez la régénération du filtre en conduisant la voiture, sur une route de campagne ou sur autoroute de préférence, jusqu'à ce que le moteur atteigne sa température normale de fonctionnement. À partir de ce moment-là, roulez environ 20 minutes supplémentaires.



NOTE

La puissance du moteur peut être légèrement réduite temporairement pendant la régénération.

Une fois la régénération terminée, le message disparaît automatiquement.

Utilisez un chauffage de stationnement* par temps froid afin de permettre au moteur d'atteindre sa température normale de service plus rapidement.



IMPORTANT

Si le filtre est totalement rempli, il devient inutilisable. Il peut alors être difficile de démarrer le moteur et le filtre devra vraisemblablement être remplacé.



Démarrage du moteur

Avant de démarrer le moteur

- Serrez le frein de stationnement.

Boîte de vitesses automatique

- Sélecteur de vitesse en position **P** ou **N**.

ATTENTION

Ne retirez jamais la télécommande du contacteur d'allumage pendant la conduite ni durant un remorquage. Le dispositif de blocage du volant serait alors activé, ce qui rendrait le pilotage de la voiture impossible.

La télécommande doit être en position **II** en cas de remorquage.

NOTE

La lame de la télécommande doit être entièrement sortie pour démarrer la voiture, voir page 130. Sinon, la fonction d'immobilisation risque d'empêcher la voiture de démarrer.

NOTE

En cas de démarrage à froid, le régime de ralenti peut être considérablement plus élevé que la normale pour certains types de moteur. Ce phénomène permet au système de dépollution des gaz d'échappement de rapidement atteindre sa température normale de fonctionnement, ce qui permet de réduire les émissions de gaz d'échappement et de protéger l'environnement.

Démarrage du moteur

Essence

- Tournez la télécommande en position **III**. Si le moteur ne démarre pas dans les 5 à 10 secondes, relâchez la clé et essayez à nouveau.

Diesel

1. Tournez la télécommande en position **II**.
Un témoin s'allume dans le combiné d'instrument, indiquant que le préchauffage du moteur est en cours, voir page 62.
2. Tournez la clé de contact en position **III** lorsque le témoin s'est éteint.
> Le démarreur est activé.

Serrure de contacteur d'allumage et dispositif de blocage du volant

0 – Position verrouillée

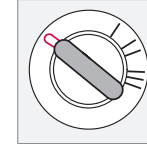

Le verrouillage du volant est activé lorsque vous retirez la télécommande.

I – Position radio

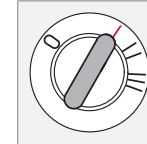

Blocage du volant désactivé. Certaines fonctions sont utilisables. Le système électrique du moteur n'est pas activé.

II – Position de conduite

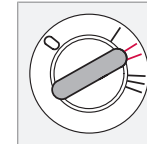

C'est la position de la télécommande en conduite. L'ensemble du système électrique est sous tension.



Démarrage du moteur

III – Position de démarrage du moteur

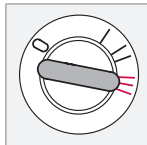

Le démarreur est activé.

Lorsque vous relâchez la télécommande une fois que le moteur a démarré, elle revient automatiquement en position de conduite.

Si la clé est difficile à manœuvrer, cela signifie que les roues avant sont tournées de telle sorte que cela exerce une tension dans le blocage de volant. Tournez alors ce dernier à droite et à gauche et tournez la clé pour faciliter l'opération.

Démarrage automatique (3.2)

En fonction autodémarrage, il n'est pas nécessaire de maintenir la télécommande en position de démarrage (position III) jusqu'à ce que le moteur démarre.

- Tournez la clé en position de démarrage et relâchez-la. Le démarreur poursuit son travail automatiquement (10 secondes maximum) jusqu'à ce que le moteur démarre.



NOTE

Assurez-vous que le blocage de volant est verrouillé lorsque vous quittez votre véhicule afin de diminuer les risques de vol.

Télécommandes et immobiliseur électronique

La télécommande ne doit pas être accrochée avec d'autres clés ou objets métalliques sur un même porte-clés. L'immobiliseur électronique pourrait être activé par mégarde.

N'emballez jamais votre moteur juste après un démarrage à froid !

Si le moteur ne démarre pas ou s'il a des ratés d'allumage, contactez un atelier. Un atelier Volvo est recommandé.



ATTENTION

Ne tournez **jamais** la télécommande en position **I** ou **0** et ne retirez **jamais** la télécommande du contacteur d'allumage pendant la conduite. Le dispositif de blocage du volant serait alors activé, ce qui rendrait le pilotage de la voiture impossible.

Retirez toujours la télécommande du contacteur d'allumage lorsque vous quittez la voiture - particulièrement si des enfants se trouvent seuls à l'intérieur.



Boîte de vitesses automatique

Grille de vitesses

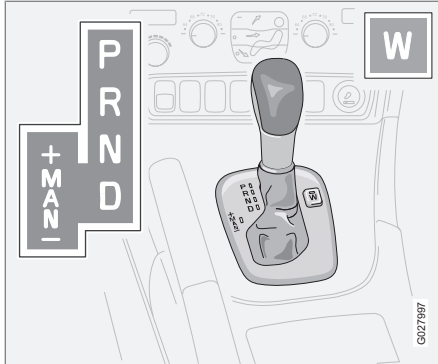
**P – Position de stationnement**

Sélectionnez la position **P** lorsque vous souhaitez démarrer ou garer votre voiture.

! IMPORTANT

La voiture doit être immobile pour sélectionner la position **P**.

i NOTE

La pédale de frein doit être enfoncée pour sortir le sélecteur de vitesses de la position **P**.

En position **P**, la boîte de vitesses est bloquée mécaniquement. Serrez toujours le frein de stationnement lorsque vous vous gardez.

R – Marche arrière

La voiture doit être immobile pour sélectionner la position **R**.

N – Point mort

N correspond au point mort. Le moteur peut être démarré, mais aucune vitesse n'est engagée. Serrez le frein de stationnement lorsque la voiture est à l'arrêt et le sélecteur de vitesses en position **N**.

D – Position de conduite

La position **D** correspond à la position de conduite normale. Le sélecteur de vitesse passe automatiquement les vitesses en fonction de la pression sur la pédale de gaz et de la vitesse. La voiture doit être à l'arrêt pour passer de la position **R** à la position **D**.

Blocage de sélecteur de vitesses

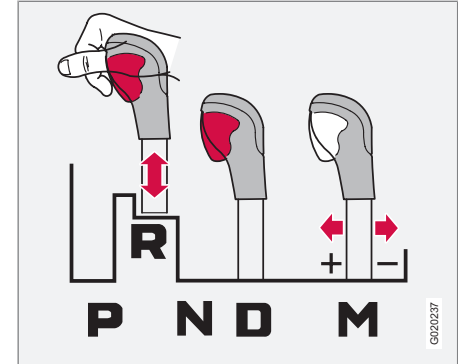

Il est toujours possible de déplacer librement le levier de vitesses d'avant en arrière entre **N** et **D**. Les autres positions sont bloquées par un loquet commandé à l'aide du bouton de blocage du sélecteur de vitesses.

Une pression sur le bouton de blocage du sélecteur de vitesses permet de déplacer le levier de vitesses d'avant en arrière entre les différents rapports **N**, **R** et **P**.



Boîte de vitesses automatique

Positions manuelles

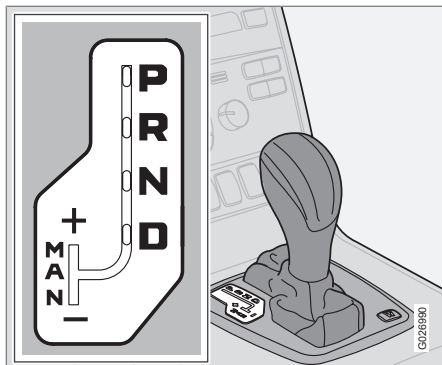

Pour passer de la position automatique **D** à une position manuelle, poussez le sélecteur de vitesses vers la position **M**. Pour passer de la position **M** à la position automatique **D**, poussez le sélecteur de vitesses vers la position **D**.

Sur la boîte automatique à 5 vitesses, les rapports **3**, **4** et **5**¹ disposent d'une fonction Lock-up (verrouillage des rapports), qui améliore l'efficacité du frein moteur et permet de diminuer la consommation de carburant.

En cours de route

La position manuelle peut être sélectionnée à n'importe quel moment pendant la conduite. Le rapport engagé est verrouillé tant que vous n'en choisissez pas d'autre.

Si vous amenez le sélecteur de vitesses sur - (moins), la voiture rétrograde automatiquement d'un rapport et le frein moteur est activé si vous relâchez la pédale d'accélérateur. Si vous amenez le sélecteur de vitesses sur + (plus), le véhicule passe au rapport supérieur.

La vitesse **3** est le rapport le plus élevé pouvant être utilisé au démarrage.

Le programme **W** peut être sélectionné quelle que soit la position du sélecteur de vitesses mais elle n'est active que lorsqu'il est en position **D**.

Démarrage à froid

En cas de démarrage par temps froid, il se peut que le passage des rapports soit parfois un peu dur. Cela est dû à la viscosité de l'huile de boîte de vitesses à basse température. Pour réduire les émissions de gaz d'échappement, le passage des vitesses se fait plus lentement en cas de démarrage à basses températures.



NOTE

Selon la température du moteur au démarrage, le régime moteur après un démarrage à froid peut être plus élevé que normal pour certains types de moteur.



Appuyez sur le bouton **W** pour activer ou désactiver le programme hiver. Le témoin **W** apparaît dans le combiné d'instrument lorsque le programme hiver est

activé.

Le programme Hiver met la boîte de vitesses automatique en 3ème afin de faciliter le démarrage sur route glissante. Les rapports inférieurs sont activés uniquement en cas d'activation du Kick-down lorsque le programme Hiver est activé.

¹ Sur la boîte automatique 6 vitesses, les rapports 2 et 6 ont également une fonction Lock-up.



Boîte de vitesses automatique

Système adaptatif

La boîte de vitesses est commandée par ce que nous appelons un système adaptatif qui "étudie" continuellement le comportement de la boîte de vitesses. Il perçoit le mode de changement de vitesse pour des changements de vitesse optimaux.

Fonction Lock-up

Les rapports disposent d'une fonction Lock-up (verrouillage des rapports) qui améliore l'efficacité du frein moteur et permet de diminuer la consommation de carburant.

Kickdown

Lorsque vous appuyez à fond sur la pédale d'accélérateur, une fois la position dite "de pleine accélération" passée, le rapport inférieur est automatiquement engagé. Cela s'appelle une rétrogradation "kick-down".

Si vous relâchez l'accélérateur en raison de la position "kick-down", le rapport supérieur est automatiquement engagé.

La fonction "kick-down" est utilisée lorsqu'une accélération maximale est nécessaire, lors d'un dépassement par exemple.

Le programme de gestion de la boîte de vitesses automatique est muni d'une protection contre les rétrogradations qui entraîneraient un sursrégime.

La fonction kick-down ne peut être utilisée en position manuelle.

Systèmes de sécurité

Les voitures équipées d'une boîte automatique disposent de systèmes de sécurité spécifiques :

Blocage de la clé de contact – Keylock

Le sélecteur de vitesses doit se trouver en position **P** avant de pouvoir retirer la télécommande du contacteur d'allumage. La clé est bloquée dans toutes les autres positions.

Position de stationnement (P)

Véhicule immobile avec moteur qui tourne :

- Enfoncez la pédale de frein tout en mettant le sélecteur de vitesses dans une autre position.



Transmission intégrale*

Transmission intégrale – AWD (All Wheel Drive)

La transmission intégrale est toujours active.

La transmission intégrale implique que le couple moteur du véhicule est réparti sur les quatre roues. La puissance est automatiquement répartie entre les roues avant et arrière. Un système de transmission électroniquement contrôlé répartit, dans chaque situation, la puissance sur le train de roues qui a la meilleure adhérence. Cela permet d'obtenir la meilleure tenue de route possible et d'éviter le patinage des roues.

En conduite normale, la majeure partie du couple moteur est répartie sur le train avant.

La transmission intégrale augmente la sécurité de conduite par temps de pluie, de neige et de verglas.



Système de freinage

Servofrein

Si la voiture roule ou est remorquée alors que le moteur est coupé, vous devez exercer une pression sur la pédale environ cinq fois supérieure à la pression exercée lorsque le moteur tourne. Si vous enfoncez la pédale de frein tout en démarrant le moteur, vous sentirez la pédale s'enfoncer d'elle-même. Ceci est normal car le servofrein est activé. Ceci est encore plus remarquable lorsque la voiture est équipée de l'EBA (Emergency Brake Assistance).

ATTENTION

Le servofrein ne fonctionne que lorsque le moteur est en marche.

NOTE

Appuyez sur la pédale de frein une seule fois de manière ferme et distincte lorsque le moteur est arrêté et non pas par petits coups répétés.

Circuits de freinage



Le témoin s'allume si un circuit de freinage est défectueux.

En cas de défaillance de l'un des circuits de freinage, il est toujours

possible de freiner la voiture. La pédale de frein s'enfoncé plus et elle paraît être plus souple que d'habitude. La pédale doit être enfoncée plus fortement que d'habitude pour avoir la même puissance de freinage.

L'humidité peut affecter les caractéristiques de freinage

Les composants des freins sont mouillés par temps de pluie, lors du passage dans des flaques d'eau ou lorsque vous lavez la voiture. Les propriétés de friction des plaquettes de frein peuvent changer, ce qui réduit la puissance de freinage.

Appuyez doucement de temps à autre sur la pédale de frein si vous conduisez longtemps sous la pluie ou la neige fondue et après avoir démarré dans des conditions de grande humidité ou par temps froid. Les plaquettes de frein montent en température et sèchent. Effectuez cette opération avant de garer la voiture pour une durée prolongée lors de mauvaises conditions météorologiques.

Freins fortement sollicités

Lorsque vous conduisez sur des routes de montagne, les freins sont fortement sollicités même si vous n'appuyez pas particulièrement fort sur la pédale.

La vitesse étant généralement faible, les freins ne refroidissent pas aussi efficacement que sur les routes de plaine.

Pour éviter une contrainte plus importante que nécessaire sur les freins, rétrogradez dans les descentes au lieu d'utiliser la pédale de frein. Utilisez le même rapport de vitesse en montée et en descente. Cela permet d'améliorer l'efficacité du frein moteur et de limiter l'usage du frein à de courtes sollicitations.

N'oubliez pas que la conduite avec remorque sollicite encore plus les freins de la voiture.

Freinage antiblocage (ABS)



Le système ABS (Anti-lock Braking System) est conçu pour empêcher le blocage des roues lors du freinage.

La direction reste efficace, par exemple pour éviter un obstacle.

Une fois que le moteur est démarré et que la voiture a atteint une vitesse d'environ 20 km/h, un bref auto-test du sys-



Système de freinage

tème ABS est effectué. Vous pouvez l'entendre mais aussi le sentir, sous la forme d'impulsions dans la pédale de frein.

Afin d'utiliser pleinement le système ABS :

1. Appuyez à fond sur la pédale de frein. Vous sentirez des impulsions.
2. Dirigez la voiture dans la direction où vous souhaitez aller. Ne réduisez pas la pression sur la pédale.

Exercez-vous à freiner avec le système ABS dans un endroit fermé à la circulation et dans différentes conditions météorologiques.

Le symbole ABS s'allume pendant deux secondes si un problème est apparu dans le système ABS la dernière fois que le moteur était en marche.

Répartition électronique de la puissance de freinage - EBD

Le système EBD (Electronic Brakeforce Distribution - répartition électronique du freinage) est un composant du système ABS. Il régule la force de freinage transmise aux roues arrière afin de toujours doser la force de freinage de manière optimale. Des pulsations se font entendre et sentir dans la pédale de frein lorsque le système ajuste la puissance de freinage.

ATTENTION

Si les témoins des FREINS et ABS s'allument en même temps, une défaillance a pu se produire dans le dispositif de répartition de la puissance de freinage. Si le niveau du réservoir de liquide de frein est normal dans ces circonstances, conduisez prudemment votre voiture jusqu'à l'atelier le plus proche afin de faire vérifier le système de freinage. Un atelier Volvo agréé est recommandé.

Si le niveau du réservoir de liquide de frein est en dessous du repère **MIN**, la voiture ne doit pas être conduite avant d'avoir fait l'appoint en liquide de frein.

La cause d'une perte de freinage doit être examinée.

NOTE

Lorsque la fonction EBA est activée, la pédale de frein s'abaisse légèrement plus longtemps que d'habitude enfoncez (et maintenez) la pédale de frein aussi longtemps que cela est nécessaire. Tout freinage est interrompu lorsque la pédale de frein est relâchée.

Aide au freinage d'urgence - EBA

(Emergency Brake Assistance) En cas de besoin de freinage rapide, un freinage maximal peut être obtenu immédiatement. La fonction perçoit les freinages brusques en enregistrant la rapidité avec laquelle la pédale est enfoncée. Poursuivez le freinage sans relâcher la pédale de frein. La fonction est interrompue lorsque la pression sur la pédale de frein est relâchée. La fonction est constamment active. Elle ne peut être désactivée.



Système de contrôle de la stabilité et de la traction*

Généralités

Le système de contrôle de la stabilité et de la traction DSTC (Dynamic Stability and Traction Control) améliore le comportement de la voiture et assiste le conducteur pour éviter de dérapager.

Lorsque le système fonctionne, vous pouvez remarquer un bruit de pulsations lors des freinages et des accélérations. L'accélération peut être plus lente que prévue.

Fonction antidérapage

La fonction limite individuellement la puissance de freinage et d'entraînement des roues pour stabiliser la voiture.

Fonction antipatinage

La fonction évite le patinage des roues motrices sur la chaussée lors de l'accélération.

Fonction de contrôle de la traction

La fonction est active à basse vitesse et transmet la puissance de la roue motrice qui patine vers la roue motrice qui ne patine pas.

Intervention réduite

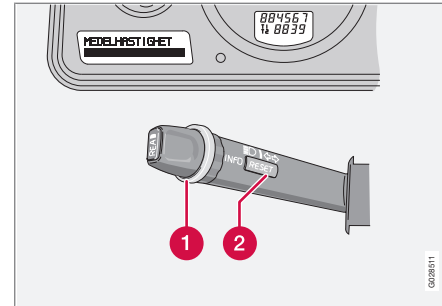

- 1 Molette
- 2 Bouton **RESET**

Il est possible de désactiver partiellement l'intervention en cas de dérapage et d'accélération.

L'intervention en cas de dérapage est donc retardée et autorise ainsi un dérapage plus important et donc une plus grande liberté pour une conduite dynamique. Comme l'accélération n'est plus limitée, la motricité dans une neige profonde ou dans le sable est ainsi améliorée.

Utilisation

1. Tournez la molette (1) jusqu'à l'apparition du menu DSTC.

DSTC ON signifie que le fonctionnement du système est inchangé.

DSTC CTL PATINAGE OFF signifie que l'intervention du système est réduite.

2. Maintenez le bouton **RESET** (2) enfoncé jusqu'à ce que le menu **DSTC** soit modifié.

La fonction est réduite jusqu'à ce que le conducteur la réactive ou jusqu'à l'arrêt du moteur. Le DSTC repasse au mode normal dès le démarrage du moteur.

ATTENTION

Le comportement routier de la voiture peut être modifié lorsque la fonction du système est réduite.

NOTE

DSTC ON apparaît pendant quelques secondes à l'écran à chaque démarrage du moteur.



Système de contrôle de la stabilité et de la traction*

Message sur l'écran

ANTI-PATINAGE ARRET TEMPORAIRE

indique que le système a été temporairement réduit en raison d'une température trop élevée.

- La fonction est réactivée automatiquement lorsque les freins ont refroidi.

ANTI-PATINAGE RÉPAR DEMANDÉE signifie que le système est désactivé en raison d'une anomalie.

- Garez la voiture dans un endroit sûr et coupez le moteur.
 - > Si le message est toujours présent au redémarrage du moteur, rendez-vous dans un atelier. Un atelier Volvo agréé est recommandé.

Témoins sur le combiné d'instrument

Systeme DSTC



Le témoin s'allume et s'éteint à nouveau après environ 2 secondes au démarrage

- Indique un contrôle du système.

Le témoin clignote

- Indique que le système fonctionne.

Le témoin s'allume en continu

L'écran affiche en même temps **ANTI-PATINAGE RÉPAR DEMANDÉE**.

- Indique une panne dans le système **DSTC**.
 1. Garez la voiture dans un endroit sûr et coupez le moteur.
 2. Redémarrez le moteur.
- Si le témoin s'éteint, il s'agissait d'un défaut momentané d'indication sans conséquence et sans besoin de rendre visite à un atelier.
- Si le témoin d'avertissement reste allumé, un atelier doit vérifier le système. Un atelier Volvo agréé est recommandé.

Le témoin s'allume en jaune en continu

Témoin d'avertissement



L'écran affiche en même temps **ANTI-PATINAGE ARRET TEMPORAIRE**.

- Indique que le système a été temporairement réduit en raison d'une température trop élevée.

La fonction est réactivée automatiquement lorsque la température des freins est à nouveau normale.



ATTENTION

Dans des conditions normales, le système **DSTC** accroît la sécurité de la voiture, ce qui ne doit pas être interprété comme étant une possibilité d'augmenter sa vitesse.

Pour négocier les virages et conduire en toute sécurité sur des surfaces glissantes, respectez toujours les précautions d'usage.



Généralités¹

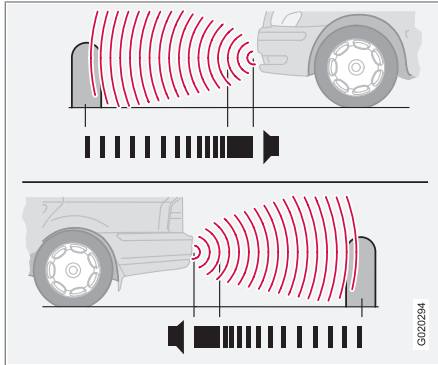

Aide au stationnement vers l'avant et vers l'arrière.

L'aide au stationnement vous aide, comme son nom l'indique, lorsque vous vous gardez. Un signal sonore indique la distance à l'objet décelé le plus proche.

ATTENTION

L'aide au stationnement ne pourra jamais remplacer la responsabilité du conducteur. Les capteurs ont des angles morts dans lesquels les objets ne peuvent être décelés. Faites attention aux enfants ou aux animaux proches de la voiture.

Variantes

L'aide au stationnement existe en deux variantes :

- Uniquement à l'arrière
- À l'avant et à l'arrière

Fonction

Le système est automatiquement activé au démarrage de la voiture et le témoin sur l'interrupteur de l'aide au stationnement sur le panneau de commandes s'allume.

L'écran affiche le message **RADAR DE RECOL ACTIF** si la marche arrière est engagée ou si les capteurs avant détectent un obstacle.

L'aide au stationnement est active à une vitesse inférieure à 15 km/h. Si la vitesse est supérieure, le système est désactivé. Lorsque la vitesses est inférieure à 10 km/h, le système est à nouveau activé.

Plus l'objet est proche de l'avant ou de l'arrière de la voiture, plus les signaux sonores sont rapprochés. Le volume des autres sources du système audio est automatiquement réduit.

À environ 30 cm, le signal est continu. Si un obstacle se trouve plus près derrière ou devant la voiture, les signaux passent d'un haut-parleur à l'autre.

Aide au stationnement arrière

La zone de détection derrière la voiture est d'environ 1,5 m. L'aide au stationnement arrière est activée lorsque la marche arrière est engagée. Le signal sonore provient des haut-parleurs arrière.

En cas de recul avec une remorque ou un porte-bicyclette sur le crochet d'attelage, le système doit être désactivé. Dans le cas contraire, les capteurs réagiront à la remorque ou au porte-bicyclette.

L'aide au stationnement arrière est désactivée automatiquement en cas de conduite avec remorque si un câble pour remorque Volvo est employé.

Aide au stationnement avant

La zone de détection devant la voiture est d'environ 0,8 m. Le signal sonore provient du haut-parleur avant.

Il n'est pas possible de combiner l'aide au stationnement avec des phares supplémentaires à l'avant car les capteurs les perçoivent comme des objets extérieurs.

¹ Selon le marché, le système **Aide au stationnement** peut être soit de série, soit une option soit un accessoire.



06 Démarrage et conduite de la voiture

Assist. station.*

Indication de panne du système



Si le témoin d'information est allumé et si **AIDE AU STAT, RÉPAR DEMANDÉE** apparaît sur l'écran, l'aide au stationnement est hors service.

! IMPORTANT

Dans certaines conditions, le système d'assistance au stationnement peut envoyer des signaux d'avertissement erronés causés par des sources sonores externes qui émettent des fréquences ultrasons avec lesquelles le système fonctionne.

Un avertisseur sonore, des pneus humides sur l'asphalte, des freins pneumatiques, le bruit du tuyau d'échappement de motos en sont quelques exemples.

Marche/Arrêt

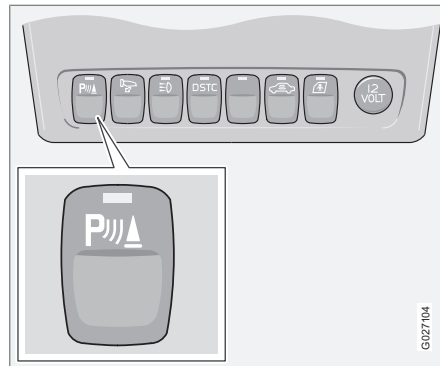

La position du bouton peut varier.

L'aide au stationnement peut être désactivée à l'aide du bouton du panneau d'interrupteurs. La diode de l'interrupteur s'éteint alors. L'aide au stationnement est activée à l'aide du même interrupteur et la diode s'allume.

Nettoyage des capteurs

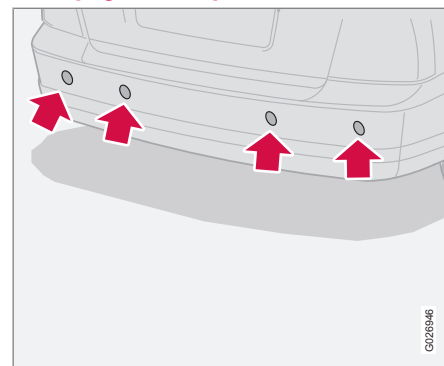

Capteurs d'aide au stationnement.

Pour fonctionner correctement, les capteurs doivent être nettoyés régulièrement. Utilisez de l'eau et du shampoing pour voiture.

i NOTE

La saleté, la glace et la neige sur les capteurs peuvent engendrer de faux signaux d'avertissement.



Système d'Information Angle Mort - BLIS (Blind Spot Information System)*

Généralités

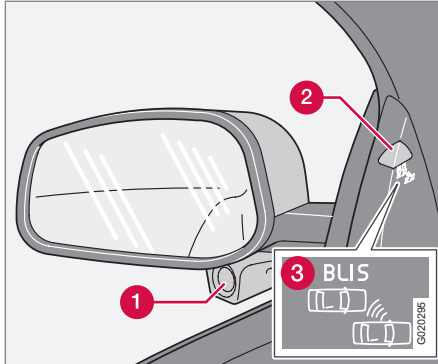

Rétroviseur avec système BLIS.

- ❶ Caméra BLIS
- ❷ Témoin lumineux
- ❸ Témoin BLIS

⚠ ATTENTION

Le système complète, mais ne remplace pas, une conduite prudente et l'utilisation des rétroviseurs. Il ne peut en aucun cas se substituer à l'attention et à la responsabilité du conducteur. La responsabilité d'un changement de file en toute sécurité incombe au conducteur.

BLIS est un système d'informations qui, dans certaines circonstances, vous aide à remarquer la présence d'un véhicule en déplacement dans la même direction que votre propre voiture dans ce qu'on appelle l'angle mort.

Le système est conçu pour fonctionner de manière optimale dans une circulation dense sur des routes à plusieurs voies.

BLIS est basé sur la technique de la caméra numérique. Les caméras (1) sont placées sous les rétroviseurs extérieurs.

Lorsqu'une caméra a découvert un véhicule dans l'angle mort, le témoin lumineux (2) s'allume.

NOTE

Le témoin s'allume du côté de la voiture où le système a détecté un véhicule. Si la voiture se fait doubler des deux côtés à la fois, les deux témoins s'allument.

BLIS envoie un message au conducteur indiquant qu'un problème est apparu dans le système. Par exemple, si les caméras du système sont cachées, le témoin BLIS clignote et un message apparaît sur l'écran du tableau de bord. Dans ce cas, contrôlez et nettoyez les lentilles. Si nécessaire, le système peut être désactivé temporairement en appuyant sur le bouton BLIS, voir page 164.

Angles morts

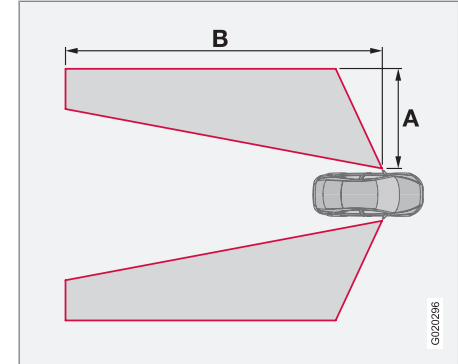

Angles morts pour lesquels les caméras BLIS réagissent.

Distance A = env. 3,0 m

Distance B = env. 9,5 m

Nettoyage

Pour un fonctionnement optimal de BLIS, les lentilles des caméras doivent être propres. Les lentilles peuvent être nettoyées avec un chiffon doux ou une éponge humide. Nettoyez les lentilles avec précaution afin de ne pas les rayer.



Système d'Information Angle Mort - BLIS (Blind Spot Information System)*

! IMPORTANT

Les lentilles sont chauffées pour faire fondre la glace et la neige. Si cela est nécessaire, retirez la neige des lentilles avec une brosse.

Quand le système BLIS fonctionne-t-il ?

Le système fonctionne lorsque la vitesse de votre véhicule est supérieure à 10 km/h.

Dépassements

Le système est conçu pour réagir si vous effectuez un dépassement à une vitesse jusqu'à 10 km/h supérieure à celle de l'autre véhicule.

Le système est conçu pour réagir si vous êtes dépassé par un véhicule qui roule à une vitesse jusqu'à 70 km/h supérieure à la vôtre.

! ATTENTION

BLIS ne fonctionne pas dans les virages en épingle à cheveux.

BLIS ne fonctionne pas lorsque la voiture recule.

Une remorque large accrochée à la voiture peut cacher d'autres véhicules situés dans la file adjacente. Ces véhicules se trouvant dans la zone cachée ne peuvent pas être détectés par le système BLIS.

Jour et nuit

À la lumière du jour, le système réagit à la forme des voitures à proximité. Le système est conçu pour détecter les véhicules à moteur tels que voitures, camions, bus et motos.

Dans l'obscurité, le système réagit aux phares des voitures environnantes. Les véhicules à proximité dont les phares sont éteints ne sont pas détectés par le système. Cela signifie par exemple que le système ne réagira pas à une remorque sans phares tirée par une voiture ou un camion.

! ATTENTION

Le système ne réagit pas aux vélos et aux mobylettes.

Les caméras BLIS sont limitées tout comme l'œil humain, c'est à dire qu'elles "voient" moins bien en cas de forte chute de neige ou de brouillard épais par exemple.

Activer/désactiver

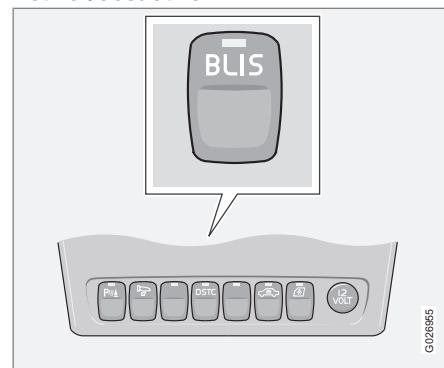

Bouton d'activation/de désactivation.

BLIS est activé au démarrage du moteur. Les témoins lumineux des panneaux de porte clignotent trois fois lors de l'activation de BLIS.

Le système peut être désactivé/activé par une pression sur **BLIS**.

Lorsque BLIS est désactivé, la diode du bouton s'éteint et un message apparaît sur l'écran du tableau de bord.

Lorsque BLIS est activé, la diode du bouton s'allume, un nouveau message apparaît sur l'écran et les témoins lumineux des panneaux de porte clignotent trois fois. Appuyez sur le bouton **READ** pour supprimer le message.



Système d'Information Angle Mort - BLIS (Blind Spot Information System)*

Pour de plus amples informations concernant la gestion des messages, voir page 63.

Messages du système BLIS

Message sur l'écran ^A	Signification
SYST INFO ANGLE MORT ACTIVE	Le système BLIS est activé.
SYST ANGLE MORT REPAR DEMANDEE	BLIS hors service - contactez un atelier.
SYST ANGLE MORT FONCTION REDUITE	Réduction du transfert de données entre la caméra du système BLIS et le système électrique de la voiture. La caméra est initialisée lorsque le transfert de données entre la caméra du système BLIS et le système électrique de la voiture redevient normal.
SYST ANGLE MORT CAMERA D BLOQUEE	Caméra droite bloquée - nettoyez la lentille.

Message sur l'écran ^A	Signification
SYST ANGLE MORT CAMERA G BLOQUEE	Caméra gauche bloquée - nettoyez la lentille.
SYST ANGLE MORT CAMERAS BLOQUEES	L'une ou les deux caméras sont bloquées. Nettoyez les lentilles.
SYST INFO ANGLE MORT DESACTIVE	Le système BLIS est désactivé.

^A Le message n'apparaît que si la télécommande est en position II (ou si le moteur est en marche) et si **BLIS** est actif (c'est-à-dire si le conducteur n'a pas désactivé le système).

! IMPORTANT

La réparation des composants du système BLIS ne doit être effectuée que par un atelier. Un atelier Volvo agréé est recommandé.

Limites

Dans certaines situations, le témoin de BLIS s'allume alors qu'il n'y a aucun véhicule dans l'angle mort.

i NOTE

Si le témoin de BLIS s'allume occasionnellement alors qu'il n'y a aucun autre véhicule dans l'angle mort, cela n'est pas signe d'un problème dans le système.

En cas de panne du système BLIS, l'écran affiche le message **Syst angle mort répar demandée**.

Voici quelques exemples de situations dans lesquelles le témoin BLIS s'allume même s'il n'y a aucun véhicule dans l'angle mort.

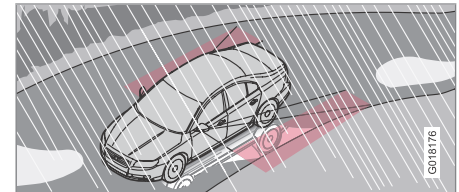

Réflexions sur la chaussée humide.



Système d'Information Angle Mort - BLIS (Blind Spot Information System)*

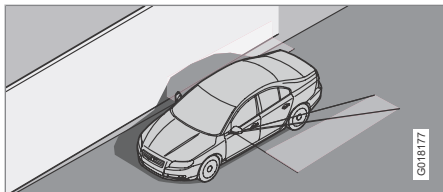

*Ombre sur une grande surface plate et claire
comme un écran acoustique ou un recouvrement
de chaussée en béton.*

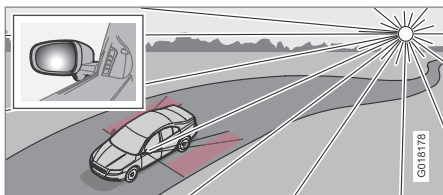

Soleil bas dans la caméra.



Remorquage et transport

Aide au démarrage

Si la batterie est déchargée et si vous n'arrivez pas à démarrer, utilisez une batterie auxiliaire. Ne remorquez pas la voiture pour la forcer à démarrer, voir page 169.

! IMPORTANT

Le catalyseur pourrait être endommagé si vous poussez ou remorquez la voiture pour la faire démarrer.

Remorquage

Avant de remorquer la voiture, vérifiez quelle est la vitesse maximum de remorquage autorisée.

La voiture doit toujours être remorquée en marche avant.

1. Débloquez le dispositif de blocage de direction afin que la voiture puisse être dirigée
2. Pour le conducteur du véhicule remorqué : Roulez en douceur.

Pour le conducteur du véhicule remorqué : Maintenez la corde de remorquage tendue en permanence en conservant votre pied sur la pédale de frein afin d'éviter toute secousse inutile.

! ATTENTION

Le blocage du volant reste dans sa position au moment où la tension a été coupée. Le blocage du volant doit être déverrouillé avant de procéder au remorquage.

La télécommande doit être en position II. Ne retirez jamais la télécommande du contacteur d'allumage pendant la conduite ni durant un remorquage.

! ATTENTION

Le servofrein et la direction assistée ne fonctionnent que lorsque le moteur tourne. La pression exercée sur la pédale de frein doit être environ cinq fois supérieure à la normale et la direction est beaucoup plus dure.

Boîte de vitesses automatique

- Placez le sélecteur de vitesses sur la position N et desserrez le frein de stationnement.

Une voiture avec boîte de vitesses automatique ne doit pas être remorquée à une vitesse supérieure à 80 km/h ni sur une distance supérieure à 80 km.

Œillet de remorquage

Avant le remorquage, il convient de visser l'œillet de remorquage au pare-chocs. Les ouver-

tures et les protections de l'œillet de remorquage sont situées à droite des pare-chocs avant et arrière.

L'œillet de remorquage se trouve dans la trousse à outils du compartiment à bagages.

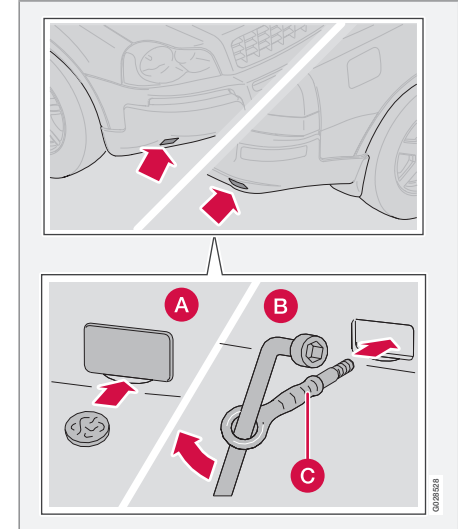



Remorquage et transport

Procédez comme suit:

1. Soulevez le bord inférieur du couvercle (A) avec un tournevis ou une pièce de monnaie.
 2. Vissez l'œillet de remorquage (B).
 3. Vissez l'œillet de remorquage jusqu'à la collerette (C). Aidez-vous pour cela par exemple de la clé à écrou de roue.
- Après le remorquage, dévissez l'œillet de remorquage et replacez la protection.

IMPORTANT

Sur les voitures avec crochet d'attelage, l'œillet de remorquage ne peut pas être monté sur la fixation arrière. Attachez alors la corde au crochet d'attelage. Pour cette raison, il est conseillé de toujours conserver le crochet amovible dans la voiture.

IMPORTANT

- Les voitures à quatre roues motrices (AWD) dont le train avant est soulevé ne doivent pas être dépannées à plus de 70 km/h. Elle ne doivent pas parcourir plus de 50 km ainsi.

ATTENTION

L'œillet n'est prévu que pour le remorquage au sol, pas pour le dépannage. Appelez les services de secours pour obtenir de l'aide dans ce type de situation.

Dépannage

La voiture doit toujours être remorquée de manière à ce que les roues tournent vers l'avant.



Aide au démarrage

Démarrage avec une batterie auxiliaire

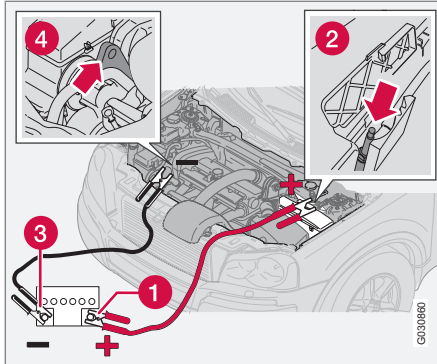

La batterie se trouve à l'arrière de la voiture (voir page 223) mais les points de connexion sont sous le capot moteur.

Si la batterie est déchargée, il est possible de démarrer la voiture avec une autre batterie.

Lorsque vous utilisez une batterie auxiliaire, procédez de la manière suivante pour éviter tout court-circuit ou autre dommage :

1. Tournez la télécommande en position **0**.
2. Vérifiez que la batterie auxiliaire a une tension de 12 V.
3. Si la batterie auxiliaire se trouve dans une autre voiture, coupez le moteur de cette

dernière. Assurez-vous que les voitures ne se touchent pas.

4. Placez l'une des pinces du câble rouge sur la borne positive de la batterie auxiliaire (1).

! **IMPORTANT**

Branchez le câble de démarrage prudemment pour éviter les courts-circuits avec d'autres composants du compartiment moteur.

5. Placez l'autre pince du câble rouge sur la borne positive de la voiture (2).
 - > Le couvercle à ressort sur la borne positive de la voiture doit d'abord être relevé !
6. Placez l'une des pinces du câble noir sur la borne négative de la batterie auxiliaire (3).
7. Fixez l'autre pince à un point de masse comme l'un des anneaux de levage du moteur (4).
8. Vérifiez que les pinces des câbles sont bien fixées pour éviter les étincelles lors des tentatives de démarrage.
9. Démarrez le moteur de la "voiture de secours" et laissez-le tourner pendant quelques minutes à un régime légèrement

supérieure au régime de ralenti (env. 1500 tr/min).

10. Démarrez le moteur de la voiture à la batterie déchargée.

! **IMPORTANT**

Ne touchez pas les connexions pendant la tentative de démarrage. Il risque de se former des étincelles.

11. Retirez les câbles de démarrage dans l'ordre inverse : retirez tout d'abord le câble noir puis le câble rouge.
 - > Assurez-vous que les pinces du câble de démarrage noir n'entrent pas en contact avec la borne positive de la batterie ou avec la pince raccordée au câble de démarrage rouge!



Aide au démarrage

ATTENTION

- La batterie peut produire un mélange d'oxygène et d'hydrogène très explosif. Un étincelle, qui peut être produite par une mauvaise connexion de câble de démarrage, peut suffire à faire exploser la batterie.
- La batterie contient également de l'acide sulfurique très corrosif.
- En cas de contact de l'acide avec les yeux, la peau ou les vêtements, rincez abondamment à l'eau. En cas de contact avec les yeux, consultez immédiatement un médecin.

Pour de plus amples informations concernant la batterie de la voiture, voir page 222.



Conduite avec une remorque

Généralités

La capacité de chargement dépend du poids en ordre de marche. Le poids des passagers et des accessoires montés (crochet d'attelage par exemple) réduisent la capacité de chargement du poids équivalent. Pour plus de détails sur les poids, voir page 294.

Si le crochet d'attelage a été installé par un atelier Volvo agréé, la voiture est livrée avec l'équipement requis pour une conduite avec remorque.

- La barre d'attelage du véhicule doit être homologuée.
- Lors d'un montage ultérieur, consultez votre réparateur Volvo pour vous assurer que votre véhicule est parfaitement équipé pour cet usage.
- Répartissez la charge dans la remorque de sorte que la charge sur le dispositif de remorquage ne dépasse pas la charge maximale sur la boule d'attelage indiquée.
- Augmentez la pression des pneus jusqu'au niveau de pleine charge. Voir l'étiquette de pression des pneus, voir page 190.
- Lorsque vous conduisez avec une remorque, la charge imposée au moteur est supérieure à la normale.
- Ne conduisez jamais une voiture neuve avec une remorque lourde. Attendez d'avoir parcouru au moins 1000 km.

- Sur les pentes descendantes, longues et abruptes, les freins sont nettement plus sollicités qu'habituellement. Rétrogradez et maintenez une vitesse moins élevée en conséquence.
- Par mesure de sécurité, ne dépassez pas la vitesse maximale autorisée pour une voiture avec remorque. Suivez la législation en vigueur pour les poids et vitesses autorisés.

Poids de remorque

Pour de plus amples informations concernant les poids de remorque autorisés par Volvo, voir page 294.

ATTENTION

Suivez les recommandations concernant le poids de la remorque. La remorque et la voiture pourraient sinon être difficiles à contrôler lors des manœuvres d'évitement et lors du freinage.

NOTE

Les poids mentionnés sont les poids les plus élevés autorisés par Volvo. Les réglementations nationales peuvent limiter le poids des remorques et les vitesses autorisées. Les crochets d'attelage peuvent être homologués pour une charge supérieure à celle autorisée pour la voiture.

Boîte de vitesses automatique

NOTE

Certains modèles équipés d'une boîte automatique requièrent l'utilisation d'un refroidisseur d'huile en cas de conduite avec remorque. Consultez votre réparateur Volvo agréé en ce qui concerne votre voiture, si le crochet d'attelage a été monté ultérieurement.

Surchauffe

Si vous tirez une remorque sur un terrain accidenté par temps chaud, il y a risque de surchauffe.

- Une boîte de vitesses automatique choisit le rapport optimal par rapport à la charge et au régime moteur.
- En cas de surchauffe, le témoin d'avertissement du tableau de bord s'allume et un message apparaît. Suivez le conseil.

Pentes raides

- Ne bloquez pas la boîte de vitesses automatique sur un rapport supérieur à ce que le moteur peut "supporter". Il n'est pas



Conduite avec une remorque

toujours avantageux de conserver un rapport élevé et un régime bas.

- Maintenez une vitesse faible si vous tirez une remorque sur une route de montagne pendant plusieurs kilomètres.
- Évitez d'emprunter des pentes dont le degré d'inclinaison est supérieur à 12 %.

Stationnement en côte

1. Enfoncez la pédale de frein.
 2. Serrez le frein de stationnement.
 3. Placez le sélecteur de vitesses en position **P**.
 4. Relâchez la pédale de frein.
- Lorsque vous garez une voiture avec boîte de vitesses automatique à laquelle est accrochée une remorque, le sélecteur de vitesses doit être en position de stationnement **P**. Utilisez toujours le frein de stationnement.
 - Utilisez des cales pour bloquer les roues si vous garez la voiture avec remorque dans une pente.

Démarrage en côte

1. Enfoncez la pédale de frein.
2. Placez le sélecteur de vitesses en position de conduite **D**.
3. Desserrez le frein de stationnement.

4. Relâchez la pédale de frein et avancez.

Réglage de niveau

Si votre voiture est équipée d'un réglage automatique de niveau, le train arrière se trouvera toujours à la bonne hauteur durant la conduite quelle que soit la charge. Lorsque la voiture est à l'arrêt, le train arrière redescend, ce qui est tout à fait normal. Au démarrage, le niveau est relevé après avoir parcouru une certaine distance.



Dispositif d'attelage*

Crochet d'attelage

Si la voiture est équipée d'un crochet d'attelage amovible, suivez strictement les instructions de montage de la partie amovible, voir page 175.

ATTENTION

Si la voiture est équipée du crochet d'attelage amovible de Volvo :

- Suivez scrupuleusement les instructions de montage.
- La partie amovible doit être verrouillée avec la clé avant de prendre la route.
- Vérifiez que le témoin vert apparaît dans la lucarne de contrôle.

Contrôles importants

- La boule du crochet d'attelage doit être régulièrement nettoyée et lubrifiée avec de la graisse.

NOTE

Lorsqu'une boule avec amortisseur de vibration est utilisée, il est inutile de graisser la boule.

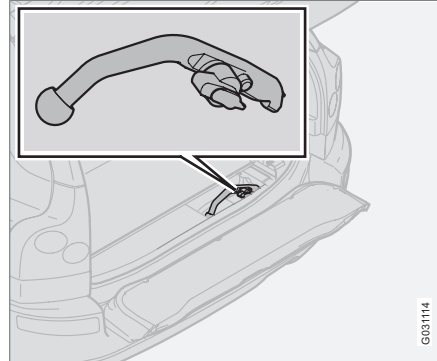
Rangement, crochet d'attelage

Emplacement de rangement du crochet d'attelage.

IMPORTANT

Déposez toujours le crochet d'attelage après utilisation et rangez-le dans l'emplacement prévu, correctement attaché avec la sangle.

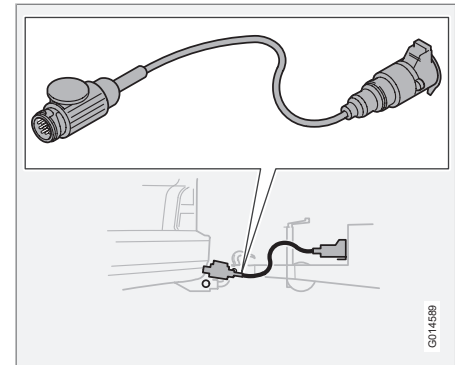
Câble de remorque

Si le connecteur électrique du crochet d'attelage de la voiture est à 13 broches et celui de la remorque est à 7 broches, un adaptateur sera nécessaire. Utilisez un câble d'adaptateur homologué par Volvo. Assurez-vous que le câble ne traîne pas sur le sol.



06 Démarrage et conduite de la voiture

Dispositif d'attelage*

Caractéristiques

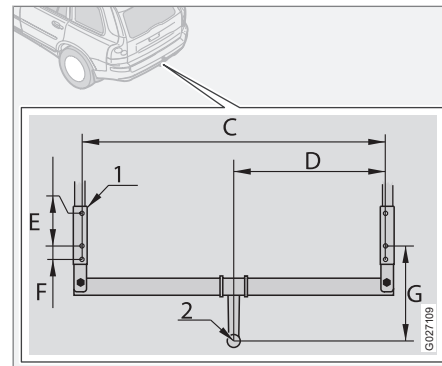
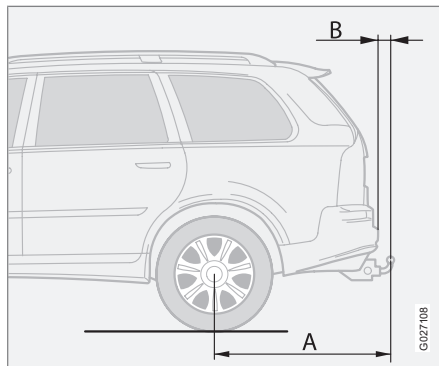
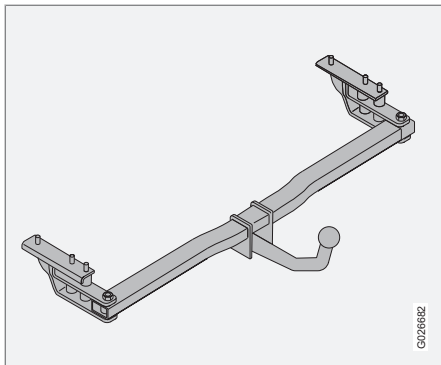

Cotes pour les points de fixation (mm)

	A	B	C	D	E	F	G
Dispositif d'attelage fixe ou amovible	1110	85	1081	541	122	50	354
1	Longeron latéral						
2	Centre de la boule						

06



Crochet d'attelage amovible*

Montage du crochet d'attelage

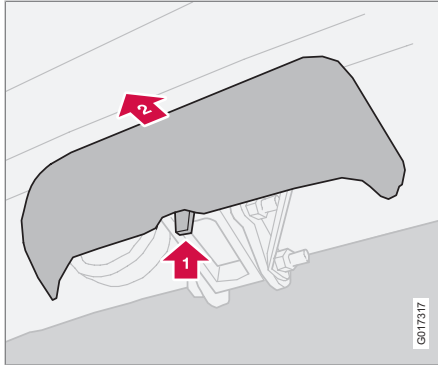

1. Déposez d'abord le cache de protection en appuyant sur le loquet **1** puis en le tirant vers l'arrière **2**.

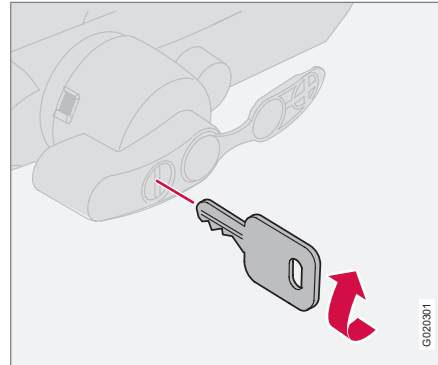

2. Vérifiez que le mécanisme est en position déverrouillée en tournant la clé dans le sens des aiguilles d'une montre.

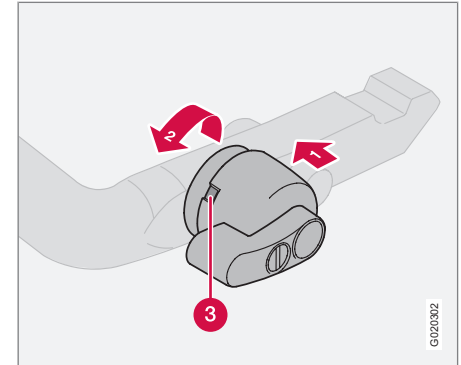

3. Vérifiez que le témoin rouge apparaît dans la lucarne de contrôle (3). Si ce n'est pas le cas, appuyez sur (1) et tournez la poignée en sens inverse des aiguilles d'une montre (2) jusqu'à entendre un déclic.



Crochet d'attelage amovible*

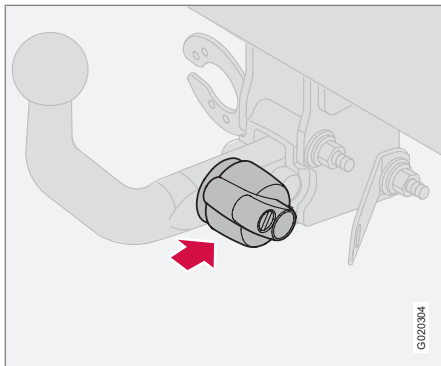

4. Insérez et faites coulisser le crochet d'attelage jusqu'à ce qu'un déclic se fasse entendre.

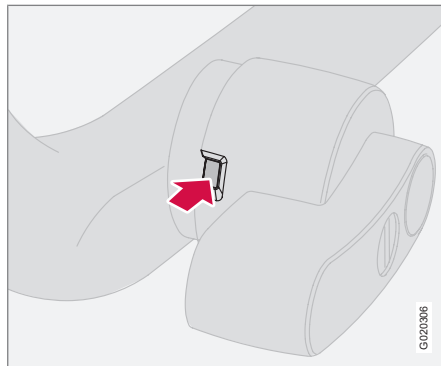

5. Vérifiez que le témoin vert apparaît dans la lucarne de contrôle.

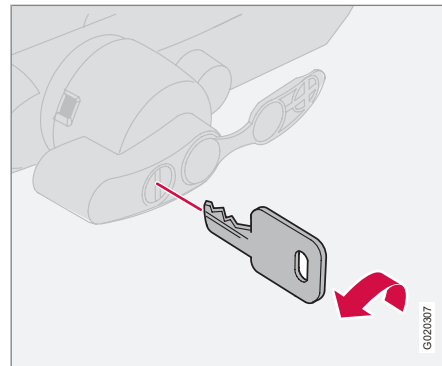

6. Tournez la clé dans le sens inverse des aiguilles d'une montre jusqu'en position de verrouillage. Retirez la clé de la serrure.



Crochet d'attelage amovible*

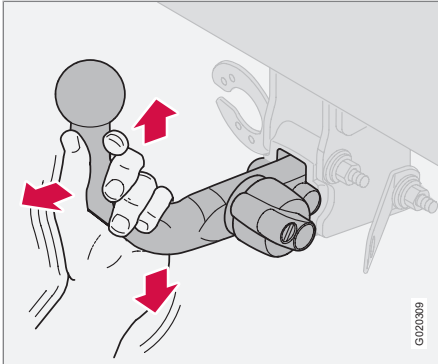

7. Contrôlez que le crochet d'attelage est bien fixé en le poussant vers le haut, le bas et l'arrière.

ATTENTION

Si le crochet d'attelage n'est pas correctement attaché, détachez-le et recommencez à l'étape précédente.

IMPORTANT

Graissez uniquement la boule, le reste doit être propre et sec.

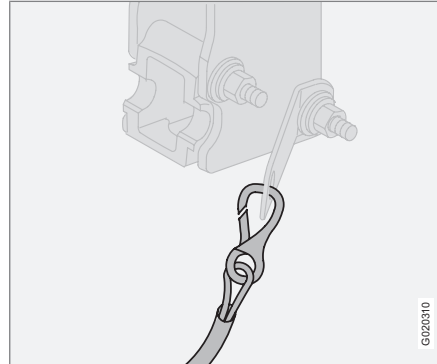

8. Câble de sécurité.

ATTENTION

Assurez-vous que le câble de sécurité de la remorque est attaché à la fixation correspondante.

Démontage du crochet d'attelage

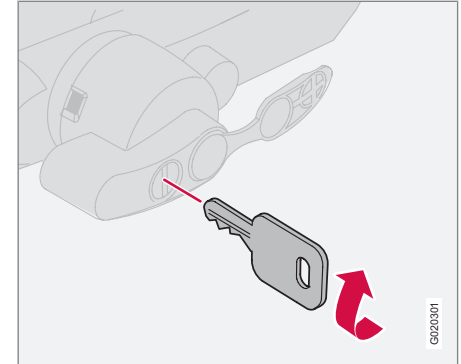

1. Insérez la clé et tournez-la dans le sens des aiguilles d'une montre en position déverrouillée.



Crochet d'attelage amovible*

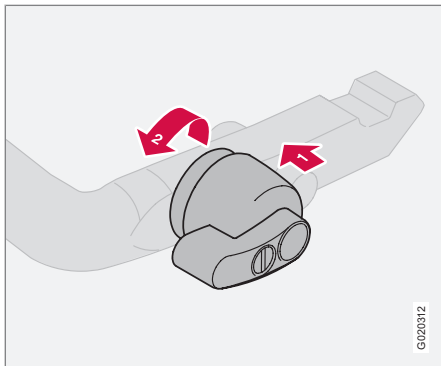

2. Enfoncez le bouton de verrouillage (1) et faites-le pivoter dans le sens inverse des aiguilles d'une montre (2) jusqu'à ce qu'un dé clic se fasse entendre.

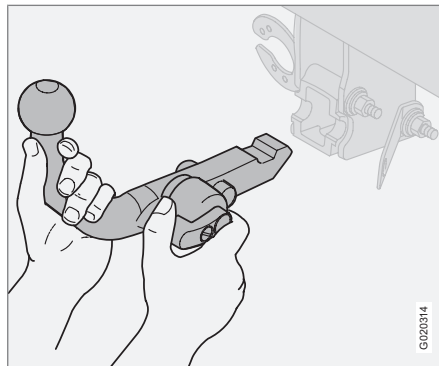

3. Continuez à tourner le bouton de verrouillage aussi loin que possible. Maintenez-le dans cette position tout en tirant le crochet d'attelage vers l'arrière et vers le haut.

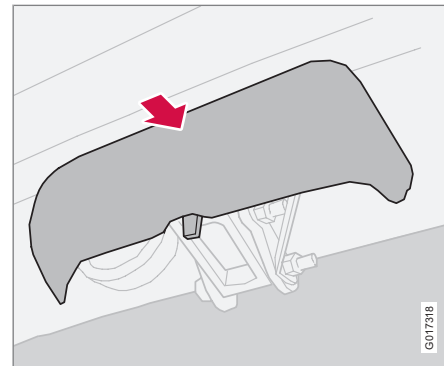

4. Insérez le cache.

ATTENTION

Arrimez correctement le crochet d'attelage si vous la rangez dans la voiture, voir page 173.



Adaptation du faisceau d'éclairage

Faisceau d'éclairage adapté à la conduite à droite ou à gauche

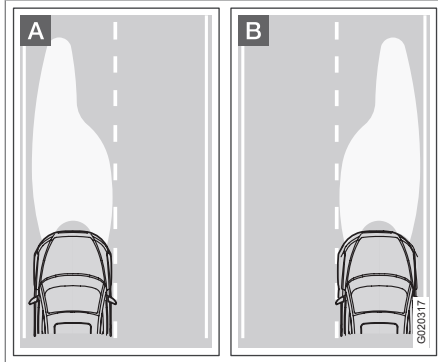

A Faisceau d'éclairage pour conduite à gauche.

B Faisceau d'éclairage pour conduite à droite.

Le faisceau d'éclairage peut être masqué afin de ne pas aveugler les véhicules venant en sens inverse. Le faisceau d'éclairage est légèrement dégradé.

Masquage des phares

Reproduisez les modèles - voir page 182.

Reproduisez les modèles sur un matériau adhésif résistant à l'eau, par ex de la bande adhésive non transparente.

Les masques sont placés à partir du point (5) sur le verre de phare qui doit correspondre au point rouge sur chaque modèle. La longue ligne rouge des illustrations correspond à la ligne du verre de phare sur laquelle le modèle doit venir s'ajuster.

Les cotes des modèles de la page suivante sont contrôlés après la découpe afin qu'une partie suffisamment grande du faisceau soit cachée.

Les modèles conviennent aux voitures à conduite à gauche ou à droite et sont placés selon l'illustration.

L'illustration supérieure indique la version pour conduite à gauche. L'illustration inférieure indique la version pour conduite à droite.

Phares halogène

Reproduisez les modèles 1 et 2, vérifiez les cotes. Transférez les modèles sur un matériau adhésif et résistant à l'eau et découpez.

Placez les modèles de sorte que les flèches pointent vers le centre et de sorte que les points sur les modèles correspondent aux points sur les verres de phare.

Cote de référence modèles 1 et 2

Les côtés longs du modèle doivent être de 82 mm.

Phares xénon

Reproduisez les modèles 3 et 4, vérifiez les cotes. Transférez les modèles sur un matériau adhésif et résistant à l'eau et découpez.

Placez les modèles de sorte que les flèches pointent vers le centre et de sorte que les points sur les modèles correspondent aux points sur les verres de phare. Les repères > < des modèles doivent correspondre aux lignes sur le verre du phare.

Cote de référence modèle 3

La ligne entre les repères des modèles > < doit être longue d'environ 140 mm.

Cote de référence modèle 4

La ligne entre les repères des modèles > < doit être longue d'environ 112 mm.

Adaptation du faisceau d'éclairage des phares Xénon actifs (ABL), voir page 65.



Adaptation du faisceau d'éclairage

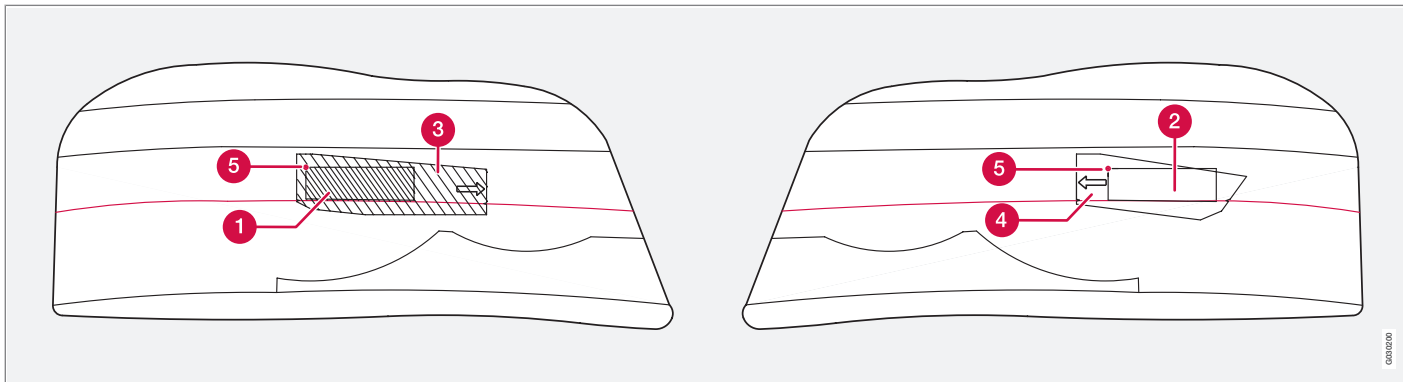

Voiture avec conduite à gauche en circulation à gauche.

- ❶ Écran sur le verre du phare halogène droit
- ❷ Écran sur le verre du phare halogène gauche
- ❸ Écran sur le verre du phare xénon droit
- ❹ Écran sur le verre du phare xénon gauche
- ❺ Point de fixation sur le verre du phare.

0610200



Adaptation du faisceau d'éclairage

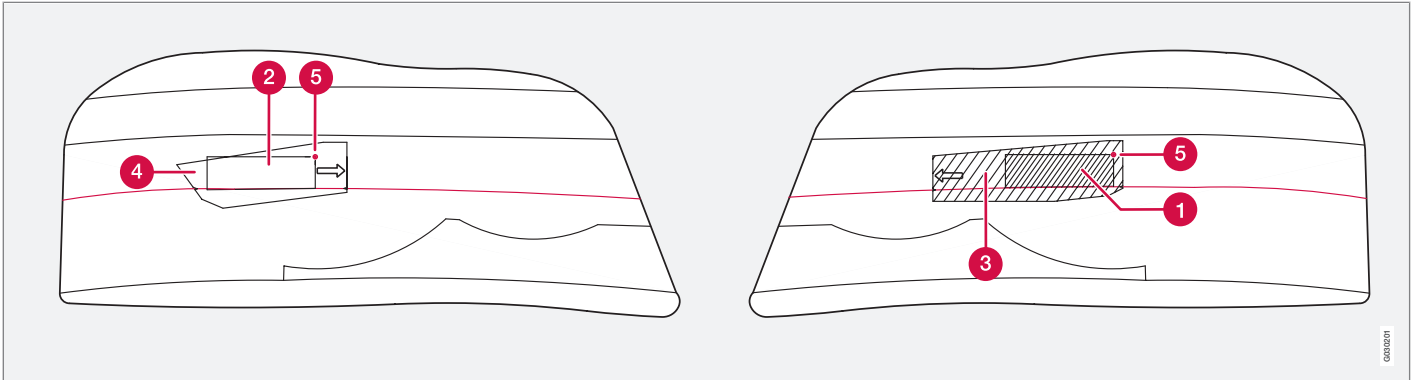

Voiture avec conduite à droite en circulation à droite.

- 1 Écran sur le verre du phare halogène gauche
- 2 Écran sur le verre du phare halogène droit
- 3 Écran sur le verre du phare xénon gauche
- 4 Écran sur le verre du phare xénon droit
- 5 Point de fixation sur le verre du phare.



Adaptation du faisceau d'éclairage

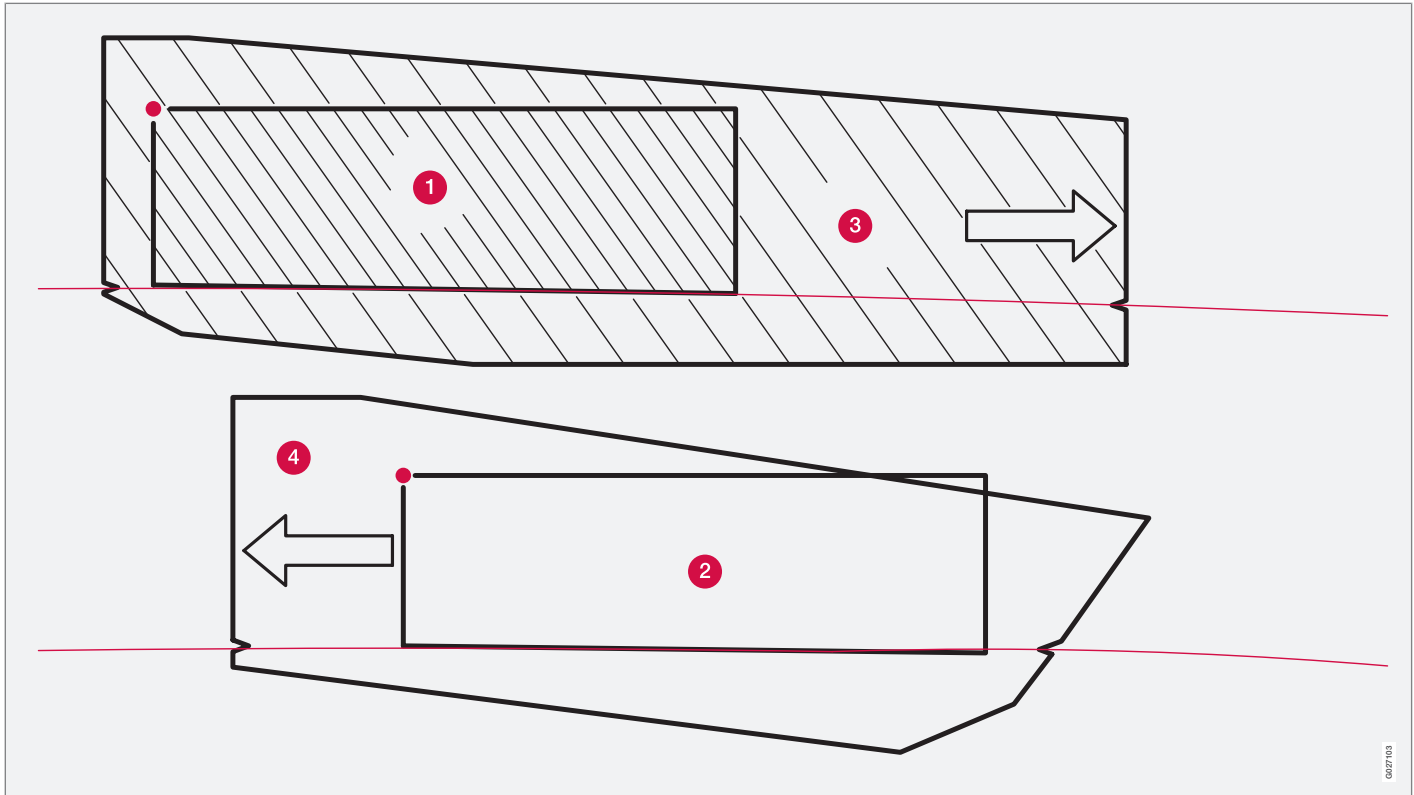

06

Modèles de masques.

06/27/03



Généralités.....	186
Pression des pneumatiques.....	190
Triangle de signalisation* et roue de secours*.....	191
Remplacement d'une roue.....	194
Réparation provisoire de crevaison*	196

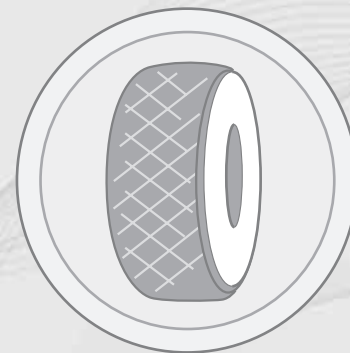

07

ROUES ET PNEUS

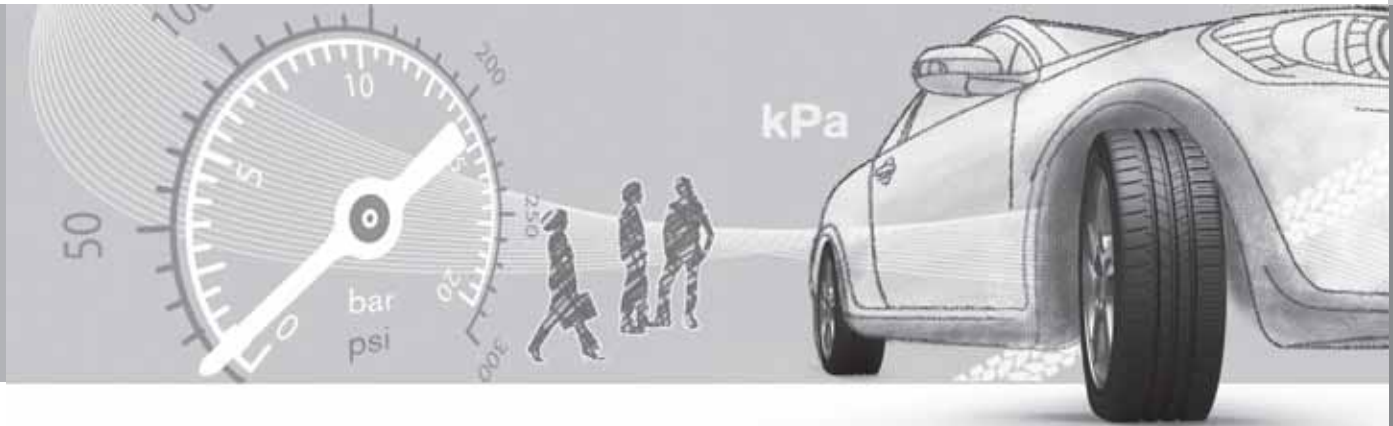

Généralités

Tenue de route et pneus

Les pneus ont une grande influence sur la tenue de route de votre voiture. Le type, les dimensions et la pression des pneus influent grandement sur les performances de la voiture.

Lorsque vous changez de pneus, veillez à conserver le même type, la même dimension et si possible la même marque pour les quatre roues. Conformez-vous aux pressions de pneus recommandées, elles sont mentionnées sur l'autocollant des pressions de pneu. Pour son emplacement, voir page 303.

Dimensions

Tous les pneus comportent des indications de dimensions. Exemple de désignation :

235/60R18 103 V.

235	Largeur du pneu (mm)
60	Rapport entre la hauteur du flanc du pneu et sa largeur (%)
R	Pneu radial
18	Diamètre de la jante en pouces (")

103	Code chiffré de charge maximum autorisée sur le pneu (dans le cas présent, 615 kg)
V	Code de vitesse maximale autorisée (dans le cas présent, 210 km/h).

Catégories de vitesse

La voiture est homologuée en son entier, ce qui implique que les dimensions et les catégories de vitesse ne doivent pas dévier de celles indiquées sur la carte grise. Les seules exceptions à ces règles sont les pneus d'hiver (avec ou sans clous). Si un tel pneu est choisi, la voiture ne doit pas être conduite à une vitesse supérieure à la catégorie (par exemple, la classe Q autorise une vitesse maximale de 160 km/h).

N'oubliez pas que la chaussée détermine la vitesse à laquelle la voiture peut être conduite, et non la catégorie de vitesse des pneus.

Veillez noter que ces valeurs concernent la vitesse maximale d'utilisation.

Q	160 km/h (utilisé uniquement pour pneus d'hiver)
T	190 km/h
H	210 km/h

V	240 km/h
W	270 km/h
Y	300 km/h

Pneus neufs

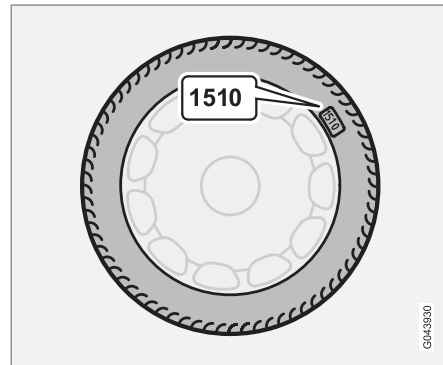

Les pneus ont une durée de vie limitée. Au bout de quelques années, ils commencent à durcir et leur capacité d'adhérence diminue. Dans la mesure du possible faites monter des pneus de remplacement neufs ayant été stockés le moins longtemps possible. Ceci est particulièrement important pour les pneus d'hiver. Les derniers chiffres indiquent la semaine et l'année de fabrication. Il s'agit du marquage DOT



Généralités

(Department of Transportation) du pneu, composé de quatre chiffres (par exemple 1510). Cela signifie que le pneu de l'illustration a été fabriqué en 2010, semaine 15.

Durée d'utilisation du pneu

Tous les pneus de plus de six ans doivent être contrôlés par un spécialiste, même s'ils semblent intacts. La raison est que les pneus vieillissent et se dégradent même s'ils ne sont utilisés que rarement ou jamais. Leur fonction peut s'en trouver affectée puisque le matériau dont est constitué le pneu s'est dégradé. Le pneu ne peut donc plus être utilisé. Cela concerne aussi la roue de secours, les pneus d'hiver et les pneus conservés pour un usage ultérieur. Des fissures et des changements de couleur sont des signes extérieurs indiquant que le pneu ne peut pas être utilisé.

L'âge d'un pneu peut être déterminé grâce au repère DOT, voir l'illustration ci-dessus.

Usure plus régulière et entretien

Une pression de pneu correcte entraîne une usure plus régulière, voir page 303. Le type de conduite, la pression des pneus, les conditions météorologiques et l'état de la chaussée sont des facteurs qui contribuent à la rapidité du vieillissement et de l'usure des pneus. Pour éviter les irrégularités dans la profondeur de la sculpture et l'apparition de rainure d'usure, il

est possible de permuter les roues avant et arrière. La première permutation est conseillée à environ 5 000 km puis les suivantes à intervalles de 10 000 km. Volvo vous recommande de contacter un atelier Volvo agréé en cas d'incertitude sur la profondeur de la sculpture. S'il existe déjà une grande différence dans l'usure (>1 mm de différence dans la profondeur de sculpture) entre les pneus, les pneus les moins usés doivent être montés à l'arrière. Un dérapage des roues avant est souvent plus facilement contrôlable qu'un dérapage des roues arrière. Un dérapage des roues avant n'empêche pas la voiture de continuer tout droit alors qu'un dérapage des roues arrière envoie la voiture vers le côté entraînant une perte totale du contrôle de la voiture. Il est donc important que les roues arrière ne perdent jamais leur adhérence avant les roues avant.

Stockez vos pneus suspendus ou couchés, mais jamais debout.

Pneus dotés de témoins d'usure

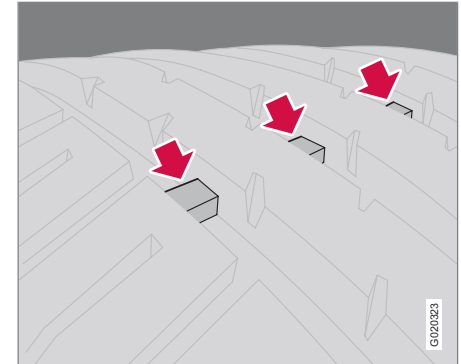

Indicateur d'usure.

Les témoins d'usure ont la forme de petits pavés étroits intégrés dans la sculpture de la bande de roulement. L'acronyme TWI (Tread Wear Indicator) est estampé sur le flanc du pneu. Lorsque l'usure des pneus est telle que la profondeur de la sculpture de la bande de roulement n'est plus que de 1,6 mm, les témoins sont au niveau de la sculpture. Faites monter des pneus neufs immédiatement. N'oubliez pas qu'un pneu usé présente un taux d'adhérence très faible sur route mouillée ou enneigée.



Généralités

Pneus d'hiver

Volvo recommande les pneus d'hiver de certaines dimensions. Les dimensions des pneus dépendent du moteur. Utilisez toujours des pneus d'hiver corrects sur les quatre roues.

NOTE

Demandez conseil à un réparateur Volvo agréé pour les jantes et les types de pneumatique les mieux adaptés à votre voiture.

Pneus cloutés

Les pneus cloutés doivent être rodés sur une distance de 500 à 1000 kilomètres de façon à ce que les clous se positionnent correctement dans la gomme. Cela permet d'allonger la durée de vie des pneus et des clous en particulier.

NOTE

Les réglementations concernant l'utilisation des pneumatiques cloutés varient d'un pays à l'autre.

Profondeur de la sculpture

Les pneus sont davantage sollicités en hiver qu'en été (routes recouvertes de glace ou de neige et basses températures). Une profondeur de sculpture minimum de quatre mm est donc recommandée pour les pneus d'hiver.

Chaînes à neige

Les chaînes à neige doivent uniquement être montées sur le train avant, y compris pour les voitures à transmission intégrale.

Ne dépassez jamais 50 km/h avec des chaînes à neige. Évitez de conduire sur des routes en terre, l'usure des pneus et des chaînes étant très rapide. Vérifiez que la chaîne à neige ne touche rien et qu'elle correctement montée et bien tendue.

ATTENTION

Utilisez des chaînes à neige Volvo ou des chaînes équivalentes adaptées au modèle de votre voiture, aux dimensions des pneumatiques et des jantes. En cas de doute, Volvo recommande de demander conseil à un atelier Volvo agréé. Des chaînes à neige incorrectes peuvent provoquer des dommages importants à votre voiture et entraîner un accident.

Roues été et hiver

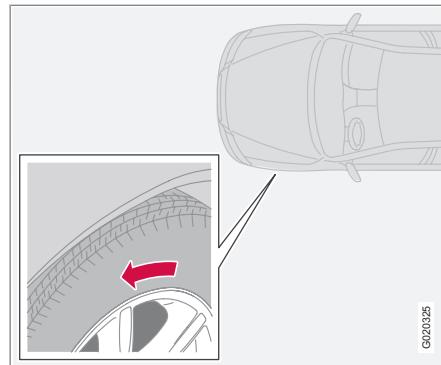

La flèche indique le sens de rotation du pneu

Lorsque vous passez des roues d'été aux roues d'hiver, voir page 194, repérez toujours le côté où la roue était montée (**G** pour gauche, **D** pour droit). Les pneus unidirectionnels comportent une flèche indiquant le sens de rotation correct. Les pneus doivent conserver le même sens de rotation durant toute leur durée de vie. Les pneus ne doivent être permutés que de l'avant vers l'arrière, jamais du côté gauche au côté droit et vice-versa. Des pneus montés à l'envers réduisent le freinage et la capacité d'adhérence sur l'eau, la neige et la neige fondue. Les pneus présentant la bande de roulement la moins usée doivent toujours être mon-

G020325



Généralités

tés à l'arrière (pour réduire le risque de dérapage du train arrière).

Volvo vous recommande de contacter un atelier Volvo agréé en cas d'incertitude sur la profondeur de la sculpture.

Pression des pneumatiques

Pression de pneu recommandée

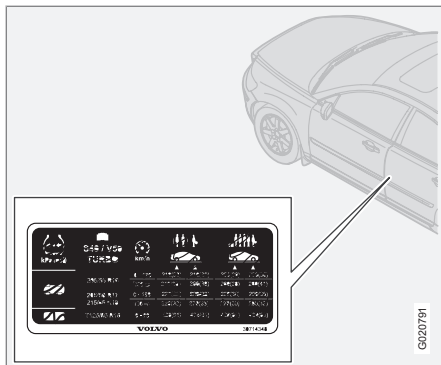

L'autocollant de pressions de pneu sur le montant de porte du côté conducteur quelle pression les pneus doivent avoir à différentes conditions de charge et de vitesse.

L'autocollant indique :

- La pression de pneu pour la dimension de pneu recommandée pour la voiture
- Pression ECO¹
- Pression de la roue de secours (Temporary Spare).

Contrôlez la pression des pneus

Vérifiez régulièrement la pression des pneus.

NOTE

La pression de pneu baisse avec le temps. Ce phénomène est normal. La pression de pneu varie aussi en fonction de la température ambiante.

Après seulement quelques kilomètres, les pneus chauffent déjà et leur pression augmente. C'est pourquoi, il ne faut pas dégonfler les pneus à chaud. En revanche, vous devez les gonfler un peu si leur pression est insuffisante. Des pneus sous-gonflés augmentent la consommation de carburant et réduisent leur propre durée de vie ainsi que l'adhérence de la voiture. La conduite avec des pneus sous-gonflés entraîne la surchauffe des pneus qui peuvent alors exploser.

Pour de plus amples informations concernant la pression des pneus, voir page 303. Les pressions de pneu indiquées s'appliquent à des pneumatiques froids (c'est-à-dire qui ont la même température que l'air ambiant).

Économie de carburant, pression ECO

Pour les vitesses inférieures à 160 km/h, la pression de pneu ordinaire pour pleine charge

est recommandée afin d'obtenir la consommation de carburant la plus basse.

La pression de pneu agit sur le confort, le bruit dû à la chaussée et le contrôle de la voiture.

¹ La pression ECO permet d'atteindre une consommation de carburant plus basse.



Triangle de signalisation* et roue de secours*

Triangle de signalisation

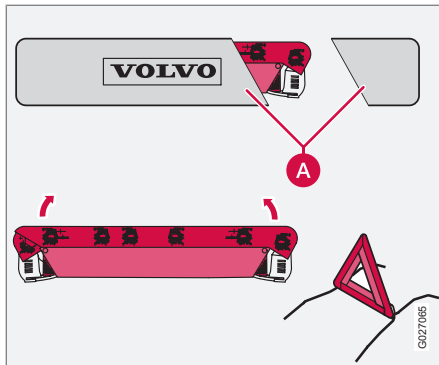

Respectez la réglementation concernant l'utilisation du triangle de signalisation* dans le pays où vous vous trouvez.

Pour utiliser le triangle de signalisation, procédez comme suit :

1. Détachez l'étui. Il est fixé avec une bande Velcro.
2. Sortez le triangle de signalisation de l'étui (A).
3. Déployez les quatre pieds du triangle.
4. Déployez les deux côtés rouges du triangle. Placez le triangle de signalisation en

tenant compte de la circulation pour choisir l'emplacement.

Après utilisation :

- Pliez et rangez le triangle dans l'ordre inverse.

Veillez à ce que le triangle avec l'étui soit bien fixé dans le compartiment à bagages.

Roue de secours Temporary Spare*

La roue de secours (Temporary spare) n'est conçue que pour une utilisation provisoire et doit être remplacée dès que possible par une roue ordinaire. Pendant la conduite avec une roue de secours, le comportement de la voiture peut être différent. La roue de secours est plus petite qu'une roue ordinaire. La garde au sol de la voiture s'en trouve modifiée. Faites attention au bords de trottoir élevés et ne lavez pas la voiture en station. Si la roue de secours est montée sur l'essieu avant, vous ne pourrez pas monter de chaînes à neige. Sur les voitures à quatre roues motrices, l'entraînement de l'essieu arrière peut être désactivé. La roue de secours ne peut pas être réparée. La pression de pneu de la roue de secours est indiquée dans le tableau de pressions de pneu, voir page 303.

! IMPORTANT

La vitesse maximale autorisée avec une roue de secours est de 80 km/h.

! IMPORTANT

Il ne faut jamais conduire la voiture avec plus d'une roue de secours de type "Temporary spare" en même temps.



Triangle de signalisation* et roue de secours*

Roue de secours - extraction

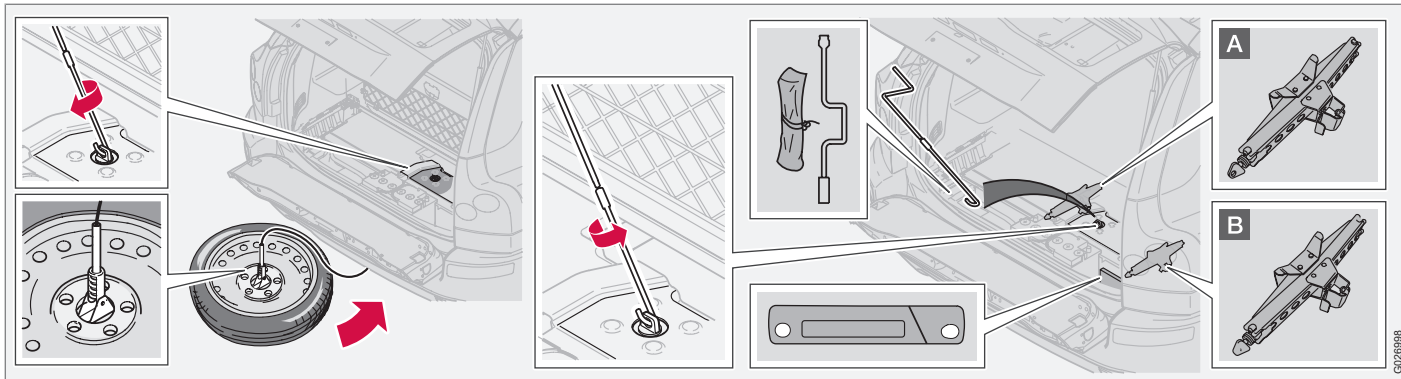

La roue de secours est placée sous la voiture. Le cric*, la trousse à outils* et la manivelle se trouvent sous la planche du compartiment à bagages. La manivelle est composée de deux éléments. L'un est placé dans la trousse à outils et l'autre sous celle-ci.

i NOTE

La trousse à outils contient une clé d'extraction pour retirer l'enjoliveur (certaines roues en option).

L'emplacement du cric varie :

- A** Version à sept places
- B** Version à cinq places

Pour libérer la roue de secours, procédez comme suit :

1. Abaissez la partie inférieure du hayon et soulevez le plancher de compartiment à bagages.
2. Retirez les deux éléments de la manivelle et assemblez-la.
3. Placez la manivelle dans le treuil.

4. Libérez la roue en tournant dans le sens antihoraire jusqu'en butée.

i NOTE

Le câble peut endommager la voiture s'il est laissé pendant.

5. Dégagez la roue du câble et enroulez le câble (sens horaire).
6. Placez la roue crevée dans le compartiment à bagages. La trousse à outils contient un sac plastique à cet effet.

G3026998

**Triangle de signalisation* et roue de secours*****NOTE**

Le logement sous la voiture est uniquement destiné à la roue de secours d'origine. D'autres roues ne peuvent y être placées.

Roue de secours - remplacement

Le remplacement de la roue de secours s'effectue de préférence à deux. Une personne actionnant la manivelle, l'autre guidant la roue.

1. Déroulez le câble et placez son ancrage dans le trou central de la jante.
2. Enroulez doucement le câble (sens horaire) de quelques décimètres.
3. Orientez la roue de sorte qu'elle passe au dessus du système d'échappement.
4. Tenez la roue par le bord arrière en même temps que vous enroulez le câble.
5. Placez la roue au dessus de l'essieu arrière, contre le plancher.
6. Tournez la manivelle jusqu'en butée.
7. Contrôlez que la roue soit bien serrée.

ATTENTION

Vérifiez que les points de fixation corrects sont utilisés. Entre les fixations de cric se trouve une fixation d'usine avec une goupille. Cette fixation ne peut pas être utilisée pour soulever la voiture. Si vous êtes incertain quant à l'emplacement des fixations, Volvo vous recommande de contacter un atelier Volvo agréé. Un cric mal placé peut provoquer des dommages aux portes et à la carrosserie.

Outils - remplacement

Après utilisation des outils et du cric*, il convient de les ranger correctement. Le cric doit être déployé correctement (voir illustration précédente) pour qu'il ait assez de place.

IMPORTANT

Lorsqu'ils ne sont pas utilisés, les outils et le cric* doivent être rangés aux emplacements prévus dans le compartiment à bagages de la voiture.

Premier secours*

Une sacoche contenant un équipement de premier secours est placée sous le plancher du compartiment à bagages.



Remplacement d'une roue

Dépose des roues

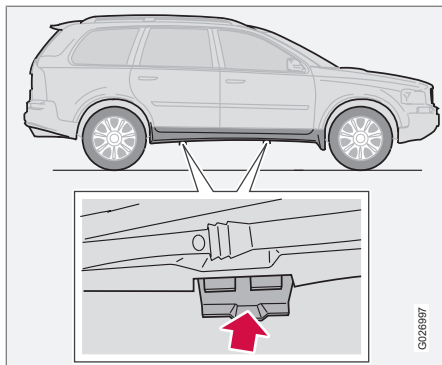

Si vous devez changer une roue dans un endroit fortement fréquenté, n'oubliez pas de placer votre triangle de signalisation. Il existe deux points de levage de chaque côté de la voiture. Les fixations sont centrées sous le bord inférieur des portières.

1. Placez la voiture sur une sol plat et ferme.
2. Placez le sélecteur de vitesses en position **P** et serrez le frein de stationnement.
3. Calez les roues restant au sol, à l'avant et à l'arrière. Utilisez des cales en bois ou des pierres par ex.

ATTENTION

Vérifiez que le cric n'est pas endommagé, que les filets sont correctement graissés et qu'il n'y a pas de poussière.

NOTE

Volvo recommande de n'utiliser que le cric* fourni avec la voiture (voir l'autocollant concerné).

L'autocollant indique aussi la capacité maximale de levage du cric à la hauteur de levage la plus basse.

4. Sortez le cric*, la clé à écrous de roue et la manivelle, voir emplacement voir page 192. Si vous utilisez un autre cric, voir page 211.

ATTENTION

Ne vous placez jamais sous la voiture lorsque celle-ci est placée sur un cric. La voiture peut tomber et provoquer des dommages corporels.

Le cric livré avec la voiture ne doit être utilisé que pour changer une roue. Pour effectuer d'autres travaux sur la voiture, utilisez un cric d'atelier et des chandelles sous la partie surélevée de la voiture.

Veillez à ce que la vis du cric soit toujours lubrifiée.

Si la surface est trop meuble, le cric peut glisser sur le côté et la voiture tomber. Aucun passager ne doit se trouver dans la voiture pendant le changement de roue.

5. Desserrez les écrous de roue de $\frac{1}{2}$ -1 tour à l'aide de la clé à écrous de roue. Tournez dans le sens inverse des aiguilles d'une montre.

* Option/accessoire, pour de plus amples informations reportez-vous à l'Introduction.

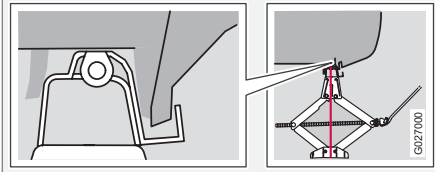
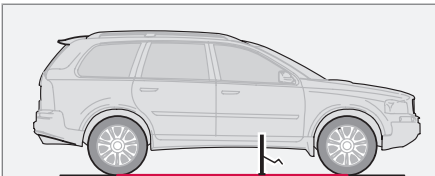
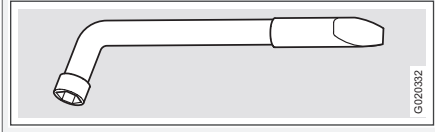
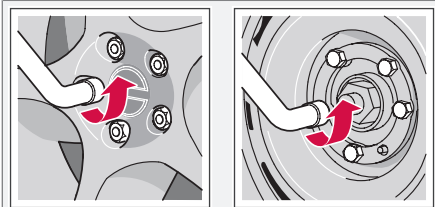

Remplacement d'une roue

ATTENTION

Ne placez jamais aucun élément entre le sol et le cric ni entre la fixation du cric et le cric lui-même.

ATTENTION

Si le cric est mal placé, la voiture peut tomber. Risque de dommages corporels.

- Placez le cric sous le point de fixation et déployez-le de sorte qu'il touche la voiture. Il y a une encoche près de chaque point de fixation sous le cache en plastique. Vérifiez que le cric est bien dans la fixation de la voiture avant de la soulever. Ajustez ensuite le cric de sorte que son pied soit placé verticalement sous la voiture. Voir illustration.

IMPORTANT

Le sol doit être ferme, plat et lisse.

- Soulevez la voiture pour libérer la roue de la surface du sol.
- Retirez les boulons de roue et retirez la roue.

Remplacement d'une roue

- Nettoyez les surfaces de contact entre la roue et le moyeu.
- Placez la roue. Serrez les écrous de roue.
- Abaissez la voiture de sorte que les roues ne puissent tourner.
- Serrez fermement les boulons de roue en croix et de manière alternée. Couple de serrage : 140 Nm (14,0 kpm). Il est important d'appliquer le couple correct. Vérifiez le serrage des écrous à l'aide d'une clé dynamométrique.
- Repliez complètement et revissez le cric avant de le replacer dans le compartiment à bagages. Resanglez-le à sa place.
- Vérifiez que le nouveau pneu est à la pression correcte.

NOTE

Ce boulon de roue peut aussi être utilisé pour les jantes en tôle.

Veillez à utiliser les vis de roues appropriées. Volvo recommande de consulter l'atelier Volvo le plus proche en cas de doute.



Réparation provisoire de crevaison*

Généralités

Le kit de réparation provisoire de crevaison permet de réparer une crevaison ou de contrôler et ajuster la pression de pneu. Il se compose d'un compresseur et d'un réservoir avec du liquide d'étanchéité. Le kit sert pour une réparation provisoire. Le flacon de liquide d'étanchéité doit être remplacé avant la date de péremption ou après utilisation.

Le liquide d'étanchéité est efficace sur les pneus dont la crevaison est située sur la bande de roulement.

NOTE

Le kit de réparation de crevaison est conçu uniquement pour une crevaison dans la bande de roulement du pneumatique.

NOTE

Le cric est une option pour les voitures équipées d'un kit de réparation de crevaison.

La capacité du kit de réparation de crevaison à colmater une crevaison dans le flanc du pneu est limitée. N'essayez pas de colmater un pneu présentant des entailles, des fissures ou des dommages similaires.

Les prises 12 V pour raccordement au compresseur se trouvent dans la console avant, au niveau de la banquette arrière et dans le compartiment à bagages. Choisissez la prise la plus proche du pneu endommagé.

ATTENTION

Ne conduisez pas à plus de 80 km/h après avoir utilisé le kit de réparation provisoire de crevaison. Volvo recommande de consulter un atelier Volvo agréé pour faire inspecter le pneu colmaté (distance maximale : 200 km). Le personnel pourra alors déterminer si le pneu peut être réparé ou s'il doit être remplacé.

Pour sortir le kit de réparation de crevaison

Le kit de réparation de crevaison, avec compresseur et outils, se trouve sous le plancher du compartiment à bagages.

1. Écartez le tapis de sol, de l'arrière et vers l'avant.
2. Soulever le kit de réparation de crevaison.

Vue d'ensemble

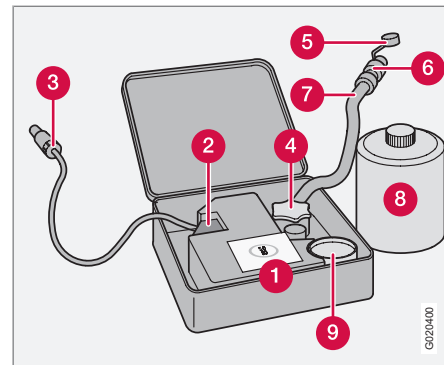

- 1 Autocollant, vitesse maximale autorisée
- 2 Interrupteur
- 3 Câble
- 4 Support de flacon (couvercle orange)
- 5 Couvercle de protection
- 6 Réducteur de pression
- 7 Flexible pneumatique
- 8 Flacon de liquide d'étanchéité
- 9 Manomètre

* Option/accessoire, pour de plus amples informations reportez-vous à l'Introduction.



Réparation provisoire de crevaison*

10. Arrêtez le compresseur pour contrôler la pression sur le manomètre. La pression minimale est 1,8 bar et la pression maximale est 3,5 bars.
11. Arrêtez le compresseur et débranchez le câble de la prise 12 V.
12. Déconnectez le flexible de la valve du pneu et remettez le bouchon en place.
13. Roulez dès que possible sur environ 3 km à une vitesse maximale de 80 km/h afin que le liquide d'étanchéité fasse son effet dans le pneu.

Contrôle ensuite la réparation et la pression

1. Reconnectez l'équipement.
2. Relevez la pression du pneu sur le manomètre.
3. Si elle est inférieure à 1,3 bar, l'étanchéité du pneu n'est pas suffisante. Ne continuez pas votre route. Contactez un atelier spécialisé dans la réparation des pneus.
4. Si la pression du pneu est supérieure à 1,3 bar, le pneu doit être gonflé pour atteindre la pression indiquée par l'autocollant de pression des pneus. Si la pression du pneu est trop élevée, dégonflez avec le réducteur de pression.

ATTENTION

Ne dévissez pas le flacon, il est muni d'une sécurité pour éviter les fuites.

5. Éteignez le compresseur. Débranchez le flexible pneumatique et le câble. Remplacez le capuchon de valve.

NOTE

Le flacon de produit d'étanchéité et le flexible doivent être remplacés après utilisation. Volvo recommande de confier ces remplacements à un atelier Volvo agréé.

ATTENTION

Contrôlez la pression de pneu régulièrement.

6. Remettez le kit de réparation provisoire de crevaison dans le compartiment à bagages.
7. Volvo vous recommande de vous rendre à l'atelier Volvo agréé le plus proche pour remplacer/réparer le pneu endommagé. Informez l'atelier que le pneu contient du liquide d'étanchéité.

ATTENTION

Ne conduisez pas à plus de 80 km/h après avoir utilisé le kit de réparation provisoire de crevaison. Volvo recommande de consulter un atelier Volvo agréé pour faire inspecter le pneu colmaté (distance maximale : 200 km). Le personnel pourra alors déterminer si le pneu peut être réparé ou s'il doit être remplacé.

Gonflage de pneu

Les pneus d'origine de la voiture peuvent être gonflés avec le compresseur.

1. Le compresseur doit être éteint. Veillez à ce que l'interrupteur se trouve en position **0** et sortez le câble et le flexible pneumatique.
2. Dévissez le capuchon de valve de la roue et vissez à fond le raccord du flexible sur le filetage de la valve.

ATTENTION

Ne laissez aucun enfant seul dans la voiture si le moteur tourne.

**Réparation provisoire de crevaison*****⚠ ATTENTION**

L'inhalation de gaz d'échappement peut être fatale. Ne laissez jamais le moteur tourner dans des endroits fermés ou ne disposant pas d'une ventilation suffisante.

3. Branchez le câble à l'une des prises 12 V de la voiture et démarrez le moteur.
4. Démarrez le compresseur en plaçant l'interrupteur en position I.

ⓘ IMPORTANT

Risque de surchauffe. Le compresseur ne doit pas fonctionner plus de 10 minutes.

5. Gonflez le pneu à la pression indiquée sur l'autocollant de pression de pneu. (Dégonflez avec le réducteur de pression si la pression est trop élevée.)
6. Éteignez le compresseur. Débranchez le flexible pneumatique et le câble.
7. Remplacez le capuchon de valve.

Remplacement du flacon de produit d'étanchéité

Remplacez le flacon lorsque la date de péremption est dépassée. Traitez l'ancien flacon comme un déchet dangereux pour l'environnement.

⚠ ATTENTION

Le flacon contient du latex à base d'éthanol 1,2 et de caoutchouc naturel brut.

Danger en cas d'ingestion. Peut provoquer des réactions allergiques en cas de contact cutané.

Évitez tout contact avec la peau et les yeux.

À conserver hors de portée des enfants.

ⓘ NOTE

Déposez le récipient dans une station de récupération de déchets dangereux.

Nettoyage.....	202
Retouches de peinture.....	206
Protection anticorrosion.....	207



08

SOINS À LA VOITURE

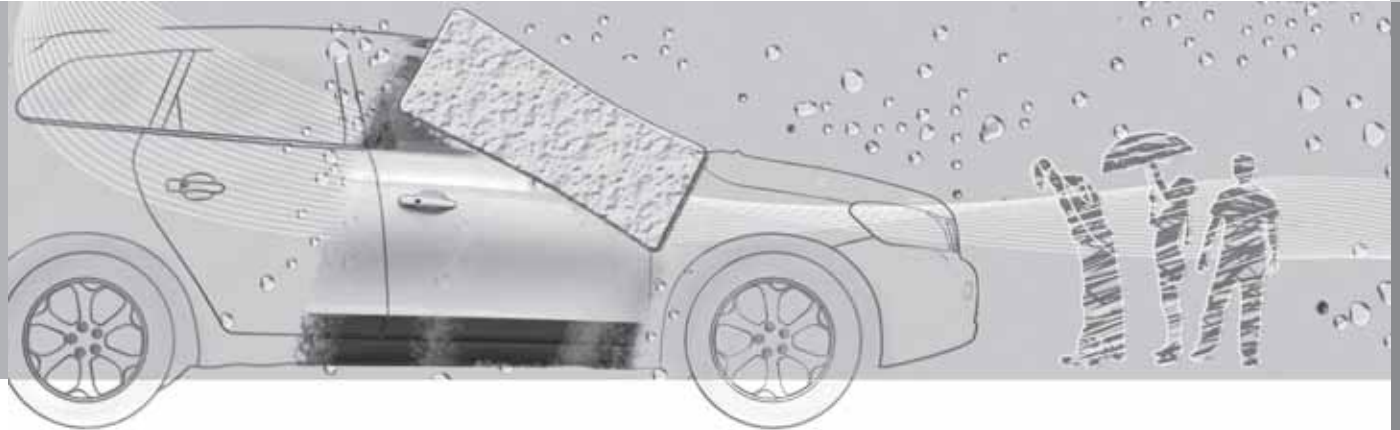



Nettoyage

Lavage de la voiture

Lavez la voiture dès qu'elle est sale. Utilisez du shampoing pour voiture. Le sel et l'humidité peuvent provoquer une corrosion.

- Ne laissez pas la voiture directement au soleil. La peinture peut être durablement endommagée par la chaleur. Lavez la voiture sur une plate-forme de lavage avec séparateur d'eaux usagées.
- Rincez soigneusement le châssis.
- Lavez à l'eau tiède avec une éponge et du shampoing pour voiture.
- Si la saleté est incrustée, lavez la voiture à l'aide d'un agent dégraissant à froid.
- Séchez la voiture avec une peau de chamois propre ou une raclette.

ATTENTION

Faites toujours nettoyer le moteur par un garage. Si le moteur est nettoyé lorsqu'il est encore chaud, il peut générer un risque d'incendie.

IMPORTANT

Lorsque les phares sont sales, leur efficacité est réduite. Nettoyez-les régulièrement, par exemple lorsque vous faites le plein.

NOTE

De la condensation peut se former à l'intérieur des éclairages extérieurs comme les phares, les feux antibrouillard et les feux arrière. Ce phénomène est naturel et tous les éclairages extérieurs sont conçus pour y faire face. La condensation est évacuée du boîtier lorsque la lampe a été allumée pendant un moment.

Nettoyage des balais d'essuie-glace

Des restes d'asphalte, de poussière ou de sel sur les balais d'essuie-glace ainsi que les insectes ou la glace sur le pare-brise réduisent la durée de vie des balais.

NOTE

Nettoyez régulièrement les balais et le pare-brise avec une solution savonneuse tiède ou un shampoing pour voiture.

N'utilisez aucun détachant agressif.

Nettoyage des fientes d'oiseaux

Nettoyez au plus vite les fientes d'oiseaux tombées sur la peinture. Elles contiennent des substances chimiques qui attaquent et décolorent rapidement la peinture. La décoloration qui en résulte ne pourra être éliminée que par un carrossier professionnel.

Roues chromées

IMPORTANT

Les agents de nettoyage de jante peuvent laisser des taches sur les roues chromées. Lavez à l'eau tiède avec une éponge et du shampoing pour voiture.

Lavage en station automatique

Le lavage automatique est un moyen simple et rapide de laver votre voiture, mais il ne remplacera jamais un lavage manuel. Les brosses d'un lavage automatique ne passent pas parfaitement sur toute la carrosserie.

IMPORTANT

Un lavage à la main ménage plus la peinture qu'un lavage automatique. La peinture est également plus sensible lorsqu'elle est neuve. C'est pourquoi nous recommandons un lavage à la main durant les premiers mois du véhicule.

Lavage haute pression

Si vous lavez avec un jet haute pression, effectuez des mouvements de balayage et veillez à ne pas approcher la buse à moins de 30 cm de la voiture (concerne tous les éléments extérieurs de la voiture).

**Nettoyage****! IMPORTANT**

Rincez la voiture jusqu'à ce que toute la saleté ait été éliminée. Si vous utilisez un jet haute pression: veillez à ne pas approcher l'embout de l'appareil à moins de 30 cm des surfaces peintes. Ne dirigez pas le jet directement sur les serrures.

Testez les freins**! ATTENTION**

Testez toujours les freins après le lavage de la voiture, même le frein de stationnement, pour éviter que l'humidité et la corrosion n'attaquent les plaquettes, nuisant au freinage.

Si vous roulez longtemps sous la pluie ou sur la neige, appuyez régulièrement sur la pédale de frein. Cette opération permet de chauffer et de sécher les plaquettes de frein. Ce conseil s'applique également lorsque vous démarrez le moteur par temps froid ou humide.

Caoutchouc, plastiques extérieurs et détails décoratifs

Pour nettoyer et entretenir les parties en caoutchouc ou en plastique coloré et les détails décoratifs comme les baguettes lustrées, nous vous recommandons un produit nettoyant spé-

cial que vous trouverez chez votre réparateur Volvo agréé. En cas d'utilisation de tels produits nettoyants, suivez attentivement les instructions.

! IMPORTANT

Évitez de cirer et de polir les parties en plastique et en caoutchouc.

Si vous utilisez un produit de dégraissage sur les parties en plastique et en caoutchouc, ne frottez qu'avec une faible pression sur les éléments. Utilisez une éponge douce.

Le polissage de baguettes lustrées peut éliminer ou endommager le revêtement lustré.

N'utilisez pas de produits de polissage contenant des agents abrasifs.

Polissage et cirage

Polissez et cirez la voiture lorsque la peinture commence à ternir ou lorsque vous souhaitez protéger la carrosserie.

Le polissage n'est normalement pas nécessaire dans l'année qui suit la date de livraison. Cependant, la voiture peut être cirée durant cette période. Ne polissez ou ne cirez pas la voiture directement au soleil.

Lavez et séchez la voiture très soigneusement avant de la polir ou de la cirer. Éliminez les

dépôts d'asphalte et de goudron avec un produit correspondant ou avec de l'essence minérale. Pour enlever les taches les plus tenaces, utilisez une pâte abrasive très fine (de ponçage) spécialement conçue pour la peinture des voitures.

Commencez par passer du produit de polissage, puis cirez avec de la cire liquide ou solide. Suivez scrupuleusement les instructions figurant sur l'emballage. De nombreux produits servent à la fois au polissage et au cirage.

! IMPORTANT

Seuls les traitements de peinture recommandés par Volvo doivent être utilisés. Les autres traitements de la peinture comme la conservation, l'étanchéisation, la protection, ou autres peuvent endommager la peinture. Les dommages sur la peinture dus à de tels traitements ne sont pas couverts par la garantie de Volvo.





Nettoyage

Surface hydrofuge*



N'utilisez jamais de cire pour voitures, de produit de dégraissage ou produits similaires sur les surfaces en verre car ceci peut endommager leurs qualités hydrofuges.

Veillez à ne pas rayer le verre lors du nettoyage.

Utilisez seulement une raclette à lame plastique pour gratter le givre sur le verre afin de ne pas l'endommager.

Ce traitement de surface s'use naturellement.

NOTE

Afin de conserver les propriétés hydrofuges de la surface, nous recommandons l'application d'un produit spécial que vous trouverez chez votre réparateur Volvo agréé. Ce produit devra être appliqué pour la première fois au bout de trois ans puis chaque année.

Nettoyage de l'intérieur

Utilisez exclusivement des agents nettoyants et des produits d'entretien recommandés par Volvo. Nettoyez régulièrement et suivez les instructions fournies avec le produit d'entretien.

Le passage de l'aspirateur est important avant le nettoyage avec un produit.

Tapis et compartiment à bagages

Retirez les tapis pour nettoyer séparément la moquette et les tapis. Éliminez la poussière et la saleté avec un aspirateur.

Chaque tapis de sol est fixé par des broches.

- Saisissez le tapis de sol au niveau de chaque broche et tirez vers le haut.

Installez le tapis de sol en appuyant dessus au niveau des broches pour les encliqueter.

ATTENTION

Vérifiez, avant de prendre la route, que le tapis de sol du côté conducteur est correctement fixé sur les broches pour éviter qu'il ne se coince sous les pédales.

Pour les taches sur le tapis de sol, nous recommandons un agent nettoyant spécial textile, après le passage de l'aspirateur. Les tapis de sol doivent être nettoyés avec un agent recommandé par votre réparateur Volvo agréé.

Détachage de la garniture textile et du plafonnier

Pour ne pas dégrader le traitement ignifuge de la garniture, nous vous recommandons d'utiliser un produit de nettoyage spécial pour les textiles disponibles chez les réparateurs Volvo.

IMPORTANT

Des objets tranchants ou des bandes Velcro peuvent endommager la garniture textile.

Traitement des taches sur les garnitures en cuir

Le cuir des garnitures est sans chrome et traité pour conserver son aspect d'origine.

Le cuir vieillit et prend une jolie patine avec le temps. Le cuir vieillit et doit être traité pour conserver ses propriétés naturelles. Vous obtenez alors une couche protectrice mais un nettoyage régulier est nécessaire pour conserver ses propriétés et son aspect. Volvo propose une gamme complète de produits pour le nettoyage et le traitement des garnitures en cuir qui, lorsqu'ils sont utilisés selon les instructions, préserve la couche protectrice du cuir. Après un certain temps, l'aspect naturel du cuir vieillira plus ou moins en fonction de la structure du cuir. Ce vieillissement du cuir est normal et indique que c'est un produit naturel.

Pour obtenir le meilleur résultat, Volvo recommande de nettoyer le cuir en appliquant une crème de protection de une à quatre fois par an (ou plus au besoin). Le kit Volvo Leather Care est disponible auprès de votre détaillant Volvo.



Nettoyage

! IMPORTANT

- Certains vêtements teints (jeans ou vêtements en daim) peuvent déteindre sur la garniture.
- N'utilisez jamais de solvant agressif. De tels produits pourraient endommager les garnitures en textile, vinyle et cuir.

Conseil de nettoyage des garnitures en cuir

1. Versez le produit de nettoyage du cuir sur une éponge humide et serrez l'éponge pour obtenir de la mousse.
2. Exercez des mouvements circulaires pour éliminer la saleté.
3. Appliquez soigneusement avec l'éponge sur les taches. Laissez l'éponge absorber la tache. Ne frottez pas.
4. Essuyez avec du papier ou un chiffon doux et laissez le cuir sécher totalement.

Traitement de protection des garnitures en cuir

Le passage de l'aspirateur est important avant le nettoyage avec un produit d'entretien du cuir.

1. Versez un peu de crème protectrice sur un chiffon doux et appliquez une fine couche

de crème sur le cuir par des mouvements circulaires légers.

2. Laissez le cuir sécher pendant 20 minutes avant utilisation.

Le cuir a maintenant une meilleure protection contre les taches et une protection UV.

! IMPORTANT

Les objets pointus/coupants peuvent endommager le cuir (des bagues par exemple).

Conseil de nettoyage des garnitures en cuir

- Éliminez la saleté et la poussière avec une éponge douce humide et du savon neutre.
- Le cuir a besoin de respirer. Ne recouvrez jamais le volant en cuir avec une protection en plastique.
- Utilisez des huiles naturelles. Pour obtenir le meilleur résultat, nous recommandons le produit d'entretien du cuir de Volvo.

S'il y a des taches sur le volant :

Groupe 1(ence, vin, café, lait, sueur et sang)

- Utilisez une éponge ou un chiffon doux. Préparez une solution de 5 % d'ammonium. (Pour les taches de sang, utilisez une solution de 2 dl d'eau et de 25 g de sel.)

Groupe 2(graisse, huile, sauces et chocolat)

1. Procédure identique au groupe 1.
2. Polissez avec un papier absorbant ou un chiffon.

Groupe 3(saleté sèche, poussière)

1. Utilisez une brosse douce pour éliminer la saleté.
2. Procédure identique au groupe 1.

Détachage des pièces intérieures en plastique, en métal et en bois

Pour le nettoyage des parties et des surfaces intérieures, nous vous recommandons d'utiliser l'agent nettoyant spécial que vous trouverez chez votre réparateur Volvo agréé. Ne frottez ou ne raclez jamais une tache. N'utilisez jamais de détachant trop agressif.

Nettoyage des ceintures de sécurité

Utilisez de l'eau et un détergent synthétique, un produit de nettoyage spécial textile est disponible chez les réparateurs Volvo agréés. Veillez à ce que la ceinture de sécurité soit sèche avant de l'enrouler.



Retouches de peinture

Peinture

La peinture joue un rôle important dans la protection anticorrosion de la voiture et doit, de ce fait, être vérifiée régulièrement. Pour éviter toute attaque de la rouille, les dommages à la peinture doivent être réparés immédiatement. Les détériorations de peinture les plus courantes sont les éclats dus aux projections de gravillons, les rayures et les marques sur les bordures d'ailes et les portes, par exemple.

Code de couleur

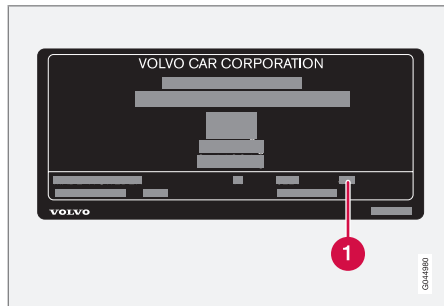

Plaque d'identification de produit.

1 Code de couleur

Il est important d'utiliser la bonne couleur. Pour l'emplacement de l'autocollant de produit, voir page 292.

¹ Suivez les instructions fournies avec le stylo de retouches.

Éclats de peinture et rayures

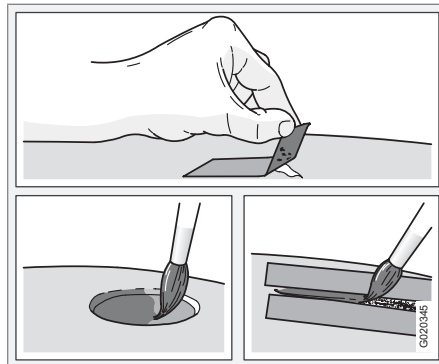

Lorsque vous effectuez des retouches de peinture, veillez à ce que la voiture soit propre et sèche et à ce que la température soit supérieure à 15 °C.

Matériel

- Apprêt (couleur de fond ou primer) en boîte
- Vaporisateur ou stylo de retouche¹
- Ruban adhésif de masquage.

Petits éclats et rayures

Si l'éclat n'a pas attaqué la peinture jusqu'à la tôle et qu'il reste une couche de peinture

intacte, passez directement la peinture sur cette couche après l'avoir nettoyée.

Si l'éclat a attaqué la peinture jusqu'à la tôle

1. Collez un morceau de ruban adhésif de masquage sur la surface endommagée. Retirez-le pour enlever les éventuelles écailles.
2. Agitez l'apprêt énergiquement et appliquez-le à l'aide d'un pinceau fin ou d'une allumette. Appliquez la peinture à l'aide d'un pinceau une fois que l'apprêt est sec.
3. Pour les rayures, procédez comme décrit ci-dessus, mais appliquez du ruban de masquage autour de la surface endommagée pour protéger la peinture intacte.
4. Attendez une journée avant de polir les surfaces retouchées. Utilisez un chiffon doux et appliquez la pâte abrasive en très faible quantité.



Protection anticorrosion

Contrôle et entretien

Votre voiture a subi un traitement anticorrosion intégral en usine. Certaines parties de la carrosserie sont en tôle galvanisée. Les soubassements de carrosserie sont protégés par un produit anticorrosion résistant. Une fine couche de liquide anticorrosion a été vaporisée dans le but de pénétrer à l'intérieur des membres, des cavités et des sections fermées.

Entretien de la couche anticorrosion de la voiture.

- Lavez régulièrement la voiture. Passez les bas de caisse au jet d'eau. Si vous utilisez un jet haute pression, veillez à ne pas approcher l'embout de l'appareil à moins de 30 cm des surfaces peintes.
- Faites un contrôle régulier et améliorez la protection anticorrosion si nécessaire.

Le traitement anticorrosion de la voiture ne nécessite en principe aucun traitement pendant environ 12 ans. Au-delà, un traitement doit être effectué tous les trois ans. Si la voiture nécessite un traitement supplémentaire, Volvo recommande de consulter un atelier Volvo agréé.

Service Volvo.....	210
Entretien de votre Volvo par vous-même.....	211
Capot et compartiment moteur.....	213
Huiles et liquides.....	215
Essuie-glace et essuie-phare.....	220
Batterie.....	222
Changement d'ampoules.....	225
Fusibles.....	232



09

ENTRETIEN COURANT DE LA VOITURE ET SERVICE

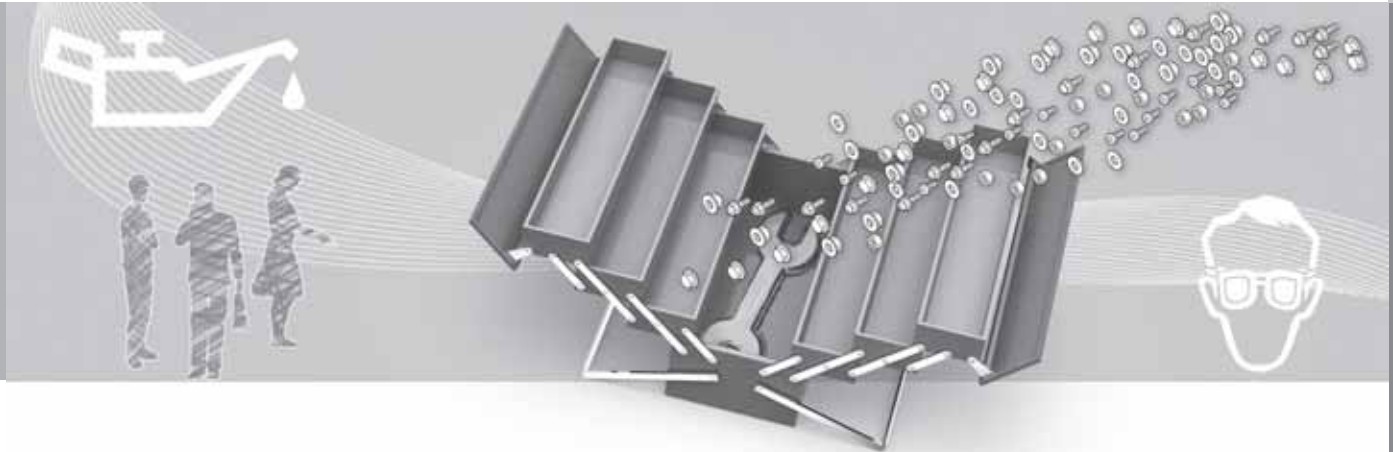



Service Volvo

Programme d'entretien Volvo

Avant de sortir de l'usine, votre voiture a subi toute une série de tests très complets. Un autre contrôle a également été effectué conformément aux réglementations de Volvo Car Corporation juste avant que votre voiture ne vous soit livrée.

Pour maintenir le niveau de sécurité et de fiabilité de votre Volvo, suivez les instructions du programme d'entretien Volvo que vous trouverez dans le carnet d'entretien et de garantie. Volvo recommande de confier l'entretien et les réparations à un atelier Volvo agréé. Les ateliers Volvo agréés disposent en effet du personnel, des outils spéciaux et de la documentation technique leur permettant de garantir un service de la plus haute qualité.

IMPORTANT

Pour que la garantie de Volvo soit valable, il est important que vous suiviez les instructions du carnet d'entretien et de garantie.

Mesures d'entretien spéciales

Certaines mesures d'entretien ou de réparation concernant le système électrique ne peuvent être accomplies qu'à l'aide d'un équipement électronique spécialement conçu pour votre voiture. Volvo vous recommande aussi de contacter un atelier Volvo agréé avant d'intervenir sur le système électrique.



Entretien de votre Volvo par vous-même

Avant de commencer une intervention sur votre voiture**Batterie**

Vérifiez que les câbles de la batterie sont correctement branchés et tirés.

Ne débranchez jamais la batterie lorsque le moteur tourne (remplacement de la batterie par exemple).

N'utilisez jamais de chargeur rapide pour charger la batterie. Débranchez les câbles de la batterie lorsque vous chargez la batterie.

La batterie contient un acide corrosif et toxique. Il est donc important de la manipuler dans le respect de l'environnement. Demandez conseil à votre réparateur Volvo agréé.

ATTENTION

La puissance du système d'allumage est très élevée. La tension y régnant peut présenter un danger mortel. Le contact doit donc toujours être coupé lorsque vous effectuez des travaux dans le compartiment moteur.

Ne touchez ni aux bougies, ni aux bobines d'allumage lorsque le moteur tourne ou lorsque qu'il est chaud.

À vérifier régulièrement

Effectuez les contrôles des niveaux suivants à intervalles réguliers, par exemple, lors du ravitaillement en carburant :

- Liquide de refroidissement - Le niveau doit se trouver entre les repères **MIN** et **MAX** du vase d'expansion.
- Huile moteur - Le niveau doit se trouver entre les repères **MIN** et **MAX** de la jauge.
- Fluide de direction assistée - Le niveau doit se trouver entre les repères **MIN** et **MAX** de la jauge.
- Liquide lave-glace - Le réservoir doit être rempli. Faites l'appoint de produit antigel à des températures proches de zéro degré.
- Liquide de frein et liquide d'embrayage - Le niveau doit se trouver entre les repères **MIN** et **MAX** de la jauge.

ATTENTION

N'oubliez pas que le ventilateur de refroidissement peut se mettre en route automatiquement après l'arrêt du moteur.

Faites toujours nettoyer le moteur par un garage. Si le moteur est nettoyé lorsqu'il est encore chaud, il peut générer un risque d'incendie.

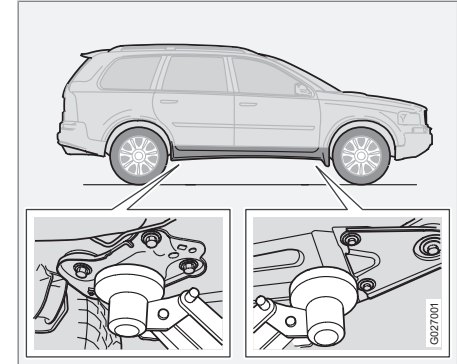
Levage de la voiture**NOTE**

Volvo recommande de n'utiliser que le cric fourni avec la voiture. Si un autre cric que celui recommandé par Volvo est utilisé, veuillez suivre les instructions de cet équipement.

Si un cric d'atelier est utilisé pour soulever la voiture, il doit être placé sur le bord avant du cadre de moteur.

Veillez à ne pas endommager le carénage sous le moteur. Vérifiez que le cric est placé de telle sorte que la voiture ne puisse pas en glisser.



Entretien de votre Volvo par vous-même

Utilisez toujours des supports d'essieux ou similaire.

Si vous levez la voiture à l'aide d'un pont à deux montants, assurez-vous que les bras de levage avant et arrière sont bien fixés sous les points d'appui. Voir illustration précédente.

Capot et compartiment moteur

Ouverture du capot moteur

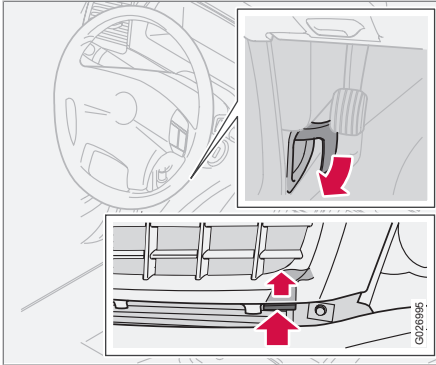

1. Tirez sur la poignée de verrouillage située à gauche (ou à droite pour une conduite à droite) sous le tableau de bord. Vous entendez un déclic quand la serrure se relâche.
2. Placez votre main à droite sous le bord avant du capot (au bas de la calandre).
3. Enfoncez la poignée du loquet de sécurité.
4. Relâchez la poignée et ouvrez le capot.

ATTENTION

Vérifiez que le loquet de capot s'enclenche correctement lorsque vous le fermez.

ATTENTION

Fermer le capot en plaçant la main sur le dessus et en appuyant. Ne fermez pas en tenant la calandre car vous pouvez vous blesser les doigts sur les composants moteur à l'intérieur.



Capot et compartiment moteur

Compartiment moteur

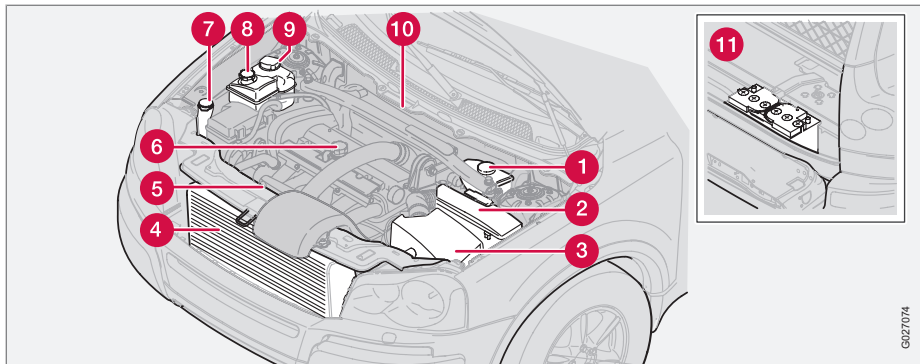

- 1 Réservoir de liquide de frein et d'embrayage
- 2 Relais et fusibles
- 3 Filtre à air (Le couvercle peut être différent en fonction de la version du moteur.)
- 4 Radiateur
- 5 Jauge d'huile, moteur
- 6 Remplissage d'huile, huile moteur
- 7 Réservoir de liquide lave-glaces
- 8 Réservoir de fluide de direction assistée
- 9 Vase d'expansion, système de refroidissement
- 10 Plaque numéro de châssis
- 11 Batterie (dans le compartiment à bagages)

G027074

Autocollant indiquant la qualité d'huile dans le compartiment moteur.

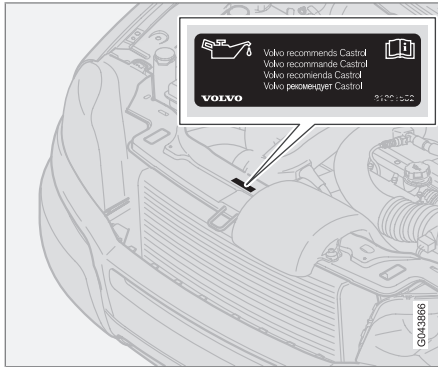

Vous pouvez utiliser une huile dont la qualité est supérieure à celle indiquée. En cas de conduite dans des conditions difficiles, Volvo recommande une huile de qualité supérieure à celle préconisée sur l'autocollant, voir page 297.

Contrôle de l'huile moteur et du filtre à huile

Volvo recommande les huiles Castrol.

IMPORTANT

Pour satisfaire aux exigences des intervalles d'entretien du moteur, tous les moteurs sont remplis en usine d'une huile synthétique adaptée. La sélection de l'huile a été faite avec un grand soin et en tenant compte de la durée de vie, des propriétés de démarrage, de la consommation de carburant et des effets sur l'environnement.

Pour pouvoir suivre les intervalles d'entretien recommandés, il convient d'utiliser une huile moteur approuvée. Utilisez toujours la qualité d'huile recommandée (voir l'autocollant dans le compartiment moteur) aussi bien pour faire l'appoint que la vidange, sinon vous risquez d'affecter la durée de vie, les propriétés de démarrage, la consommation de carburant et les effets sur l'environnement.

Volvo Car Corporation décline toute responsabilité quant à la garantie si l'huile moteur utilisée ne correspond pas aux qualités et viscosité préconisées.

Volvo recommande de confier le vidange d'huile à un atelier. Un atelier Volvo agréé est recommandé.

Volvo utilise différents système d'avertissement pour un niveau d'huile bas/élevé ou une faible/forte pression d'huile. Certains modèles ont un capteur de pression d'huile auquel cas le témoin de pression d'huile est utilisé. D'autres modèles ont un capteur de niveau d'huile et le conducteur est averti par un témoin d'avertissement au centre des instruments et sur l'écran. Certains modèles ont les deux. Contactez un réparateur Volvo pour de plus amples informations.

Effectuez les vidanges d'huile moteur et remplacements aux intervalles indiqués dans le carnet d'entretien et de garantie.

Vous pouvez utiliser une huile dont la qualité est supérieure à celle indiquée. En cas de conduite dans des conditions difficiles, Volvo recommande une huile de qualité supérieure à celle préconisée sur l'autocollant, voir page 297.

Pour le volume de remplissage, voir page 298 et suivantes.

Il est important de contrôler le niveau d'huile avant la première vidange sur une voiture neuve.

Volvo recommande un contrôle régulier du niveau d'huile : environ tous les 2 500 km. Les mesures les plus précises se font sur un moteur froid avant le démarrage. Le contrôle



Huiles et liquides

ne peut être effectué correctement juste après l'arrêt du moteur. La jauge d'huile indiquera un niveau trop faible car l'huile n'aura pas eu le temps de redescendre dans le carter.

Contrôle du niveau d'huile

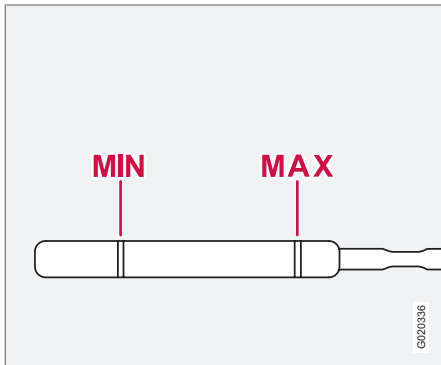

Le niveau d'huile doit se trouver entre les deux repères de la jauge d'huile.

1. Veillez à ce que la voiture se trouve sur un sol plan. Il est important d'attendre environ 5 minutes après avoir coupé le moteur. Cela laisse le temps à l'huile de redescendre dans le carter d'huile.
2. Tirez et essuyez la jauge.
3. Enfoncez de nouveau la jauge.

4. Tirez et contrôlez le niveau.
5. Si le niveau est proche du **MIN**, ajoutez 0,5 litres. Si le niveau est très inférieur, il faudra rajouter un peu plus d'huile.
6. Si vous souhaitez à nouveau vérifier le niveau, faites-le après une conduite sur une courte distance. Puis répétez les étapes 1 à 4.

ATTENTION

Ne remplissez jamais au-dessus du repère **MAX**. Le niveau ne doit jamais être au-dessus du repère **MAX** ni en dessous du repère **MIN**, car cela pourrait entraîner des dommages pour le moteur.

ATTENTION

Prenez soin de ne pas verser de l'huile sur un tuyau d'échappement chaud, celle-ci pourrait s'enflammer.

Liquide lave-glace, remplissage

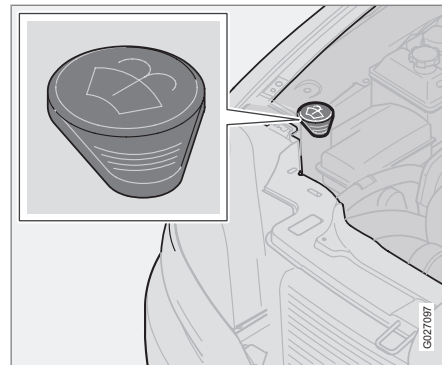

Emplacement du réservoir du liquide lave-glace.

Le lave-glace et le lave-phares ont un réservoir commun. Utilisez de l'antigel pendant l'hiver pour éviter que le liquide ne gèle dans la pompe, le réservoir et les flexibles. Voir les volumes en page 299.

NOTE

Conseil : Nettoyez les balais d'essuie-glace lorsque vous faites le plein de liquide lave-glace. Mélangez l'antigel à de l'eau avant de remplir.

Liquide de refroidissement, contrôle de niveau et remplissage

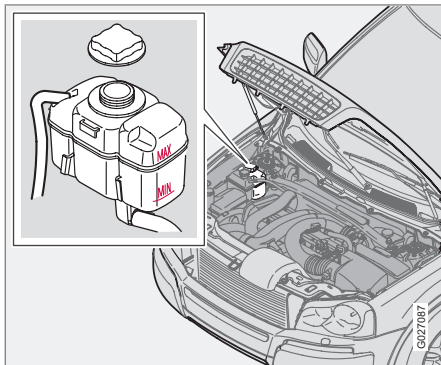

Suivez les instructions indiquées sur l'emballage. Il est important d'équilibrer les proportions de liquide de refroidissement et d'eau selon les conditions météorologiques. Ne faites jamais l'appoint uniquement avec de l'eau pure. Le risque de gel augmente, que la proportion de liquide de refroidissement soit trop faible ou trop élevée.

! IMPORTANT

Il est extrêmement important de toujours utiliser du liquide de refroidissement avec agent anticorrosion préconisé par Volvo. Lorsque la voiture est neuve, le liquide de refroidissement qu'elle contient est capable de résister à des températures d'environ -35°C .

Voir les volumes en page 299.

Vérifiez le niveau du liquide de refroidissement régulièrement

Le niveau doit se trouver entre les repères **MIN** et **MAX** du vase d'expansion. Si tel n'est pas le cas, la température peut s'élever localement, présentant un risque de dommages (craquelures) sur la culasse. Remplissez le vase de liquide de refroidissement si le niveau se situe sous le repère **MIN**.

! ATTENTION

Le liquide de refroidissement peut atteindre des températures très élevées. Si vous devez faire l'appoint lorsque le moteur est chaud, dévissez lentement le bouchon du vase d'expansion afin de réduire progressivement la surpression interne.

! IMPORTANT

- De fortes concentrations de chlore, de chlorures et autres sels peuvent entraîner la formation de corrosion dans le système de refroidissement.
- Utilisez toujours un liquide de refroidissement avec protection anticorrosion en suivant les recommandations de Volvo.
- Veillez à ce que le mélange comporte 50 % d'eau et 50 % de liquide de refroidissement.
- Mélangez le liquide de refroidissement à de l'eau du robinet de qualité agréé. En cas de doute concernant la qualité de l'eau, utilisez un liquide de refroidissement prêt à l'emploi en suivant les recommandations de Volvo.
- En cas de remplacement du liquide de refroidissement ou d'un composant du système de refroidissement, le système devra être rincé avec de l'eau du robinet de qualité agréé ou avec du liquide de refroidissement prêt à l'emploi.
- Le moteur ne peut tourner que lorsque le système de refroidissement est correctement rempli. Des températures élevées peuvent être atteintes et la



Huiles et liquides

culasse peut alors subir des détériorations (fissures).

Pour les volumes et les normes sur la qualité de l'eau, reportez-vous au tableau sous "Liquides et lubrifiants" en page 299.

Liquide de frein et d'embrayage, contrôle de niveau et remplissage

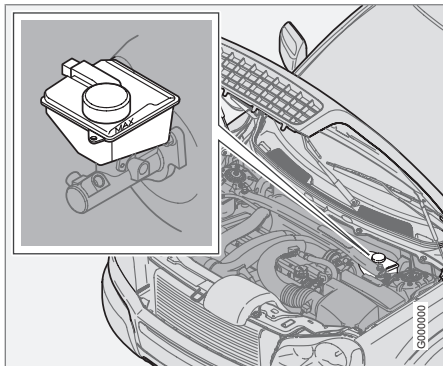

Les liquides de frein et d'embrayage ont le même réservoir¹. Le niveau doit se trouver entre les repères **MIN** et **MAX** de la jauge. Vérifiez le niveau régulièrement. Remplacez le

liquide tous les deux ans, ou toutes les deux révisions.

Consultez les volumes et la qualité de liquide de frein recommandés à la page 299.

Sur les voitures dont les freins sont souvent et intensément sollicités, par exemple en conduite en montagne ou en climat tropical très humide, le liquide de frein doit être remplacé tous les ans.

ATTENTION

Si le niveau du réservoir de liquide de frein est en dessous du repère **MIN**, la voiture ne doit pas être conduite avant d'avoir fait l'appoint en liquide de frein.

La cause d'une perte de freinage doit être examinée.

Fluide de direction assistée, contrôle de niveau et remplissage

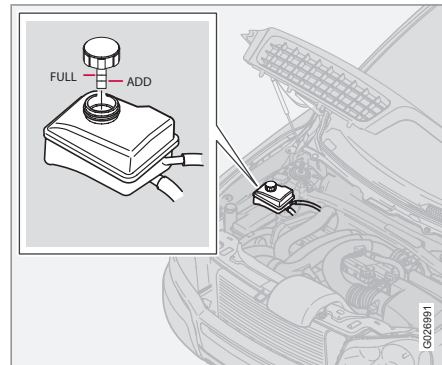

NOTE

Le niveau d'huile est contrôlé à chaque entretien.

Faites contrôler le niveau à chaque révision. Le fluide n'a pas besoin d'être remplacé. Le niveau doit se trouver entre les repères **ADD** et **FULL**. Consultez les qualités et les volumes d'huile recommandés à la page 299.

¹ Selon que la voiture est à conduite à gauche ou à droite.

**NOTE**

La direction de la voiture reste opérante même si le système de direction assistée est en panne ou que l'alimentation électrique est coupée et qu'elle doit être remorquée. Veuillez noter que dans ce cas, la direction devient plus dure et qu'un effort supplémentaire est requis pour tourner le volant.



Essuie-glace et essuie-phare

Essuie-glace et essuie-phare

Nettoyage

Pour le nettoyage des balais et du pare-brise, voir page 202.

! IMPORTANT

Contrôlez régulièrement les balais d'essuie-glace. L'absence d'entretien réduit la durée de vie des balais.

Remplacement des balais d'essuie-glace, pare-brise

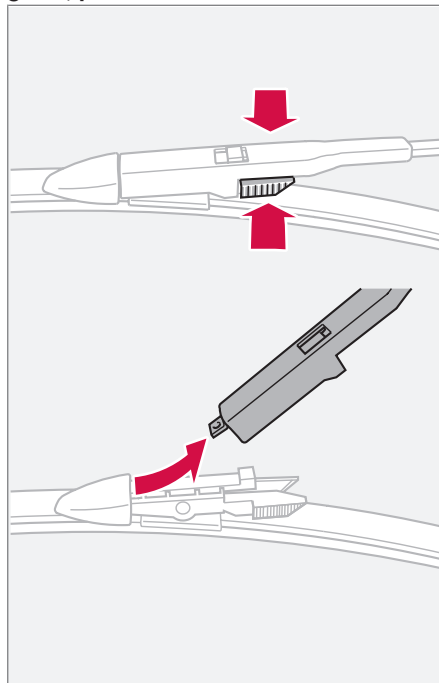

i NOTE

Les balais d'essuie-glace ont différentes longueurs. Le balai du côté conducteur est plus long que celui du côté passager.

1. Relevez le bras d'essuie-glace et tenez le balai d'essuie-glace.
2. Enfoncez les ressorts d'arrêt cannelés sur le balai d'essuie-glace tout en tirant dans le prolongement du bras.
3. Installez le balai neuf dans l'ordre inverse et contrôlez qu'il est bien fixé.

Remplacement de balai d'essuie-glace, lunette arrière

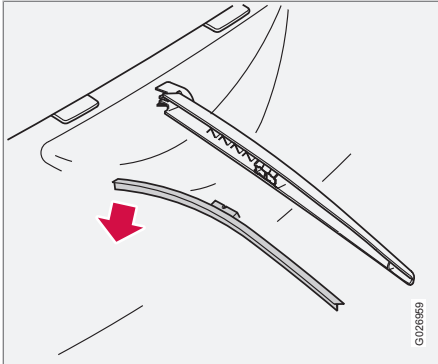

1. Tirez le balai d'essuie-glace vers l'arrière.
2. Déposez le balai d'essuie-glace en le poussant vers le haut/l'extérieur (voir illustration) en direction du hayon.
3. Enfoncez le balai neuf pour le fixer.
4. Vérifiez que le balai est bien fixé.



Batterie

Manipulation

La durée de vie et le fonctionnement de la batterie dépendent des conditions de conduite (nombreux démarrages, sollicitations importantes de la batterie), du style de conduite et des conditions climatiques, etc.

- Ne débranchez jamais la batterie lorsque le moteur tourne.
- Vérifiez que les câbles de la batterie sont correctement connectés et bien serrés.

ATTENTION

- La batterie peut produire un mélange d'oxygène et d'hydrogène très explosif. Un étincelle, qui peut être produite par une mauvaise connexion de câble de démarrage, peut suffire à faire exploser la batterie.
- La batterie contient également de l'acide sulfurique très corrosif.
- En cas de contact de l'acide avec les yeux, la peau ou les vêtements, rincez abondamment à l'eau. En cas de contact avec les yeux, consultez immédiatement un médecin.

NOTE

La durée de vie de la batterie peut être sérieusement réduite si elle subit des décharges répétées.

La durée de vie de la batterie dépend de plusieurs facteurs tels que les conditions de conduite ou climatiques par exemple. La capacité de la batterie baisse progressivement avec le temps et celle-ci doit donc être chargée si la voiture n'est pas utilisée pendant une longue période ou si elle ne roule que sur de courtes distances. Un froid extrême limite encore plus la capacité de démarrage.

Pour maintenir la batterie en condition, il est recommandé de conduire au moins 15 minutes par semaine ou de brancher la batterie à un chargeur pour un maintien de charge automatique

La durée de vie maximale est assurée si la batterie est maintenue en pleine charge.

Symboles sur la batterie

	Portez des lunettes de protection.
	Pour de plus amples informations, consultez le manuel de conduite et d'entretien de la voiture.
	Entreposez la batterie à un endroit hors de portée des enfants.
	La batterie contient un acide corrosif.



Évitez les étincelles ou les flammes.



Risque d'explosion.



Mise au rebut dans une station de recyclage.

G044513

i NOTE

Toute batterie usée doit être recyclée de manière écologique puisqu'elle contient du plomb.

Remplacement de la batterie

Dépose

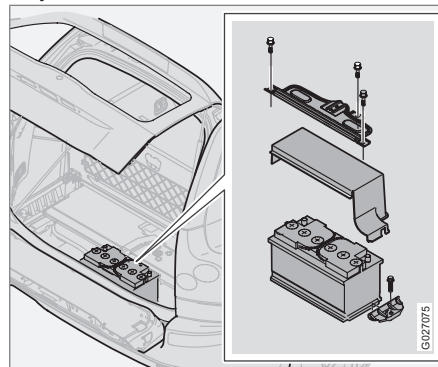

1. Sortez la télécommande du contacteur d'allumage.
2. Attendez au moins 5 minutes avant de toucher à une borne électrique quelconque.
 - > Le système électrique de la voiture doit mémoriser les informations nécessaires des modules de commande.
3. Dévissez la console et le cache situé sur la batterie
4. Débranchez le câble négatif noir.

! ATTENTION

Branchez et débranchez respectivement les câbles positif et négatif dans le bon ordre.

5. Débranchez le câble positif rouge.
6. Débranchez le flexible de purge de la batterie.
7. Dégagez le collier maintenant la batterie.
8. Retirez la batterie.

Pose

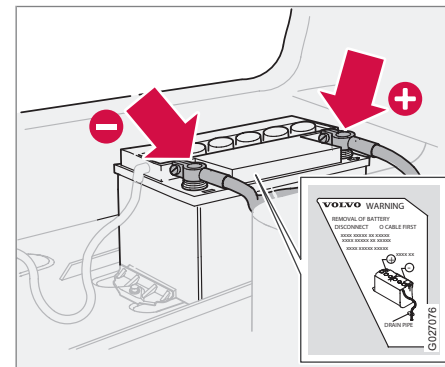

1. Mettez la batterie en place.
2. Vissez le collier qui maintient la batterie.
3. Branchez le flexible de purge.



Batterie

- > Vérifiez qu'il est correctement branché à la batterie et à la sortie dans la carrosserie.
4. Branchez le câble positif rouge.
 5. Branchez le câble négatif noir.
 6. Montez le cache et la console.

Changement d'ampoules

Généralités

Toutes les ampoules sont détaillées à la page 305.

Les ampoules et autres sources lumineuses d'un type particulier ou ne se prêtant qu'à un remplacement en atelier sont :

- Phares xénon actifs - ABL (ampoules xénon)
- Clignotants, rétroviseurs extérieurs et éclairage de sécurité
- Liseuses et éclairage de la boîte à gants
- Éclairage d'habitacle au plafond
- Feu stop surélevé

ATTENTION

Pour les voitures équipées de phares xénon, le remplacement des ampoules xénon doit être confié à un atelier. Un atelier Volvo agréé est recommandé. Les interventions impliquant les ampoules xénon requièrent une certaine précaution en raison des éléments haute tension que le phare renferme.

IMPORTANT

Ne touchez jamais le verre des ampoules avec les doigts. La graisse et l'huile présentes sur vos doigts s'évaporeront en raison de la chaleur. Ces substances pourraient se déposer sur le réflecteur et l'endommager.

Remplacement des ampoules des feux avant

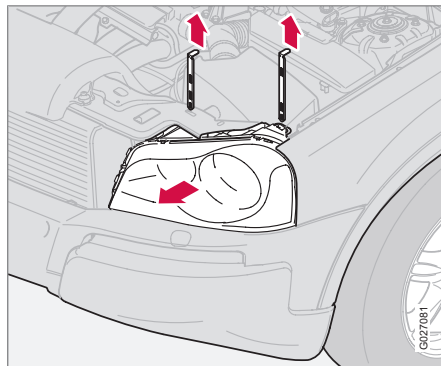

En cas de remplacement des feux de croisement, de route, de position/stationnement, le bloc de lampe entier doit d'abord être détaché. Pour remplacer l'une de ces ampoules, suivez les instructions suivantes puis les instructions relatives à chaque ampoule.

Dépose du boîtier de lampe :

1. Éteignez toutes les lumières et mettez la télécommande en position 0.
2. Ouvrez le capot.
3. Détachez le bloc de lampe en retirant les deux chevilles de blocage le maintenant en place.
4. Sortir le bloc vers le haut.

IMPORTANT

Ne tirez pas sur le câble mais sur la prise.

5. Détachez le connecteur en appuyant d'abord sur la face inférieure du bloqueur puis tirez celui-ci vers le haut.
6. Retirez vers le haut le combiné de phare et placez-le sur une surface douce de façon à ne pas rayer la lentille.



Changement d'ampoules

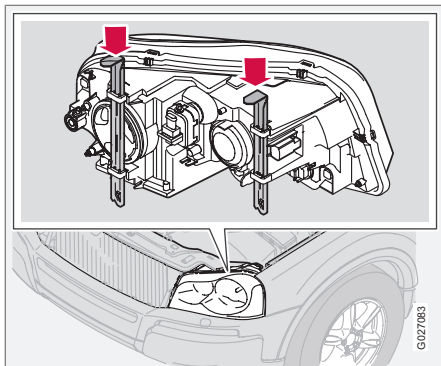

Le remplacement du combiné de phare se fait dans l'ordre inverse. Vérifiez que les chevilles sont correctement enfoncées.

Placement des ampoules dans le phare avant

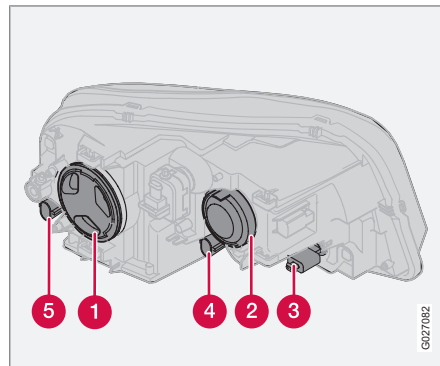

- 1 Feux de croisement
- 2 Feux de route
- 3 Clignotants
- 4 Feu de position/stationnement
- 5 Feux de gabarit

Feu de croisement, halogène

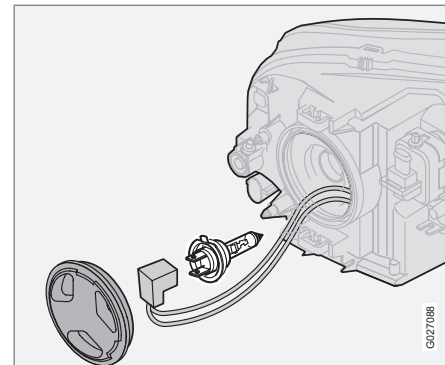

1. Détachez le cache extérieur en le tournant en sens antihoraire.
2. Retirez le connecteur.
3. Dégagez l'attache de ressort. Pour ce faire, poussez l'ampoule vers la droite pour dégager le ressort, puis tirez dessus vers l'extérieur/le bas.
4. Retirez l'ampoule.
5. Mettez l'ampoule neuve en place. Il n'y a qu'une seule manière de la poser.
6. Poussez le ressort de fixation vers le haut, puis légèrement vers la gauche pour qu'il soit bien fixé.

Changement d'ampoules

7. Rebranchez le connecteur.
8. Revissez le cache. Le repère **HAUT** doit pointer vers le haut.

Feux de route

Phares halogène

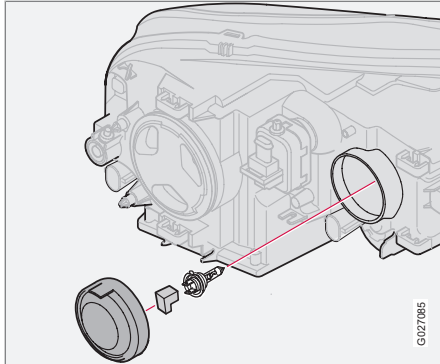

1. Détachez le cache extérieur en le tirant vers l'extérieur puis débranchez le connecteur.
2. Dégagez l'attache de ressort. Pour ce faire, poussez l'ampoule vers la droite pour dégager le ressort, puis tirez dessus vers l'extérieur/le bas.
3. Retirez l'ampoule.

4. Mettez l'ampoule neuve en place. Il n'y a qu'une seule manière de la poser.
5. Poussez le ressort de fixation vers le haut, puis légèrement vers la gauche pour qu'il soit bien fixé.
6. Rebranchez le connecteur et reposez le cache.

Feux de gabarit et feux de position/de stationnement

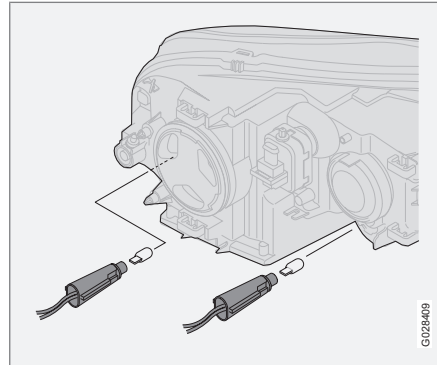

Les douilles d'ampoule sont à baïonnette.

1. Tournez la douille d'ampoule en sens anti-horaire et retirez-la.
2. Retirez l'ampoule.

3. Placez l'ampoule neuve en l'enfonçant avec précaution dans les gorges.
4. Remplacez la douille d'ampoule et tournez en sens horaire.

Clignotants

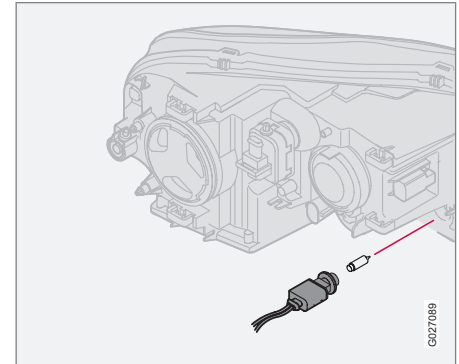

La douille d'ampoule est à baïonnette.

1. Tournez la douille d'ampoule en sens anti-horaire et retirez-la.
2. Enfoncez l'ampoule, tournez en sens anti-horaire et retirez-la.
3. Placez l'ampoule neuve en l'enfonçant dans les gorges puis en tournant dans le sens horaire.



Changement d'ampoules

Phares antibrouillard

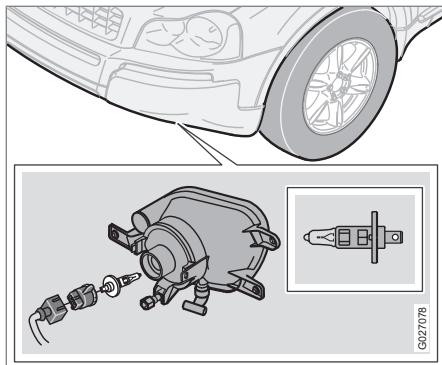

1. Éteignez toutes les lumières et mettez la télécommande en position **0**.
2. Tournez légèrement la douille d'ampoule dans le sens inverse horaire.
3. Enlever l'ampoule.
4. Mettez l'ampoule neuve en place. Le profil de la douille d'ampoule doit correspondre au culot de l'ampoule.
5. Remettez la douille d'ampoule en place en la tournant légèrement dans le sens des aiguilles d'une montre. L'inscription **TOP** doit être dirigée vers le haut.

Ampoules dans le combiné arrière

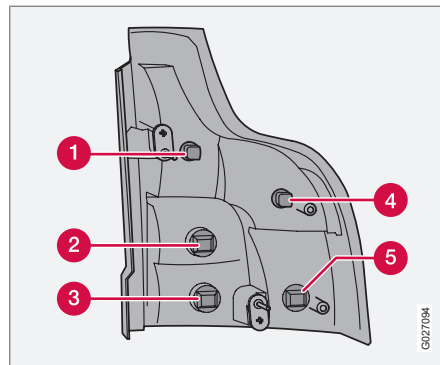

- 1 Feux de position
- 2 Clignotants
- 3 Feux de recul
- 4 Feux de position
- 5 Feux Stop

i NOTE

Si un message d'erreur est toujours affiché après avoir remplacé l'ampoule défectueuse, nous vous recommandons de contacter un atelier Volvo agréé.



Changement d'ampoules

Remplacement d'ampoule

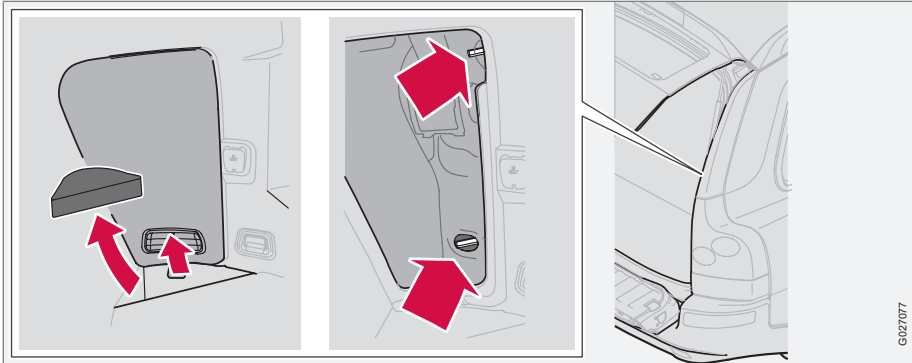

1. Éteignez toutes les lumières et mettez la télécommande en position 0.
2. Abaissez la partie inférieure du hayon et soulevez la trappe de plancher. (Si la voiture est munie d'un dispositif de retenue pour sacs à provisions*, relâchez les sangles du dispositif.)
3. Retirez la pièce d'angle.
4. Ouvrez la trappe du panneau latéral en tirant sur le bloqueur vers le haut et vers vous.
5. Prenez la clé n° 10 dans la trousse à outils et desserrez les écrous.
6. Retirez le combiné entier vers l'arrière.
7. Débranchez le surplus de câblage pour un meilleur accès.
8. Placez le combiné sur une surface douce de façon à ne pas rayer le verres.
9. Tournez la douille dans le sens antihoraire et retirez-la.
10. Tournez l'ampoule en sens antihoraire pour la dégager. (Clignotants, feux arrière et feux stop).
11. Tirez l'ampoule tout droit. (feux de position).
12. Remplacez l'ampoule.
13. Remplacez la douille d'ampoule dans la gorge et tournez en sens horaire.
14. Remplacez le surplus de câble.
15. Remplacez le combiné sur les trous de vis. Enfoncez-le en place.
16. Serrez les écrous.
17. Remplacez le panneau latéral et la pièce d'angle.



Changement d'ampoules

Feu antibrouillard arrière

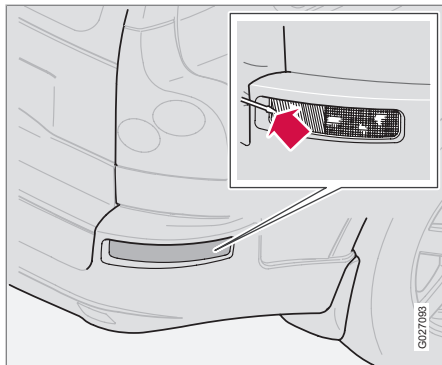

1. Enfoncez un tournevis droit comme le montre l'illustration.
2. Faire sortir la lampe.
3. Tournez la douille dans le sens horaire et décrochez-la.
4. Tournez l'ampoule dans le sens contraire des aiguilles d'une montre et retirez-la.
5. Remplacez l'ampoule.

Éclairage de la plaque minéralogique

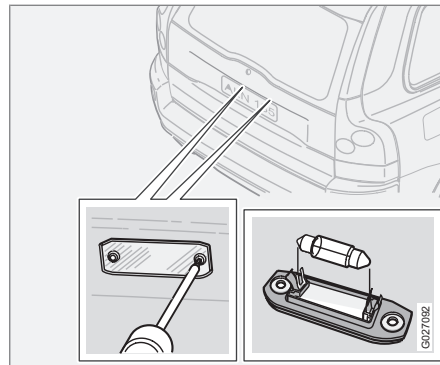

1. Éteignez toutes les lumières et mettez la télécommande en position 0.
2. Desserrez les vis avec un tournevis.
3. Détachez le boîtier de lampe en entier avec précaution et sortez-le.
4. Remplacez l'ampoule.
5. Remettez en place et revissez le boîtier d'ampoule.

Éclairage d'embranchement

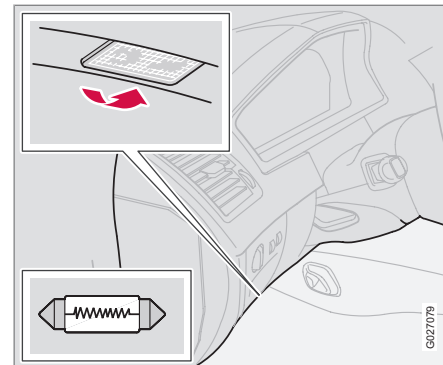

L'éclairage d'embranchement se trouve sous le tableau de bord des côtés conducteur et passager.

1. Délogez la lentille en y insérant un tournevis et en faisant légèrement tourner celui-ci.
2. Retirez l'ampoule défectueuse.
3. Mettez l'ampoule neuve en place.
4. Remplacez la lentille.

Changement d'ampoules

Ampoule dans le compartiment à bagages

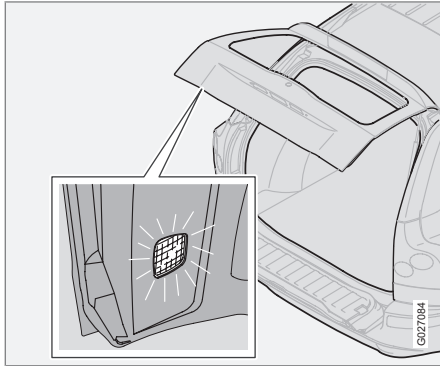

1. Délogez le boîtier d'ampoule en y insérant un tournevis et en faisant légèrement tourner celui-ci.
2. Retirez l'ampoule défectueuse.
3. Mettez l'ampoule neuve en place. Vérifiez qu'elle fonctionne.
4. Remettez le bloc optique en place.

Éclairage du miroir de courtoisie

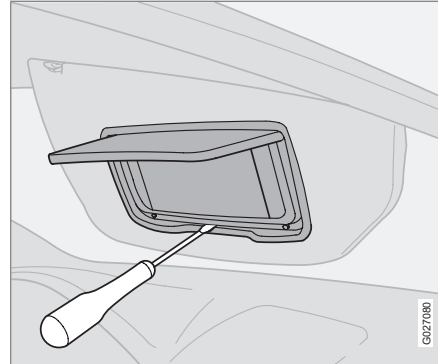

1. Enfoncez un tournevis droit sur le côté du clip central dans le bord inférieur du miroir. Soulevez afin que le clip central se détache.
2. Faites passer le tournevis des deux côtés pour détacher les deux clips extérieurs.
3. Soulevez l'ensemble de miroir.
4. Remplacer les ampoules.
5. Replacez l'ensemble de miroir, le bord supérieur en premier. Veillez à ce que les clips supérieurs soient correctement enfoncés avant de rabaisser l'ensemble de miroir.



Fusibles

Généralités

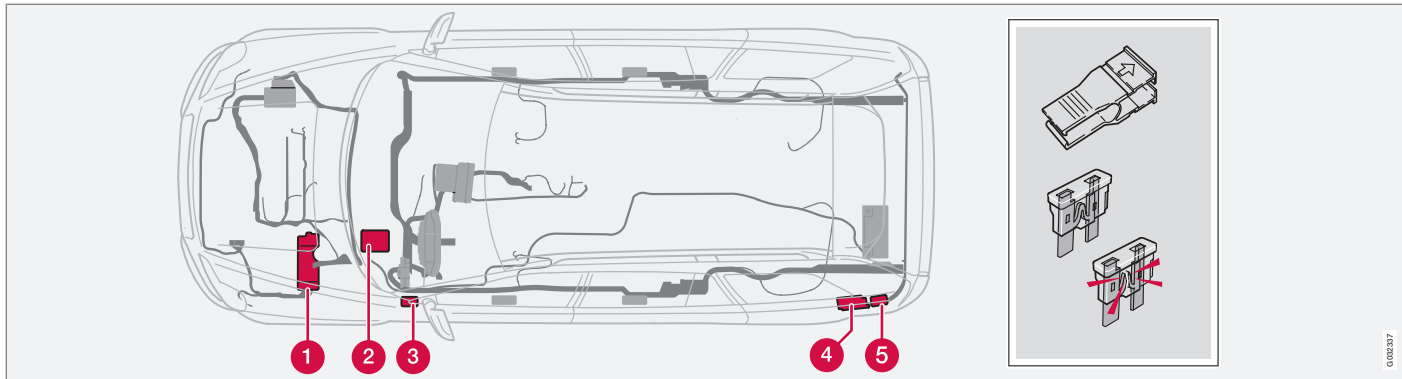

La placement des câbles peut être légèrement différent en fonction de la version du moteur. Les pièces indiquées dans la liste ont toutefois le même emplacement.

Pour éviter d'endommager le système électrique de la voiture en cas de court-circuit ou de surcharge, les fonctions et composants électriques sont tous protégés par un certain nombre de fusibles.

Les fusibles se trouvent à cinq endroits différents dans la voiture :

- 1 Boîtier de fusibles/relais dans le compartiment moteur.
- 2 Boîtier de fusibles dans l'habitacle sur la paroi d'isolation sonore du côté conducteur.

- 3 Boîtier de fusibles dans l'habitacle sur la paroi du tableau de bord côté conducteur.
- 4 Centrale à fusible du compartiment à bagages.
- 5 Centrale à fusible du compartiment à bagages - Executive*.

Le non-fonctionnement d'un composant ou d'une fonction du système électrique peut être dû à un fusible grillé suite à une surtension temporaire.

1. Reportez-vous au schéma des fusibles pour situer le fusible.

2. Retirez le fusible et examinez-le sur le côté pour déterminer si le filament courbé a fondu.
3. Le cas échéant, remplacez-le par un fusible de même couleur et de même ampérage.

** ATTENTION**

N'utilisez jamais d'objet étranger ni un fusible avec un ampérage supérieur à la valeur indiquée en remplacement. Cela pourra entraîner des dommages considérables sur le système électrique et causer un incendie.

Un certain nombre de fusibles de rechange se trouvent dans la paroi du tableau de bord accompagnés d'une pince afin de faciliter le remplacement des fusibles.

Si un même fusible grille à plusieurs reprises, le système concerné est probablement défectueux. Volvo recommande alors de consulter un atelier Volvo agréé pour une inspection.



Fusibles

Boîtier de relais/de fusibles dans le compartiment moteur

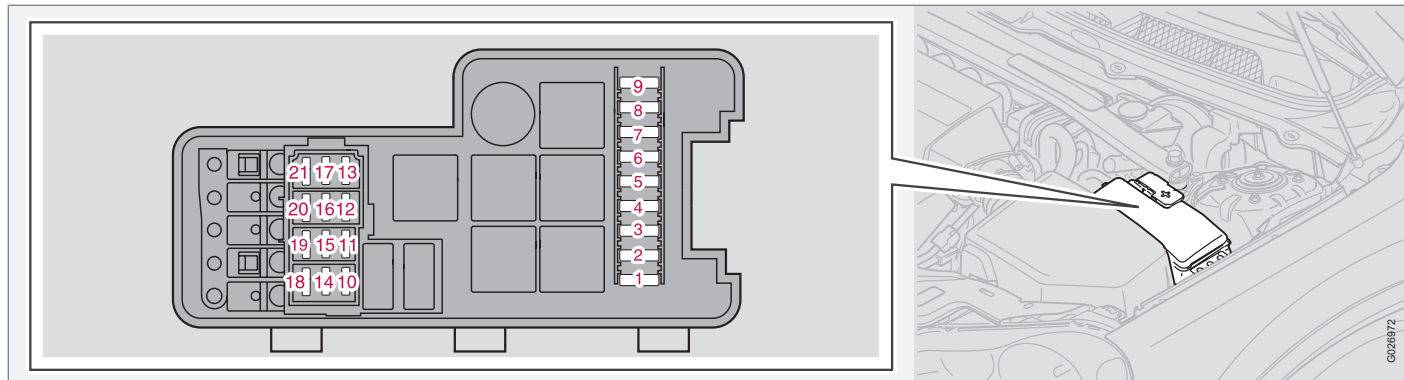

1.	ABS	30 A
2.	ABS	30 A
3.	Lavage à haute pression des phares	35 A
4.	Chauffage de stationnement*	25 A
5.	Feux supplémentaires*	20 A
6.	Relais de démarreur	35 A
7.	Essuie-glace	25 A
8.	Pompe à carburant	15 A

9.	Module de commande de transmission (TCM)	15 A
10.	Bobines d'allumage (essence), module de commande du moteur (ECM), injecteurs (Diesel)	20 A
11.	Capteur de pédale d'accélérateur (APM), compresseur AC	10 A

12.	Module de commande du moteur (ECM) (essence), injecteurs (essence), sonde de masse d'air (essence)	15 A
	sonde de masse d'air (Diesel)	5 A
13.	Moteur de réglage, tubulure d'admission (6 cyl.)	10 A
	Module de commande de carter de papillon, électrovanne, SWIRL (valve de mélange d'air), régulateur de pression de carburant (Diesel)	15 A

G026872



Fusibles

14.	Sonde Lambda (essence)	20 A
	sonde lambda (Diesel)	10 A
15.	Chauffage de la ventilation de carter (essence), embrayage AC (essence), électrovannes, ECM (essence), bougies (Diesel)	15 A
16.	Feu de croisement gauche	20 A
17.	Feu de croisement droit	20 A
18.	-	-
19.	Module de commande du moteur (ECM) alimentation, relais moteur	5 A
20.	Feux de position	15 A
21.	Pompe à vide (essence)	20 A



Fusibles

Boîtier de fusibles/relais dans l'habitacle sur la paroi d'isolation sonore du côté conducteur

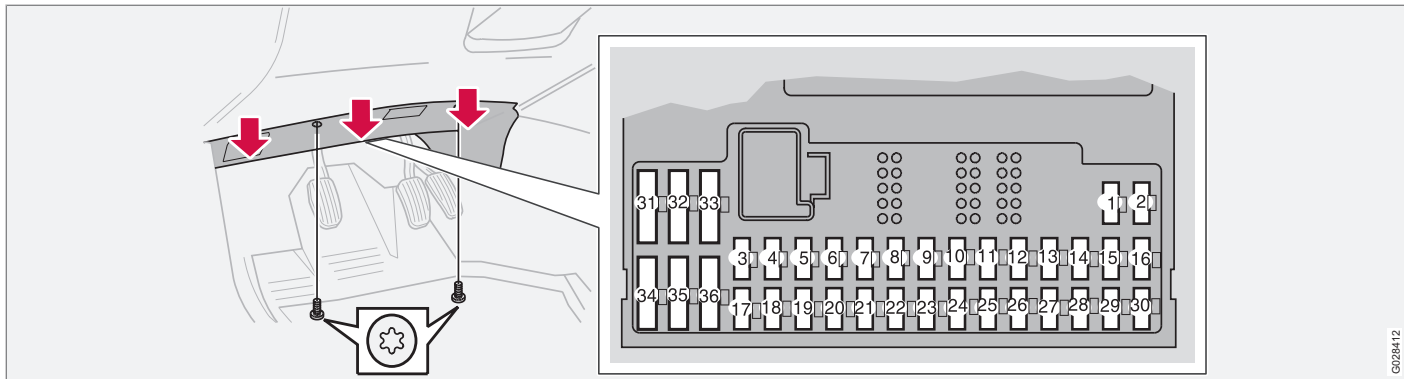

0028412

1.	Chauffage de siège côté droit	15 A
2.	Chauffage de siège côté gauche	15 A
3.	Avertisseur sonore	15 A
4.	Emplacement de réserve	-
5.	Infotainment	10 A
6.	-	-
7.	-	-
8.	Sirène d'alarme*	5 A

9.	Alimentation contact de feu stop	5 A
10.	Combiné d'instruments (DIM), climatisation (CCM), chauffage en stationnement, siège conducteur à commande électrique	10 A
11.	Prise électrique des sièges avant, des sièges arrière et pour le compartiment réfrigérant*	15 A
12.	-	-

13.	-	-
14.	-	-
15.	ABS, STC/DSTC	5 A
16.	Direction assistée électronique (ECPS)*, phares xénon actifs ABL*, réglage de la portée des phares*	10 A
17.	Phare antibrouillard gauche	7,5 A
18.	Phare antibrouillard droit	7,5 A
19.	-	-



Fusibles

20.	-	-
21.	Module de commande de transmission (TCM)	10 A
22.	Feu de route gauche	10 A
23.	Feux de route droit	10 A
24.	-	-
25.	-	-
26.	-	-
27.	-	-
28.	Siège passager à commande électrique*, Système de Divertissement Banquette Arrière (RSE)*	5 A
29.	Pompe à carburant	7,5 A
30.	BLIS*	5 A
31.	-	-
32.	-	-
33.	Pompe à vide (essence)	20 A
34.	Pompe de lave-glace	15 A

35.	-	-
36.	-	-



Fusibles

Boîtier de fusibles/relais dans l'habitacle sur la paroi du tableau de bord côté conducteur

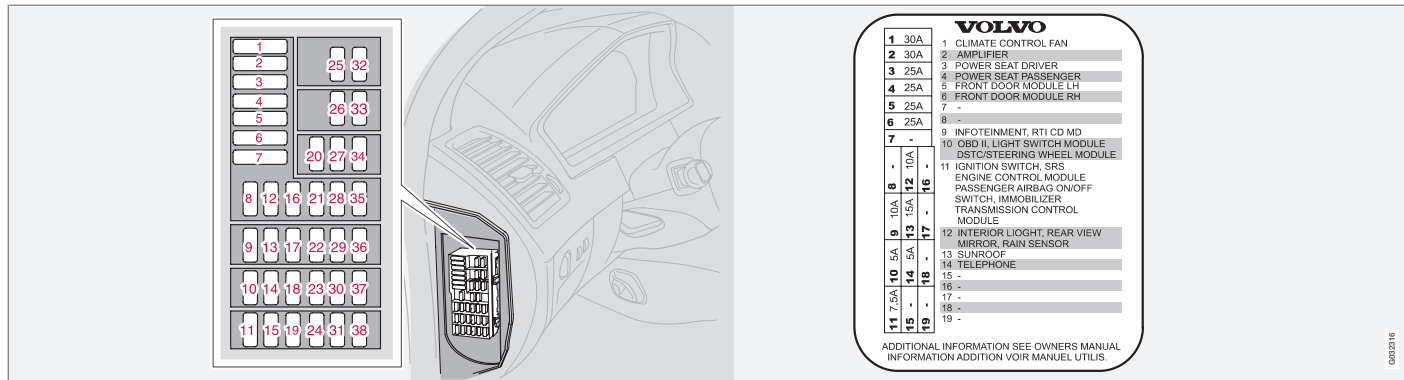

Un autocollant sur le couvercle du boîtier indique l'emplacement et l'ampérage des fusibles.

1.	Ventilateur climatisation	30 A	7.	-	-	11.	Contacteur d'allumage, système SRS, module de commande du moteur ECM (essence), désactivation SRS côté passager (PACOS), immobiliseur électronique (IMMO), module de commande de transmissionTCM	7,5 A
2.	Audio (amplificateur)*	30 A	8.	Radio, lecteur CD, système RSE*	15 A			
3.	Siège conducteur à commande électrique*	25 A	9.	Écran RTI, RTI et unité MMM	10 A			
4.	Siège passager à commande électrique*	25 A	10.	OBDII, commutateur d'éclairage (LSM), capteur d'angle de volant (SAS), module de commande de volant (SWM)	5 A			
5.	Module de commande portière avant gauche	25 A						
6.	Module de commande portière avant droite	25 A						



Fusibles

12.	Éclairage général au plafond (RCM), module de commande électronique supérieur (UEM)	10 A
13.	Toit ouvrant*	15 A
14.	Système télématique*, Bluetooth*	5 A
15-38	-	-





Fusibles

Fusibles dans le compartiment à bagages

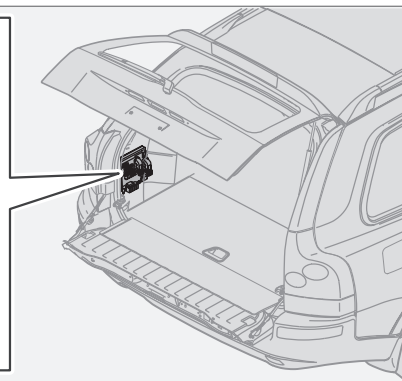
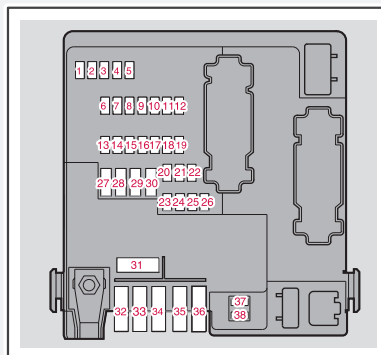

0002042

1.	Feux de recul	10 A
2.	Feux de position, feux antibrouillard, éclairage de compartiment à bagages, éclairage de plaque d'immatriculation, diodes d'éclairage de freinage	20 A
3.	Accessoires (AEM)*	15 A
4.	Emplacement de réserve	-
5.	Électronique REM	10 A
6.	Système RSE*	7,5 A

7.	Câblage d'attelage* (alimentation 30)	15 A
8.	Prise électrique, compartiment à bagages	15 A
9.	Porte arrière droite : Lève-vitre, blocage de lève-vitre	20 A
10.	Portière arrière gauche : Lève-vitre, blocage de lève-vitre	20 A
11.	-	-
12.	-	-

13.	Chauffage filtre à gazole	15 A
14.	Caisson de graves, climatisation arrière (A/C)*	15 A
15.	-	-
16.	-	-
17.	Accessoires Infotainment*	5 A
18.	-	-
19.	Essuie-glace arrière	15 A



Fusibles

20.	Câblage d'attelage* (alimentation 15)	20 A
21.	-	-
22.	-	-
23.	AWD	7,5 A
24.	-	-
25.	-	-
26.	Park Assist*	5 A
27.	Fusible principal : Câblage d'attelage, aide au stationnement, AWD	30 A
28.	Verrouillage centralisé (PCL)	15 A
29.	Éclairage de remorque, gauche : Feux de position, clignotants*	25 A
30.	Éclairage de remorque, droit : feu stop, feu antibrouillard, clignotant*	25 A
31.	Fusible principal : Fusibles 37, 38	40 A
32.	-	-
33.	-	-

34.	-	-
35.	-	-
36.	-	-
37.	Dégivrage de la lunette arrière	20 A
38.	Dégivrage de la lunette arrière	20 A





Fusibles

Fusibles dans le compartiment à bagages - Executive*

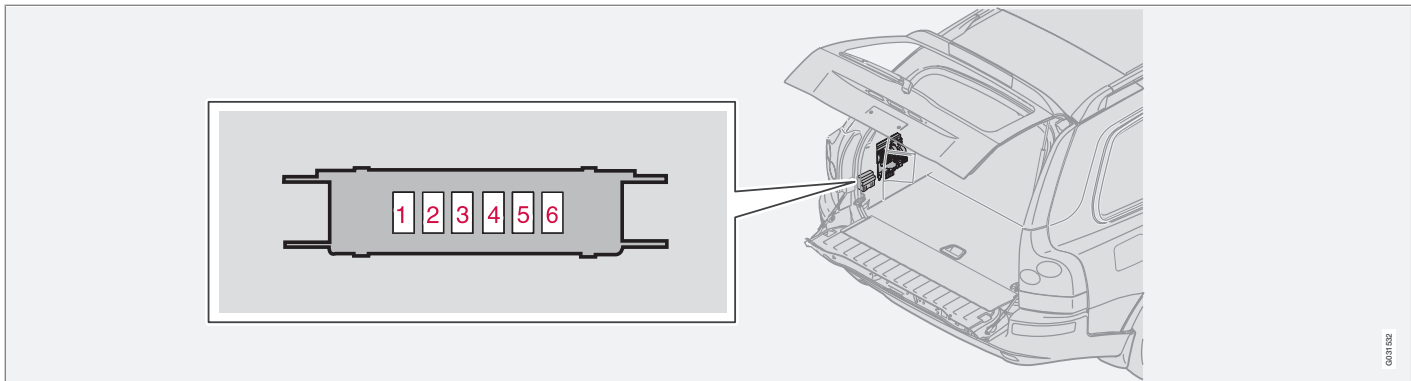

001152

Le boîtier de fusibles est placé derrière le panneau du côté gauche.

5.	-	-
6.	-	-

1.	Relais de chauffage de la banquette arrière, Relais de système de massage de siège avant	5 A
2.	Chauffage de siège arrière gauche	15 A
3.	Chauffage de siège arrière droit	15 A
4.	Siège ventilé avant, Système de massage de siège avant	10 A



Généralités.....	246
Panneaux de contrôle, audio.....	247
Fonctions du système audio.....	250
Fonctions radio.....	255
Fonctions CD.....	261
Structure de menu – système audio.....	264
Fonctions téléphone*.....	265
Structure de menu – téléphone	272
Mains-libres Bluetooth*.....	276
RSE - Système de divertissement Banquette Arrière - Double écran*	283



10

INFOTAINMENT





Généralités

Infotainment

Infotainment est un système auquel le système audio et les fonctions téléphoniques ont été intégrés.

Votre système audio et téléphonique peut être utilisé de façon simple et pratique à l'aide d'un panneau de contrôle et des commandes au volant.

Le XC90 peut être équipé du Dolby Surround Pro Logic II¹. Ce système assure une reproduction sonore plus proche de la réalité, avec un profil du son large et naturel.

Le système vous permet ainsi qu'à vos passagers d'utiliser des casques d'écoute* avec des sources sonores différentes.

Dolby Surround Pro Logic II¹

Le Dolby Surround Pro Logic II répartit les deux canaux stéréo sur les haut-parleurs gauche, droit, central et arrière. La reproduction du son est ainsi beaucoup plus réelle que la stéréo normale à deux canaux.



Dolby Surround Pro Logic II et l'icône Dolby sont des marques déposées de Dolby Laboratories Licensing Corporation. Dolby Surround Pro Logic II System est fabriqué sous licence de Dolby Laboratories Licensing Corporation.

¹ Concerne le niveau Premium Sound.



Panneaux de contrôle, audio

Commandes des fonctions audio

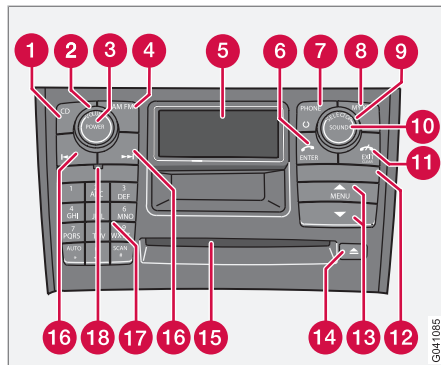

- 1** **CD** - sélection rapide
- 2** **VOLUME** - Volume (molette)
- 3** **POWER** - Système audio marche/arrêt
- 4** **AM/FM** - Sélection rapide **FM1**, **FM2** et **AM**
- 5** Affichage
- 6** **ENTER** - Choix dans le menu, activation d'une option ou accès à la structure de dossiers et lancement de la lecture de fichiers audio si un CD comportant des fichiers audio est dans le lecteur. Pour de plus amples informations, voir page 261.
- 7** **PHONE** - Téléphone marche/arrêt/veille
- 8** **MY KEY** - sélection rapide des fonctions favorites programmables
- 9** **SELECTOR** - pour sélectionner la source sonore (commande rotative)
- 10** **SOUND** - réglage du son
- 11** **EXIT/CLEAR** - retour dans le menu, interrompt une sélection, règle le téléphone en mode d'attente et efface le caractère précédent lors de l'entrée de texte et de codes chiffrés
- 12** Porte carte SIM
- 13** **MENU** - boutons des options de menu
- 14** Éjection lecteur et changeur CD*
- 15** Lecteur de CD et changeur de CD*
- 16** Choisir/changer la plage, la fréquence ou avancer ou reculer lors l'entrée de texte ou de codes chiffrés
- 17** Boutons/sélection de mémorisation de fréquence dans le changeur de CD* (**1-6**), clavier alphanumérique et sélection rapide dans les menus
- 18** Récepteur **IR*** pour télécommandes

* Option/accessoire, pour de plus amples informations reportez-vous à l'Introduction.



Panneaux de contrôle, audio

Commandes au volant

Audio - Téléphone*

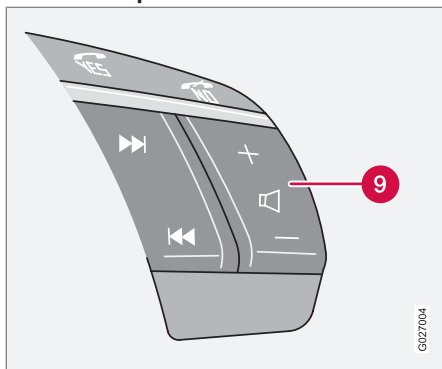

Les quatre touches situées au bas de la commande au volant sont communes à la radio et au téléphone. La fonction du bouton dépend du système activé. La commande au volant permet de régler le volume sonore, de passer d'une fréquence présélectionnée à l'autre ou de changer de page CD. Les deux boutons supérieurs sur le clavier (**Yes** et **No**) servent à répondre respectivement terminer un appel. Pour alterner entre les menus audio et téléphone, appuyez sur **No**.

Utilisation du menu

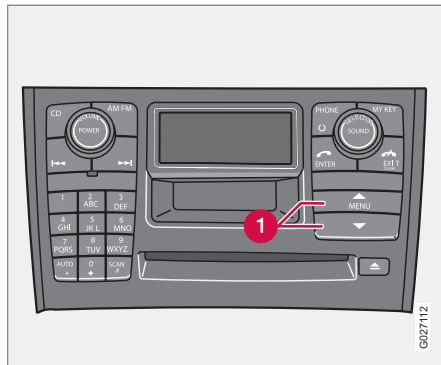

Une partie des informations Infotainment est commandée par un système de menus. Le niveau du menu actuel est affiché en haut à droite de l'écran. Les options de menu s'affichent au centre de l'écran.

- **MENU** permet d'ouvrir le système de menus. Les boutons 1 permettent de naviguer parmi les options de menu vers le haut ou vers le bas.
- **ENTER** permet d'activer/désactiver l'une des options de menus.
- **EXIT** permet de remonter d'un niveau dans la structure de menus. Une pression longue sur **EXIT** permet de sortir du système de menus.

Sélection rapide

Les options de menu sont numérotées et peuvent être directement sélectionnées avec le clavier (1-6).

Mes sélections rapides - MY KEY

Avec **MY KEY**, vous pouvez mémoriser votre fonction préférée dans le menu comme **TP**.

- Choisissez la fonction du menu devant être mémorisée en maintenant **MY KEY** enfoncé pendant plus de deux secondes.

Lorsque **My Key mémorisé.** est affiché, la fonction est mémorisée.

- Activez la fonction par une pression rapide sur **MY KEY**.

Fonctions qui peuvent être mémorisées avec MY KEY

Random

Texte disque

TP

News

Radio text

Recherche PTY

AF

Regional



Panneaux de contrôle, audio

Surround

Panneau de commande avec prise casque*

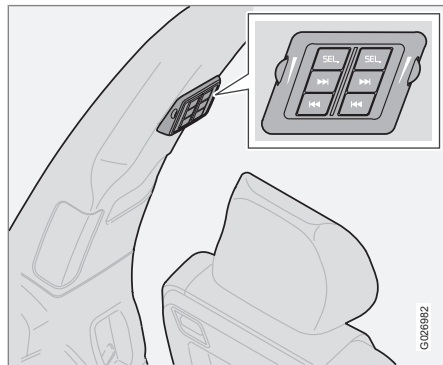



Pour un rendu de son optimal, nous recommandons des casques d'une impédance de 16 à 32 ohm. Leur sensibilité doit être supérieure ou égale à 102 dB.

Activer/désactiver

Le panneau de commande est activé avec le bouton **SEL** lorsque le système audio est en marche. Il est automatiquement désactivé en même temps que le système audio ou par une pression longue sur **SEL**.

Saut/recherche vers l'avant et vers l'arrière

Une courte pression sur  /  permet de passer d'une plage CD à l'autre ou d'une station de radio à l'autre. Une pression longue permet d'avancer rapidement dans une plage ou d'effectuer une recherche automatique des stations de radio.

Limites

La source sonore (FM, AM, CD etc.) reproduite par les haut-parleurs ne peut pas être commandée avec le panneau de commande.

Le message RDS peut disparaître si la radio est diffusée dans les casques audio alors qu'une autre source est reproduite par les haut-parleurs.



Fonctions du système audio

Interrupteur marche/arrêt - Audio

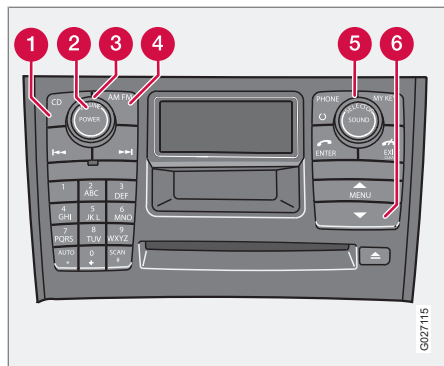

Appuyez sur le bouton **POWER** 2 pour allumer ou éteindre le système audio.

Si le système audio est actif lorsque le contact est coupé, il sera automatiquement activé lorsque le contact sera remis.

Réglage du volume

Tournez la molette 3 dans le sens horaire ou antihoraire pour augmenter ou baisser le volume. Le contrôle du volume est électronique et n'a pas de butée. Le volume peut aussi être élevé (+) ou baissé (-) à l'aide de la commande au volant.

Choix de source sonore

Des pressions répétées sur **AM/FM** 4 permettent d'alterner entre FM1, FM2 et AM. **CD** 1 permet d'activer le lecteur/changeur CD.

Tournez **SELECTOR** 5 pour alterner entre les sources sonores externes **AUX**, **USB*** et **BT*** et les sources sonores internes, CD et changeur CD*.

Sources sonores externes

AUX

La prise **AUX** permet de connecter un iPod® ou un lecteur MP3 par exemple.

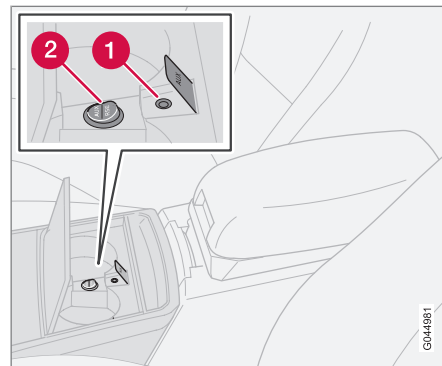

Entrée **AUX** et commutateur audio pour **AUX/RSE***.

1 Entrée **AUX** (3,5 mm)

2 Commutateur audio **AUX/RSE***

Si la voiture est équipée du **RSE***, il y a un commutateur audio pour **AUX** et **RSE**. Le commutateur a deux positions :

- **AUX** - le son de la source sonore externe est transmis au système audio.
- **RSE** - le son de **RSE** est transmis au système audio.

GP44981



Fonctions du système audio

! IMPORTANT

Le couvercle des porte-gobelets doit être ouvert lorsque le connecteur est branché à l'entrée **AUX**.

i NOTE

La qualité de son peut être dégradée si le lecteur est en charge lorsque le système audio est en mode **AUX**. Évitez alors de charger le lecteur.

Il arrive parfois que la source sonore externe **AUX** soit reproduite avec un volume différent des sources sonores internes. Si le volume sonore de la source sonore externe est trop élevé ou trop bas, la qualité du son peut être dégradée. Pour éviter ce problème, réglez le volume d'entrée de la source externe :

1. Choisissez **Volume entrée AUX** dans le menu et appuyez sur **ENTER**.
2. Réglez le volume avec **SELECTOR** ou les boutons haut/bas **6**. Validez avec **ENTER**.

i NOTE

Ne fonctionne pas avec les commandes au volant.

USB*

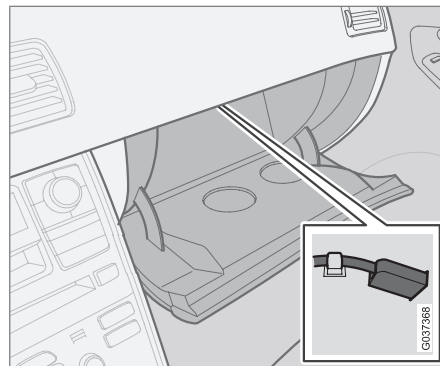

Port USB*

Si vous choisissez de connecter un iPod®, un lecteur MP3 ou une mémoire USB au port USB*, vous pourrez commander l'unité avec les commandes audio de la voiture.

i NOTE

Branchez le lecteur multimédia/la mémoire USB au câble et au port, placez les éléments et fermez la boîte à gants.

1. Sélectionnez **USB** à l'aide du bouton **SELECTOR**.
 > **Raccorder unité** apparaît à l'écran.

2. Connectez votre iPod®, votre lecteur MP3 ou votre mémoire USB au port USB* dans le compartiment de rangement de la console centrale (voir l'illustration précédente).
 > Le message **Chargement** apparaît à l'écran lorsque le système lit la structure des fichiers de l'unité de stockage. Cela peut prendre un moment.

Une fois la lecture terminée, les informations des plages s'affichent sur l'écran.

À présent, vous pouvez avancer et reculer rapidement, changer de piste avec les bouton



- De courtes pressions permettent de naviguer parmi les pistes.
- De longues pressions permettent d'avancer/reculer dans les pistes.

Vous pouvez aussi utiliser les commandes au volant pour exécuter cette action.



Fonctions du système audio

NOTE

Le système supporte la lecture de fichiers audio aux formats MP3, WMA et WAV. Il existe toutefois des variantes de ces formats de fichiers que le système ne supporte pas. Le système supporte aussi la plupart des modèles d'iPod® produits à partir de 2005. L'iPod® Shuffle n'est toutefois pas supporté.

Mémoire USB

Pour faciliter l'usage de la mémoire USB, évitez d'y mémoriser des fichiers qui ne sont pas des fichiers audio. Il faut beaucoup plus de temps au système pour lire des unités de stockage qui contiennent des fichiers non-compatibles.

NOTE

Le système supporte les unités mobiles avec la norme USB 2.0 et le système de fichiers FAT32 et il peut traiter un maximum de 500 dossiers et 64 000 fichiers. La mémoire doit être d'au moins 256 Mb.

Streaming audio via Bluetooth®*

Généralités

Si la voiture est équipée du mains libres Bluetooth® et qu'un téléphone mobile y est connecté, le système audio peut lire des fichiers audio sans fil (par streaming) depuis le

téléphone mobile. La gestion des fichiers audio peut s'effectuer avec les boutons de la console centrale ou avec les commandes au volant*. Avec certains téléphones mobiles, il est même possible de changer de plage à partir du téléphone.

Pour pouvoir lire les fichiers audio, il faut d'abord associer et connecter une unité à la voiture. Pour de plus amples informations sur l'association et la connexion, voir page 277.

BT doit être la source sélectionnée, voir page 250.

NOTE



Le lecteur multimédia Bluetooth® doit supporter les fonctions Audio/Video Remote Control Profile (AVRCP) et Advanced Audio Distribution Profile (A2DP). Le lecteur doit utiliser la version 1.3 de AVRCP et la version 1.2 de A2DP. Sinon, certaines fonctions risquent de ne pas fonctionner.

NOTE

Tous les téléphones mobiles disponibles sur le marché ne sont pas entièrement compatibles avec la fonction Bluetooth® du système audio de la voiture. Volvo recommande de consulter un réparateur Volvo agréé ou de visiter le site www.volvocars.com pour obtenir de plus amples informations concernant les téléphones et lecteurs multimédia compatibles.

Lecture

Tournez **SELECTOR** pour choisir la source sonore **BT**.

À présent, vous pouvez avancer et reculer rapidement, changer de fichier audio avec les boutons  /  :

- De courtes pressions permettent de naviguer parmi les fichiers audio.
- De longues pressions permettent d'avancer/reculer dans les fichiers audio.

Vous pouvez aussi utiliser les commandes au volant pour exécuter cette action.



Fonctions du système audio

Reproduction optimale du son

Le système audio est étalonné pour offrir une reproduction optimale du son avec un traitement numérique des signaux.

Cet étalonnage tient compte des haut-parleurs, de l'amplificateur, de l'acoustique de l'habitacle, des positions des auditeurs (etc.) pour chaque combinaison modèle de voiture/ système audio.

Il existe aussi un étalonnage dynamique qui tient compte du niveau de la commande de volume, de la réception radio et de la vitesse de la voiture.

Les commandes décrites dans ce manuel comme Grave, Aigu et Égaliseur sont uniquement prévues pour permettre à l'utilisateur d'adapter le son à son goût personnel.

Mode audio

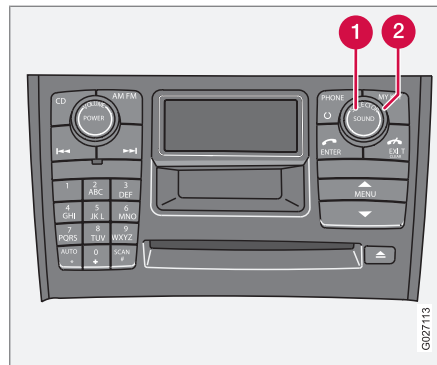

1. Appuyer sur le bouton **SOUND** 1.
2. Affichez la fonction à régler en appuyant plusieurs fois sur le bouton **SOUND**. Choisissez entre **BASSES**, **AIGUES**, **FADER**, **EGALISEUR**, **Caisson de basse***, **CENTRE*** ou **SURROUND***.
3. Ajustez le niveau avec la molette **SELECTOR** 2. Une échelle MIN-MAX s'affiche. La position normale se trouve entre les deux repères.

NOTE

Le niveau du haut-parleur central ne peut être réglé que si Dolby Pro Logic II (DPL II) ou la stéréo trois canaux (3-CH) a été sélectionné dans le menu. Le volume Surround ne peut être réglé que si Subwoofer est activé

Type de programme	L'écran affiche
Graves	BASSES
Aigus	AIGUES
Balance entre haut-parleurs droit et gauche	EGALISEUR
Balance entre haut-parleurs avant et arrière	FADER
Niveau des haut-parleurs de graves	Caisson de basse*
Niveau du haut-parleur central	CENTRE*
Réglage du niveau surround, son ambiophonique	SURROUND*

* Option/accessoire, pour de plus amples informations reportez-vous à l'Introduction.



Fonctions du système audio

Surround*

Les réglages surround commandent l'aspect dimensionnel du son. Les réglages et l'activation/désactivation sont effectués séparément pour chaque source sonore.

Le symbole  sur l'écran indique que le Dolby Pro Logic II est activé. Il existe trois réglages différents pour le son surround :

- **Pro Logic II**
- **3 canaux**
- **Off** (stéréo à deux canaux)

Activer/désactiver le son surround

1. Appuyez sur **MENU**, naviguez jusqu'à **MODE AUDIO** et appuyez sur **ENTER**.
2. Sélectionnez **SURROUND** et appuyez sur **ENTER**.
3. Choisissez **Pro Logic II, 3 canaux** ou **Off** et appuyez sur **ENTER**.

 Dolby Surround Pro Logic II est une marque déposée de Dolby Laboratories Licensing Corporation. Dolby Pro Logic II Surround System est fabriqué sous licence Dolby Laboratories Licensing Corporation.

Caisson de basses - SUBWOOFER*

Le caisson de basses donne à l'ensemble un son plus riche et plus profond.

1. Choisissez **MODE AUDIO** dans le menu et appuyez sur **ENTER**.
2. Sélectionnez **Caisson de basse** et appuyez sur **ENTER**. Une croix dans la case indique que **Caisson de basse** est activé.

Égaliseur avant¹

La fonction est utilisée pour ajuster précisément le son dans les haut-parleurs avant.

1. Choisissez **MODE AUDIO** dans le menu et appuyez sur **ENTER**.
2. Sélectionnez **Egaliseur - avant** et appuyez sur **ENTER**.
3. Réglez le niveau à l'aide des boutons de choix de menu ou avec la molette **SELECTOR**.
4. Appuyez sur **ENTER** pour choisir la fréquence suivante. Vous pouvez choisir cinq fréquences.
5. Appuyez sur **ENTER** jusqu'au mode menu pour enregistrer les modifications effectuées.

Égaliseur arrière¹

La fonction est utilisée pour ajuster précisément le son dans les haut-parleurs arrière.

1. Choisissez **MODE AUDIO** dans le menu et appuyez sur **ENTER**.
2. Sélectionnez **Egaliseur - arrière** et appuyez sur **ENTER**.
3. Réglez le niveau à l'aide des boutons de choix de menu ou avec la molette **SELECTOR**.
4. Appuyez sur **ENTER** pour choisir la fréquence suivante. Vous pouvez choisir cinq fréquences.
5. Appuyez sur **ENTER** jusqu'au mode menu pour enregistrer les modifications effectuées.

¹ Certains niveaux de système audio.

* Option/accessoire, pour de plus amples informations reportez-vous à l'Introduction.



Fonctions radio

Recherche de fréquence

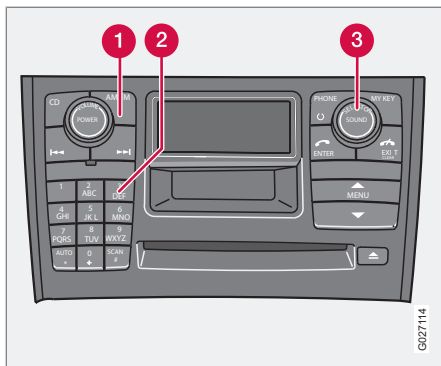

1. Choisissez la position radio **AM/FM1/ FM2** avec la molette **SELECTOR** (3) ou le bouton **AM/FM** (1).
2. Exercez une courte pression sur le bouton ou pour rechercher la prochaine fréquence la plus puissante.
3. Appuyez de nouveau sur l'un des boutons pour effectuer une nouvelle recherche.

Chercher manuellement une fréquence connue

1. Appuyez sur le bouton ou et maintenez-le enfoncé. **MAN** s'affiche sur l'écran. La radio balaie lentement les fréquences dans la direction choisie. La vitesse de balayage augmente après quelques secondes.
2. Relâchez le bouton lorsque la fréquence voulue est affichée.
3. Si un ajustement de la fréquence est nécessaire, appuyez brièvement sur l'une des flèches dans les cinq secondes, ou .

Le mode de réglage est actif 5 secondes après la dernière pression.

Mémorisation des fréquences

Pour mémoriser la fréquence désirée sur l'un des boutons de mémorisation de fréquence **0 - 9** (2) :

1. Réglez la station souhaitée.
2. Appuyez sur le bouton de présélection souhaitée et maintenez-le enfoncé. Le son sera coupé pendant quelques secondes et le message **Station enregistrée** apparaît à l'écran. La fréquence est maintenant mémorisée.

On peut mémoriser jusqu'à 10 fréquences sur les bandes **AM, FM1 et FM2**, au total 30 fréquences.

AUTOSTORE - mémorisation automatique des stations

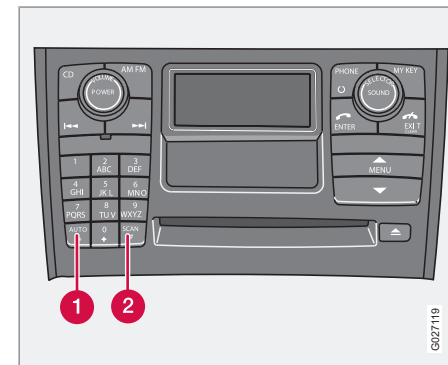

AUTO (1) permet de rechercher les 10 fréquences de radio les plus fortes et de les mémoriser automatiquement dans une mémoire séparée. Cette fonction est particulièrement utile dans les zones qui ne vous sont pas familières en ce qui concerne les stations de radio et leurs fréquences.



Fonctions radio

Lancer une mémorisation automatique

1. Sélectionnez la bande de fréquence avec **AM/FM**.
2. Maintenez **AUTO** (1) enfoncé jusqu'à ce que **Enreg automatique** apparaisse à l'écran.

Lorsque **Enreg automatique** disparaît de l'écran, la mémorisation est terminée. La radio passe en mode auto et **AUTO** s'affiche à l'écran. Vous pouvez maintenant choisir les présélections automatiquement mémorisées directement avec les boutons **0** à **9**. S'il n'y a pas signal assez puissant, **Aucune station trouvée** apparaîtra.

Interrompre une mémorisation automatique de présélections

- Appuyez sur **EXIT**.

Choisir une présélection automatiquement mémorisée

En mettant la radio en mode auto, vous pouvez utiliser les présélections automatiquement mémorisées.

1. Appuyez brièvement sur **AUTO** (1). **AUTO** apparaît à l'écran.
2. Appuyez sur l'un des boutons **0** à **9**.

3. La radio reste en mode auto jusqu'à ce qu'une courte pression sur **AUTO** (1), **EXIT** ou **AM/FM** l'interrompe.

Balayage

SCAN (2) permet de rechercher automatiquement les stations puissantes sur la bande de fréquence actuelle. Lorsqu'une station a été trouvée, elle est diffusée pendant environ 8 secondes puis la recherche continue.

Activer/désactiver le Scan

1. Sélectionnez la bande de fréquence avec **AM/FM**.
2. Appuyez sur **SCAN** (2) pour activer la fonction. **SCAN** apparaît à l'écran.
3. Terminez en appuyant sur **SCAN** ou **EXIT**.

Mémoriser en présélection une station trouvée

Il est possible de mémoriser une station en présélection alors que **SCAN** est actif.

- Appuyez sur l'un des boutons **0** à **9** et maintenez-le enfoncé jusqu'à ce que le message **Station stored** apparaisse à l'écran.

Le **SCAN** est interrompu et la station mémorisée peut alors être choisie comme une présélection.

Fonctions RDS¹

Le RDS (Radio Data System) associe différents émetteurs FM pour créer un réseau. Un émetteur FM d'un tel réseau envoie des informations offrant les fonctions suivantes à une radio RDS :

- Passage automatique à un émetteur plus fort si la réception est mauvaise.
- Recherche de types de programmes comme informations routières ou actualités.
- Réception d'informations textuelles concernant les programmes en cours.



NOTE

Certaines stations radio n'émettent pas en RDS ou n'utilisent que certaines de ses fonctions.

¹ Les fonctions RDS disponibles varient d'un marché à l'autre.



Fonctions radio

Contrôle du volume - NEWS/TP/ALARM**NOTE**

Lorsqu'une source sonore, par exemple un CD, est écoutée lorsque la radio reçoit une alarme ou une autre fonction choisie comme les messages sur la circulation, la source sonore est coupée. Le message est entendu au volume choisi pour chaque message. La lecture reprend ensuite au volume précédent. Si le volume est modifié pendant le message, le nouveau volume est mémorisé et utilisé pour le prochain message.

Actualités - NEWS

Cette fonction implique que les autres sources sonores comme le CD sont interrompues lorsqu'une émission d'information débute.

1. Choisissez la position radio **SELECTOR** avec le bouton **AM/FM**.
2. Choisissez **News** dans le menu et appuyez sur **ENTER**.
3. **News** apparaît à l'écran.
4. Choisissez **News** et appuyez sur **ENTER** pour désactiver la fonction **News**.

Cette fonction implique que les informations sur la circulation des stations RDS interrom-

pent d'autres sources sonores et le message est entendu au volume réglé à cet effet. Dès que le message est terminé, la radio revient à la source sonore et au volume précédent.

Si vous ne désirez pas écouter un bulletin d'information routière pendant une émission :

- Appuyez sur le bouton **EXIT**. La fonction **NEWS** est toutefois toujours activée et la radio attend le prochain bulletin.

Infos trafic – TP

Cette fonction implique que les informations routières des stations RDS interrompent d'autres sources sonores et le message est entendu au volume réglé à cet effet. Dès que le message est terminé, la radio revient à la source sonore et au volume précédent.

1. Choisissez **TP** dans le menu et appuyez sur **ENTER**.
2. **TP** apparaît à l'écran.
3. Choisissez **TP** et appuyez sur **ENTER** pour désactiver la fonction **TP**.

TP est affiché lorsque la fonction est activée. Si la station réglée peut transmettre des informations routières, **TP** est affiché à l'écran. Une interruption pour bulletin d'information routière ne peut intervenir que si **TP** est affiché sur l'écran.

Si vous ne désirez pas écouter un bulletin d'information routière pendant une émission :

- Appuyez sur le bouton **EXIT**. La fonction **TP** est toutefois toujours activée et la radio attend le prochain bulletin.

TP-Search

Cette fonction vous permet d'écouter les bulletins de circulation lors du passage à différents états et régions d'Europe sans avoir besoin de choisir la station.

1. Choisissez **RÉGLAGES RADIO** dans le menu et appuyez sur **ENTER**.
2. Sélectionnez **TP** et appuyez sur **ENTER**.
3. Sélectionnez **Recherche TP** et appuyez sur **ENTER**.

Pour désactiver la fonction, choisissez **Recherche TP** de nouveau et appuyez sur **ENTER**.

Radio text

Certaines stations RDS émettent des informations concernant le contenu du programme, le nom des artistes etc. Cette information peut être affichée sous forme de texte.

1. Appuyez sur le bouton **MENU**.
2. Choisissez **Radio text** dans le menu et appuyez sur **ENTER**.



Fonctions radio

3. Choisissez **Radio text** et appuyez sur **ENTER** pour désactiver.

Alerte

Une alarme est émise automatiquement et la fonction ne peut pas être désactivée. **Alerte** est affiché lorsqu'un message d'alarme est émis. Cette fonction est utilisée pour avertir les automobilistes d'accidents graves ou de catastrophes, par ex. l'effondrement d'un pont ou un accident nucléaire.

Types de programmes – PTY

La fonction PTY permet de sélectionner différents types de programmes tels que pop et musique classique. La fonction PTY vous permet de choisir parmi les différents types de programmes de la liste ci-dessous.

Affichage du type de programme

1. Choisissez **RÉGLAGES RADIO** dans le menu et appuyez sur **ENTER**.
2. Choisissez **PTY** dans le menu et appuyez sur **ENTER**.
3. Sélectionnez **Afficher PTY** et appuyez sur **ENTER**.

Le PTY de la station choisie est affiché.

NOTE

Toutes les stations de radio ne proposent pas la fonction PTY.

Types de programme

Questions d'actualité

Religion

Discours divers

Musique country

Documentaire

Finance

Musique folk

Loisirs & divertis.

Children's progs

Anciens succès

Informations

Musique jazz

Classique

Culture

Classique léger

Types de programme

Ecoute facile

Musique nationale

Musique pop

Travel

Musique rock

Affaires sociales

Sport

Drama

Ligne ouverte

Education

Science

Weather & Metro



Autre musique

Recherche d'un certain type de programme

Cette fonction lance la recherche, sur toutes les bandes de fréquence, d'un programme proposant un thème spécifique.



Fonctions radio

1. Choisissez **FM 1** ou **FM 2** et appuyez sur le bouton **MENU**.
2. Sélectionnez **RÉGLAGES RADIO** et appuyez sur **ENTER**.
3. Sélectionnez **PTY** et appuyez sur **ENTER**.
4. Sélectionnez **Sélectionner PTY** et appuyez sur **ENTER**.
5. Appuyez sur **ENTER** pour un ou plusieurs des types de programmes répertoriés. Le symbole PTY est affiché après le premier choix et la radio passe en mode veille pour la fonction PTY.
6. Lorsque vous avez choisi les différents types, appuyez sur le bouton **EXIT/CLEAR** pour sortir de la liste PTY.
7. Sélectionnez **Recherche PTY** et appuyez sur **ENTER**. Dès que la radio détecte une station correspondant au type de programme sélectionné, elle la reproduit.
8. Si la radio trouve une station qui ne convient pas, vous pouvez poursuivre la recherche avec les boutons  / .
9. Si aucune station du type recherché n'est trouvée, le radio revient à la fréquence précédente. La fonction PTY reste alors en veille jusqu'à ce que le type de programme sélectionné commence à être émis. Dans

un tel cas, la radio se cale automatiquement sur le programme.

Pour désactiver **PTY standby**, choisissez **Initial. tous les PTY** dans le menu. Le symbole **PTY** s'éteint et la radio retrouve son mode standard.

Informations routières - TP STATION

Vous précisez ici quelle station d'informations sur la circulation vous désirez écouter.

Veillez noter que  doit s'afficher sur l'écran pour que cette fonction puisse être activée.

Activer/désactiver TP STATION

Écoutez la station de laquelle les informations doivent provenir.

1. Choisissez **RÉGLAGES RADIO** dans le menu et appuyez sur **ENTER**.
2. Sélectionnez **TP** et appuyez sur **ENTER**.
3. Sélectionnez **STATION TP** et appuyez sur **ENTER**.
4. Sélectionnez **Réglez station actuelle** pour activer ou **RÉINIT.** pour désactiver et appuyez sur **ENTER**.

NOTE

À présent seules les informations sur la circulation émises par la station mémorisée sont transmises.

Nouvelles - NEWS STATION

Vous précisez ici quelle station d'informations vous désirez écouter.

Notez que la station en question doit être une station RDS pour pouvoir fonctionner.

Activer/désactiver NEWS STATION

Écoutez la station de laquelle les nouvelles doivent provenir.

1. Choisissez **RÉGLAGES RADIO** dans le menu et appuyez sur **ENTER**.
2. Sélectionnez **STATION D'INFOS** et appuyez sur **ENTER**.
3. Sélectionnez **TP STATION** et appuyez sur **ENTER**.
4. Sélectionnez **Réglez station actuelle** pour activer ou **RÉINIT.** pour désactiver et appuyez sur **ENTER**.

NOTE

À présent seules les nouvelles émises par la station mémorisée sont transmises.



Fonctions radio

Mise à jour automatique de fréquence – AF

La fonction AF sélectionne l'un des émetteurs les plus puissants pour une station réglée. Parfois, la radio doit chercher sur toute la bande FM pour trouver un émetteur puissant. La radio devient alors silencieuse et **Recherche PI**, **EXIT pour annuler** apparaît à l'écran.

Activer/désactiver AF

1. Choisissez **RÉGLAGES RADIO** dans le menu et appuyez sur **ENTER**.
2. Sélectionnez **AF** et appuyez sur **ENTER**.

Pour réactiver AF, choisissez **AF** et appuyez sur **ENTER**.

Programme régionaux – REG

Cette fonction permet de continuer à écouter un émetteur régional bien que la puissance du signal soit faible.

1. Choisissez **RÉGLAGES RADIO** dans le menu et appuyez sur **ENTER**.
2. Sélectionnez **Regional** et appuyez sur **ENTER**.
3. **REG** apparaît à l'écran.
4. Pour désactiver **REG**, choisissez **REG** de nouveau et appuyez sur **ENTER**.

Enhanced Other Networks – EON

La fonction EON est particulièrement utile dans les grandes agglomérations avec de nombreuses stations régionales. Cette fonction utilise la distance entre la voiture et l'émetteur de la station pour indiquer quand les fonctions de programmes doivent interrompre la source écoutée.

- **Local** – interrompt uniquement si l'émetteur de la station est proche.
- **Distant**² - interrompt si l'émetteur de la station est éloigné, même si le signal est parasité.
- **Off** – n'interrompt pas pour un programme d'un autre émetteur.

Activer/désactiver EON

1. Choisissez **RÉGLAGES RADIO** dans le menu et appuyez sur **ENTER**.
2. Sélectionnez **EON** et appuyez sur **ENTER**.
3. Choisissez **Local**, **Distant** ou **Off** et appuyez sur **ENTER**.

Réinitialisation des fonctions RDS

Cette fonction permet de rétablir tous les paramètres radio initiaux (programmés en usine).

1. Choisissez **RÉGLAGES RADIO** dans le menu et appuyez sur **ENTER**.
2. Sélectionnez **Réinitialiser tout** et appuyez sur **ENTER**.
3. Appuyez sur **ENTER** pour valider.

² Paramètres par défaut/d'usine.



Fonctions CD

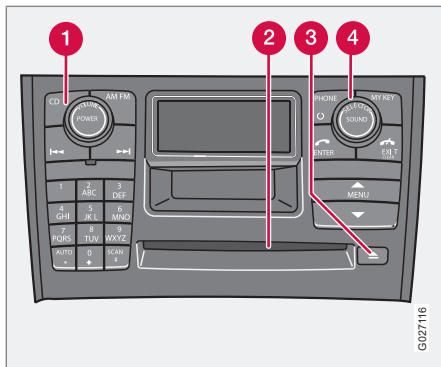

Démarrer la lecture (lecteur CD)

S'il y a un CD de musique dans le lecteur lorsque le système audio est en mode CD, la lecture commence automatiquement. Sinon, insérez un disque et passez en mode CD avec **SELECTOR** (4) ou **CD** (1).

Démarrer la lecture (changeur CD)

Si un CD de musique est déjà sélectionné lorsque vous activez le système audio, la lecture commence automatiquement. Sinon, passez en mode changeur CD avec **SELECTOR** (4) ou **CD** (1) sélectionnez un disque avec les touches numérotées **1 - 6**.

Insérer un CD (changeur CD)

- Sélectionnez une position libre avec les touches numérotées **1 à 6** ou haut/bas du bouton de navigation.

Une position libre apparaît à l'écran. Le message **Insérer disque** indique qu'il est possible d'insérer un disque. Le changeur CD peut contenir jusqu'à 6 disques.

- Insérez un CD dans la fente du changeur CD (2).

Éjection d'un CD

Un disque reste éjecté au maximum pendant 12 secondes. Il est ensuite "ravalé" par le lecteur qui poursuit la lecture.

Un seul disque (lecteur CD)

Éjectez chaque disque en exerçant une pression sur le bouton d'éjection (3).

Tous les disques (changeur CD)

Éjectez tous les disques en maintenant une pression longue sur le bouton d'éjection. Tous les disques contenus dans le magasin sont éjectés un à un. Le message **MATA UT** apparaît à l'écran.

La fonction ne peut être activée que si la voiture est immobile. Elle s'interrompt lorsque la voiture commence à rouler.

Pause

Lorsque le volume est complètement baissé, le lecteur CD s'arrête. La lecture reprend lorsque le volume est de nouveau augmenté.

Fichiers audio

Outre les CD ordinaires de musique, le lecteur CD peut également lire les fichiers audio MP3 et WMA.

NOTE

Certains fichiers audio protégés contre la copie ne peuvent pas être lus par le lecteur.



Lorsqu'un CD comportant des fichiers audio est inséré, le lecteur lit la structure de son répertoire. En fonction de la qualité du disque, il peut se passer un instant avant le début de la lecture.

Navigation et lecture

S'il y a un CD comportant des fichiers audio dans le lecteur CD, la touche **ENTER** permet d'accéder à la structure du répertoire. Le mode de navigation dans la structure du répertoire est identique à celui dans la structure de menus du système audio. Les fichiers audio sont accompagnés du symbole et les répertoires, du symbole . Avant le début de la lecture, vous pouvez visualiser le nom du fichier audio si l'écran n'est pas assez large





Fonctions CD

avec  /  . La lecture d'un fichier audio sélectionné est lancée avec **ENTER**.

Une fois la lecture d'un fichier terminée, les fichiers suivants dans le même répertoire sont lus. Le passage au répertoire suivant est automatique lorsque tous les fichiers du répertoire en cours ont été lus.

Avance ou recul rapide/saut de plage CD ou fichiers audio

De courtes pressions sur droite/gauche des boutons  /  permettent de passer d'une plage CD/d'un fichier audio à l'autre. De longues pressions permettent d'avancer ou de reculer dans la plage CD/le fichier audio. Les commandes au volant permettent aussi d'exécuter ces actions.

Scanner un CD

Cette fonction permet de lire les 10 premières secondes de chaque plage CD/fichier audio. Appuyez sur **SCAN** pour activer. Pour interrompre, appuyez sur **EXIT** ou **SCAN** si vous souhaitez continuer la lecture de la plage CD/du fichier audio actuel. Scan ne fonctionne que pour le CD sélectionné. **SCAN** apparaît à l'écran lorsque la fonction est active.

NOTE

Si le texte disque est activé, **SCAN** n'apparaît pas.

Lecture aléatoire

Cette fonction permet d'écouter les plages dans un ordre aléatoire. En utilisant la méthode ordinaire, il est possible de passer d'une plage CD/d'un fichier audio à l'autre en mode aléatoire.

NOTE

Le saut aléatoire d'une plage CD à l'autre n'est possible que sur le même disque.

Activer/désactiver (lecteur CD)

Si la lecture concerne un CD ordinaire de musique :

- Choisissez **RANDOM** dans le menu et appuyez sur **ENTER**.

Si la lecture concerne des fichiers audio :

- Sélectionnez **Disque** ou **Dossier** dans le menu et appuyez sur **ENTER**.

Activer/désactiver (changeur CD)

Si la lecture concerne un CD ordinaire de musique :

1. Choisissez **Random** dans le menu et appuyez sur **ENTER**.
2. Naviguez jusqu'à **Disque unique** ou **Tous les disques** et appuyez sur **ENTER**.

La sélection **Tous les disques** ne concerne que les CD de musique présents dans le changeur.

Si la lecture concerne des fichiers audio :

1. Sélectionnez **Disque unique** ou **Dossier** dans le menu et appuyez sur **ENTER**.
2. Naviguez jusqu'au disque ou dossier souhaité et appuyez sur **ENTER**.

Si vous sélectionnez un autre CD, la fonction est désactivée.

Différents messages apparaissent en fonction de la fonction aléatoire sélectionnée.

- **RANDOM** signifie que des plages d'un seul CD de musique sont lues.
- **RANDOM ALL** signifie que toutes les plages de tous les CD de musique du changeur CD sont lues.
- **RANDOM Dossier** signifie que les fichiers audio d'un répertoire du CD actuel sont lus.

NOTE

Si le texte disque est activé, ce message n'apparaît pas.

Texte disque

Si les informations concernant le titre se trouvent sur le CD, elles apparaissent à l'écran.

**Activer/désactiver**

Démarrez la lecture d'un CD.

- Choisissez **Texte disque** dans le menu et appuyez sur **ENTER**.

Disques compacts (CD)

Les disques gravés par vos soins peuvent s'avérer inaudibles ou de mauvaise qualité sonore.

**ATTENTION**

Utilisez uniquement des disques standard (diamètre de 12 cm). N'utilisez pas de disques avec autocollant. La chaleur du lecteur décollerait l'autocollant et endommagerait le lecteur.



Structure de menu – système audio

MENU FM¹

1. News
2. TP
3. Radio text
4. RÉGLAGES RADIO
 - 4.1. PTY
 - 4.2. TP
 - 4.3. STATION D'INFOS
 - 4.4. AF
 - 4.5. Regional
 - 4.6. EON
 - 4.7. Réinitialiser tout
5. MODE AUDIO*
 - 5.1. Surround
 - 5.2. Caisson de basse
 - 5.3. Egaliseur - avant
 - 5.4. Egaliseur - arrière
 - 5.5. Réinitialiser tout

MENU AM

1. MODE AUDIO*²

MENU CD

1. Random
2. News
3. TP
4. Texte disque
5. MODE AUDIO*²

MENU AUX

1. Volume entrée AUX
2. News
3. TP
4. MODE AUDIO*²

¹ Les fonctions RDS disponibles varient d'un marché à l'autre.

² Voir MENU FM.



Fonctions téléphone*

10

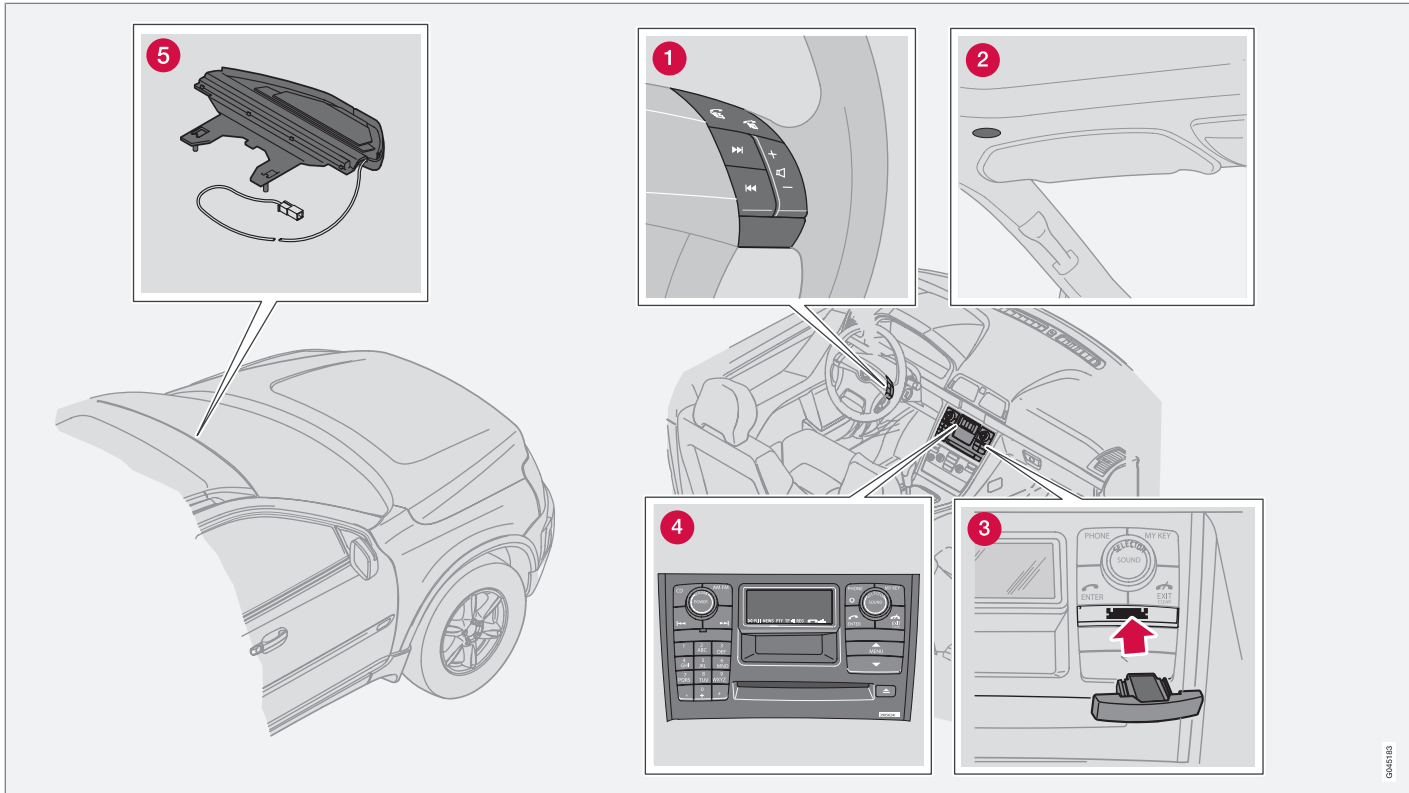

Composants du système téléphonique

0645103





Fonctions téléphone*

Composants du système téléphonique

- 1 Commandes* au volant** - Les commandes de réglages au volant vous permettent d'utiliser la plupart des fonctions du téléphone. Lorsque le téléphone est activé, les commandes au volant n'agissent que sur les fonctions téléphoniques. En position activée, l'information téléphonique s'affiche à l'écran.
- 2 Microphone** - Le microphone du système mains-libres se trouve dans le plafond, près du pare-soleil.
- 3 Lecteur de carte SIM** - La carte SIM est insérée sur la face avant du panneau de contrôle.
- 4 Panneau de commandes de la console centrale** - Toutes les fonctions téléphoniques (sauf le volume des conversations) peuvent être commandées depuis le panneau de commande.
- 5 Antenne** - L'antenne est montée contre le pare-brise en face du rétroviseur.

Généralités

- N'oubliez pas que la sécurité routière passe avant tout.
- Désactivez le système téléphonique lorsque vous faites le plein.
- Désactivez le système lorsque vous passez près de chantiers de démolition.
- Volvo recommande de confier l'entretien du système téléphonique à un atelier Volvo agréé.

Appels d'urgence

Les appels aux services d'urgence ne requièrent pas la carte SIM, entendu que cette fonction est prévue par l'opérateur GSM.

1. Activez le téléphone.
2. Composez le numéro du service d'urgence de la région dans laquelle vous vous trouvez (dans l'Union Européenne, composez le 112).
3. Appuyez sur le bouton **ENTER** du panneau de commandes ou des commandes au volant.

Commandes

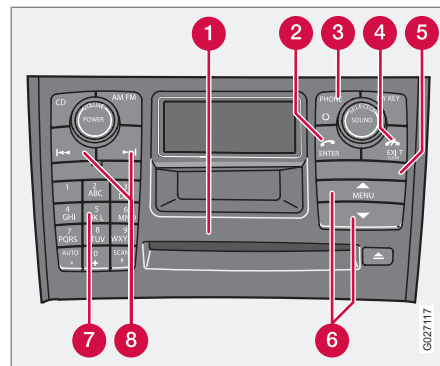

- 1** Affichage
- 2 ENTER** - accepte l'appel choisit dans le menu ou active le téléphone à partir du mode de veille
- 3** Marche/arrêt/veille
- 4 EXIT/CLEAR** - interrompt/refuse l'appel, retour dans le menu ou interrompt une sélection et efface les chiffres/caractères saisis
- 5** Porte carte SIM
- 6** Boutons de sélection de menu



Fonctions téléphone*

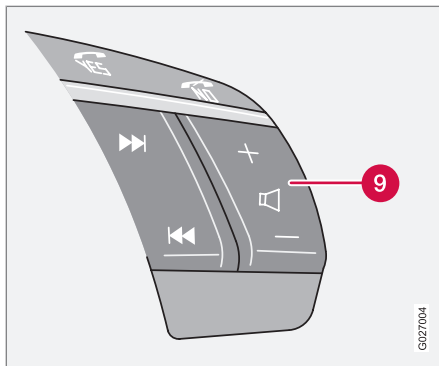

- 7 Pavé alphanumérique et sélection rapide dans les menus
- 8 Recherche - avant et arrière lors de la saisie de texte ou de chiffres
- 9 Augmenter/baisser le volume de l'appel. Le téléphone n'utilise pas le haut-parleur central*

Interrupteur marche/arrêt/veille

Activez le système :

- Appuyez sur le bouton **PHONE** (3) pour allumer le système téléphonique.

Éteignez le système :

- Appuyez et maintenez le bouton **PHONE** pour arrêter le système téléphonique

Régler le système en mode de veille :

1. Pour faire passer le téléphone en mode de veille, exercez une courte pression sur le bouton **PHONE** ou appuyez sur **EXIT/CLEAR**.
2. Pour réactiver le système, appliquez une courte pression sur le bouton **PHONE**.

Lorsque le téléphone est activé ou en mode de veille, un combiné est affiché à l'écran.

Si le système de téléphone est actif lorsque le contact de la voiture est coupé, il sera activé lorsque le contact sera remis. Lorsque le système téléphonique est désactivé, la réception d'appels est impossible.

Réduction du volume durant une conversation

Si le téléphone sonne tandis que la radio est allumée, le volume est abaissé lorsque vous répondez. À la fin de la conversation, le volume reprend son niveau précédent. Le volume peut aussi être modulé pendant la conversation et demeure à ce niveau à la fin de la conversation. Le volume audio peut aussi être arrêté entièrement lors de conversation téléphonique, voir page 274.

Cette fonction n'est disponible que pour les systèmes de téléphonie intégrée Volvo.

Mode de veille

En mode de veille, vous pouvez recevoir des appels alors que le système audio est activé et l'information relative aux sources sonores du système est affichée.

Pour pouvoir utiliser les autres fonctions du système téléphonique, le téléphone doit être en position active.



Fonctions téléphone*

Raccourcis du menu

Lorsque vous avez atteint le menu à l'aide du bouton correspondant, vous pouvez utiliser les chiffres au lieu des flèches et du bouton **ENTER** pour sélectionner les options au niveau du menu principal. Chaque option de menu est numérotée. Les chiffres apparaissent sur l'écran en même temps que les options correspondantes.

Sécurité routière

Pour des raisons de sécurité, certaines parties du menu ne sont pas accessibles lorsque la vitesse excède 8 km/h. Vous pouvez alors uniquement conclure une activité sélectionnée dans le menu.

Vous pouvez désactiver le limiteur de vitesse à l'aide de la fonction de menu 5.6.

Carte SIM

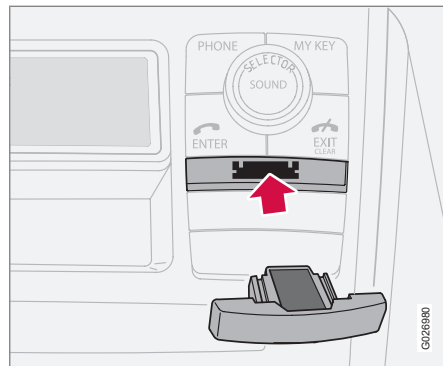

Le téléphone ne peut être utilisé qu'avec une carte SIM valide (Subscriber Identity Module). Cette carte est fournie par votre opérateur téléphonique.

Insérez toujours la carte SIM lorsque vous utilisez le téléphone.

1. Arrêtez le téléphone.
2. Sortez le support de carte SIM en pressant brièvement dessus.
3. Insérez la carte SIM en orientant la partie métallique vers le bas.

4. Veillez à ce que l'angle biseauté de la carte SIM corresponde au biseautage du support.

5. Réinsérez le support.

En cas de problèmes avec la carte SIM, contactez votre opérateur réseau.

Appel, réception d'un appel

Appeler :

- Composez le numéro et appuyez sur **ENTER** sur les commandes au volant ou le panneau de contrôle.

Recevoir un appel :

- Appuyez sur **ENTER**. Vous pouvez utiliser la Réponse Automatique, voir page 274.

Le volume du système audio peut être réduit automatiquement pendant la durée de la conversation, voir page 274.

Terminer une conversation

- Appuyez sur le bouton **EXIT/CLEAR** des commandes au volant ou du panneau de contrôle.

Le système audio revient alors au mode précédent la conversation.

Refusez un appel en appuyant sur **EXIT/CLEAR**.

* Option/accessoire, pour de plus amples informations reportez-vous à l'Introduction.



Fonctions téléphone*

Derniers numéros appelés

Le téléphone enregistre automatiquement les derniers noms ou numéros appelés.

1. Appuyez sur le bouton **ENTER** des commandes au volant ou du panneau de contrôle.
2. Naviguez vers l'avant ou vers l'arrière à l'aide des boutons de menu parmi les derniers numéros composés. Ils apparaissent sur l'écran d'affichage.
3. Appuyez sur **ENTER**.

Raccourci**Entrer des raccourcis**

Un numéro enregistré dans le répertoire peut être rattaché à un raccourci (1 – 9).

Procédez comme suit :

1. Choisissez **Répertoire** dans le menu et appuyez sur **ENTER**.
2. Naviguez jusqu'à **Appel abrégé** (voir page 274) et appuyez sur **ENTER**.
3. Choisissez le numéro du raccourci. Appuyez sur **ENTER** pour confirmer.
4. Cherchez le nom ou le numéro de téléphone de votre choix dans le répertoire. Appuyez sur **ENTER** pour sélectionner.

Utiliser un raccourci

1. Tenez enfoncé le bouton de raccourci pendant environ deux secondes pour appeler ou appuyez sur le bouton puis sur **ENTER**.
2. Lorsque vous avez appuyé sur les boutons, attendez un instant avant que l'appel soit lancé.

NOTE

Le menu 3.4 doit être activé pour pouvoir composer un numéro raccourci. Voir "Raccourci" sous "Description des options de menu" en page 273.

Recevoir un appel en cours de conversation

Si au cours d'une conversation vous entendez deux tons dans le haut-parleur, cela signifie que quelqu'un vous appelle. Cette fonction peut être choisie ou écartée dans le menu.

Vous pouvez soit répondre à ce nouvel appel, soit l'ignorer. Si vous ne voulez pas répondre, vous pouvez soit appuyer sur **EXIT/CLEAR** soit ne rien faire.

Si vous voulez répondre, appuyez sur **ENTER**. Le premier appel est mis en attente. En appuyant sur **EXIT/CLEAR**, vous mettez fin aux deux appels en même temps.

Fonctions actives durant une conversation en cours

En cours de conversation, les fonctions suivantes sont accessibles (naviguez à l'aide des flèches et appuyez sur **ENTER** pour effectuer un choix) :

Fonction Secret activée/désactivée	Position Secret
Mettre en attente/reprendre	Pour mettre l'appel courant en attente ou non
Répertoire	Afficher le répertoire

En cours de conversation et en cas de conversation en attente, les fonctions suivantes sont accessibles (naviguez à l'aide des flèches et appuyez sur **ENTER** pour effectuer un choix) :

Fonction Secret activée/désactivée	Position Secret
Répertoire	Afficher le répertoire



Fonctions téléphone*

10

Joindre	Pour parler avec les deux interlocuteurs en même temps (conférence)
Basculer	Pour passer d'un interlocuteur à l'autre

Volume sonore d'un appel

Augmentez ou baissez le volume en appuyant sur le bouton + ou - des commandes au volant.

Lorsque le téléphone est activé, la commande au volant ne contrôle que les fonctions téléphoniques.

Si vous souhaitez contrôler le système audio à partir de ces boutons, le téléphone doit être en mode de veille, voir page 267.

Le répertoire

Noms et numéros de téléphone peuvent être enregistrés soit dans la mémoire propre du téléphone, soit sur la carte SIM.

Lorsque vous recevez un appel et que le numéro du correspondant se trouve dans le répertoire, le nom est affiché sur l'écran de contrôle.

Jusqu'à 255 noms peuvent être mémorisés dans le téléphone.

Enregistrer un numéro avec un nom

1. Appuyez sur le bouton **MENU**, choisissez **Répertoire** et appuyez sur **ENTER**.
2. Naviguez jusqu'à **Nouvel. entré** et appuyez sur **ENTER**.
3. Saisissez un nom et appuyez sur **ENTER**.
4. Entrez un numéro et appuyez sur **ENTER**.
5. Choisissez la mémoire dans laquelle vous souhaitez sauvegarder et appuyez sur **ENTER**.

Appeler un numéro enregistré en mémoire

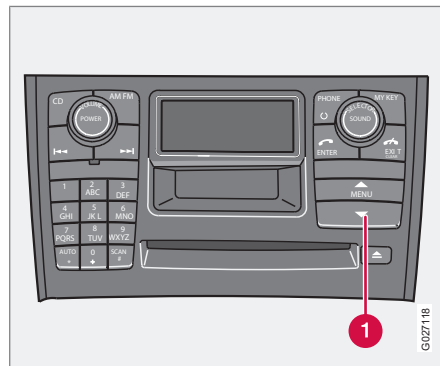

- Appuyez sur la flèche (1) vers le bas du bouton **MENU** ou au volant pour chercher dans le répertoire.

Vous allez ensuite procéder de l'une des deux manières suivantes :

1. Appuyez sur **ENTER** et naviguez avec les flèches jusqu'à ce que vous ayez trouvé le nom désiré.
2. Appuyez sur la touche de la première lettre du nom (ou entrez le nom entier) et appuyez sur **ENTER**.
3. Appuyez sur **ENTER** pour appeler le numéro choisi.

Écrire un nom ou un message

Pressez la touche où figure la lettre souhaitée : une fois pour le premier caractère, deux fois pour le deuxième, etc. Pour créer un espace, appuyez sur 1.

1	espace 1- ? ! , . : " ' ()
2	a b c 2 ä å à æ ç
3	d e f 3 è é
4	g h i 4 ì
5	j k l 5



Fonctions téléphone*

6	m n o 6 ñ ö ò Ø
7	p q r s 7 ß
8	t u v 8 ü ù
9	w x y z 9
*	Utilisé si deux caractères doivent être saisis avec le même bouton.
0	+ 0 @ * # & \$ £ / %
#	Alternier entre majuscules et minuscules.
EXIT	Rayer le dernier caractère. Une seule pression longue vous permet de rayer tout le numéro ou tout le message.

Interrompre la saisie de texte :

1. Supprimez tous les caractères saisis en exerçant une longue pression sur le bouton **EXIT/CLEAR**.
2. Revenez au menu en exerçant de nouveau une longue pression sur le bouton **EXIT/CLEAR**.

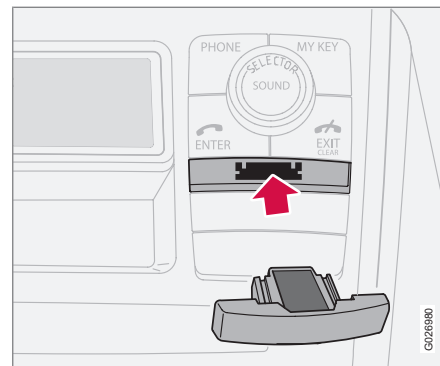
Carte SIM double

De nombreux opérateurs proposent des cartes SIM doubles, une pour votre voiture et une pour un autre téléphone. Une carte SIM double permet d'avoir le même numéro pour deux téléphones différents. Renseignez-vous auprès de votre opérateur concernant les offres proposées et l'utilisation des cartes SIM doubles.

Caractéristiques

Puissance de sortie	2 W
Carte SIM	Petit format, 3 v
Positions de mémoire	255 ^A
SMS	oui
Données/Télécopie	non
Dualband	oui (900/1800)

^A 255 positions de mémoire dans la mémoire du téléphone. Le nombre de positions de mémoire sur la carte SIM varie en fonction de l'abonnement.

Numéro IMEI

Pour bloquer le téléphone, vous devez donner à votre opérateur le numéro IMEI de votre téléphone. C'est un numéro de série à 15 chiffres programmé dans votre téléphone. Composez le ***#06#** pour afficher le numéro à l'écran. Notez-le et conservez-le dans un endroit sûr.



Structure de menu – téléphone

Vue d'ensemble

1. Journal

- 1.1. Appels absence
- 1.2. Appels reçus
- 1.3. App. composés
- 1.4. Effacer liste
 - 1.4.1 Tous les app.
 - 1.4.2 Appels absence
 - 1.4.3 Appels reçus
 - 1.4.4 App. composés
- 1.5. Durée d'appel
 - 1.5.1 Dernier appel
 - 1.5.2 Total appels
 - 1.5.3 Total temps
 - 1.5.4 Réinit. minuteurs

2. Répertoire

- 2.1. Rechercher
- 2.2. Nouvel. entré
- 2.3. Copier tout
 - 2.3.1 SIM vers téléphone
 - 2.3.2 Téléphone vers SIM

- 2.4. Appel abrégé
 - 2.4.1 Actif
 - 2.4.2 Choisir N°
- 2.5. Effacer SIM
- 2.6. Effacer téléphone
- 2.7. Mém. utilisée

3. Messages

- 3.1. Lire
- 3.2. Écrire
- 3.3. Régl. mess.
 - 3.3.1 Numéro SMSC
 - 3.3.2 Temps valid.
 - 3.3.3 Type de message

4. Options appel

- 4.1. Envoi du N°
- 4.2. Mise attente
- 4.3. Rép. autom.
- 4.4. Rappel automatique
- 4.5. Num. messagerie vocale
- 4.6. Transfert d'appels
 - 4.6.1 Tous les app.

- 4.6.2 Si occupé
- 4.6.3 Pas réponse
- 4.6.4 Injoignable
- 4.6.5 Appels fax
- 4.6.6 App. données
- 4.6.7 Annuler tous

5. Modifier le téléphone

- 5.1. Téléphone de voiture
- 5.2. Ajouter téléphone
- 5.3–7. Téléphones ajoutés¹



NOTE

Le menu ci-dessus concerne les voitures avec un kit mains-libres Bluetooth™.

6. Paramètres téléphone

- 6.1. Réseau
 - 6.1.1 Automatique
 - 6.1.2 Choix manuel
- 6.2. Sécurité SIM
 - 6.2.1 On
 - 6.2.2 Off

¹ 5 téléphones maximum.

**Structure de menu – téléphone**

10

- 6.2.3 Automatique
- 6.3. Modifier code PIN
- 6.4. Son
 - 6.4.1 Vol. sonnerie
 - 6.4.2 TYPE sonnSYSTEM
TEXT
 - 6.4.3 Silence radio
 - 6.4.4 Message bip
- 6.5. Régl. origine

Description des options de menu**1. Journal****1.1. Appels absence**

Liste d'appels en absence. Vous pouvez choisir d'appeler, d'effacer ou de mettre en mémoire le numéro dans le répertoire.

1.2. Appels reçus

Liste d'appels reçus. Vous pouvez choisir d'appeler, d'effacer ou de mettre en mémoire le numéro dans le répertoire.

1.3. App. composés

Liste de numéros appelés. Vous pouvez choisir d'appeler, d'effacer ou de mettre en mémoire le numéro dans le répertoire.

1.4. Effacer liste

Effacez les listes dans les menus 1.1, 1.2 et 1.3 comme décrit ci-dessous.

- 1.4.1. All
- 1.4.2. Manqués
- 1.4.3. Reçus
- 1.4.4. Appelés

1.5. Durée d'appel

Durée de tous les appels ou du dernier appel. Pour initialiser le compteur d'appels, vous avez besoin du code du téléphone (voir menu 5.4).

- 1.5.1. Dernier appel
- 1.5.2. Total appels
- 1.5.3. Total temps
- 1.5.4. Réinit. minuteurs

2. Répertoire**2.1. Rechercher**

Recherchez un nom dans le répertoire.

2.2. Nouvel. entré

Pour saisir le nom et le numéro de téléphone dans le répertoire, voir page 269.

2.3. Copier tout

Copier noms et numéros de la carte SIM dans la mémoire du téléphone.

2.3.1. De la carte SIM à la mémoire du téléphone

2.3.2. Du téléphone à la mémoire SIM

2.4. Numérotation abrégée

Un numéro mémorisé dans le répertoire peut aussi être mémorisé comme numéro court.

2.5. Effacer SIM

Effacer toute la mémoire de la carte SIM.

2.6. Effacer téléph

Efface toute la mémoire du téléphone.

2.7. Mém. utilisée

Indique le nombre d'emplacements de mémoire occupée dans la carte SIM ou sur le téléphone. Le tableau indique le nombre d'emplacements occupés par rapport au nombre total d'emplacements par exemple 100 (250).

3. Messages**3.1. Lire**

Messages texte reçus. Vous pouvez ensuite décider de supprimer, faire suivre, modifier ou enregistrer une partie du message ou le message entier.

3.2. Écrire

Composez un message grâce au clavier. Vous pouvez enregistrer le message ou l'envoyer.





Structure de menu – téléphone

3.3. Paramétrage message

Saisissez le numéro de la centrale de messages (numéro SMSC) qui transmettra les messages et indiquez la durée de sauvegarde des messages dans le central. Contactez votre opérateur pour obtenir des informations concernant les paramètres messages. Ces paramètres ne doivent normalement pas être modifiés.

3.3.1. Numéro SMSC

3.3.2. Temps valid.

3.3.3. Type de message

4. Options d'appel

4.1. Envoi du N°

Pour afficher ou cacher votre propre numéro de téléphone. Contactez votre opérateur pour cacher votre numéro de façon permanente.

4.2. Mise attente

Permet de choisir si vous désirez être prévenu lors d'un nouvel appel entrant.

4.3. Réponse automatique

Reçoit automatiquement un appel entrant.

4.4. Rappel automatique

Rappel d'un numéro précédemment occupé.

4.5. Num. messagerie vocale

Permet de mémoriser le numéro de messagerie vocale.

4.6. Renvoi appel

Choisissez quand et quels types d'appels seront dirigés vers un autre numéro donné.

4.6.1. Tous les app.

Ce paramétrage ne concerne que l'appel en cours.

4.6.2. Si occupé

4.6.3. Pas réponse

4.6.4. Injoignable

4.6.5. Appels fax

4.6.6. App. données

4.6.7. Annuler tous

5. Modifier le téléphone

5.1. Téléphone de voiture

Pour sélectionner le téléphone intégré.

5.2. Ajouter téléphone

Pour ajouter des téléphones dans la liste des Téléphones ajoutés.

5.3-7. Téléphones ajoutés

Pour sélectionner et connecter l'un des téléphones ajoutés (5 téléphones maximum).



NOTE

Le menu ci-dessus concerne les voitures avec un kit mains-libres Bluetooth™.

6. Réglages téléphoniques

6.1. Opérateur

Choisissez automatiquement ou manuellement. L'opérateur sélectionné s'affiche à l'écran lorsque le téléphone est en mode normal.

6.1.1. Automatique

6.1.2. Choix manuel

6.2. Sécurité SIM

Choisissez si le code PIN est activé, désactivé ou si le téléphone doit indiquer automatiquement le code PIN.

6.2.1. On

6.2.2. Off

6.2.3. Automatique

6.3. Modifier code PIN

Pour modifier votre code PIN. Inscrivez le code et conservez-le en un lieu sûr.

6.4. Sons

6.4.1. VOLUME

Régler le volume de la sonnerie.

6.4.2. TYPE sonnSYSTEM TEXT

Il existe cinq mélodies de sonnerie différentes.

6.4.3. On/off

Silence radio.

**Structure de menu – téléphone****6.4.4. Message bip****6.5. Réglages en usine**

Cette fonction vous permet de rétablir les paramètres d'origine.



Mains-libres Bluetooth*

Généralités

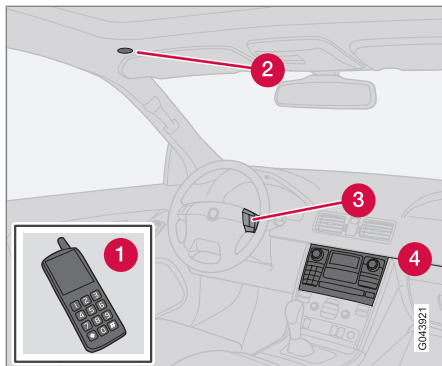

Vue d'ensemble du système.

- 1 Téléphone mobile
- 2 Microphone
- 3 Commandes* au volant
- 4 Panneau de commande de la console centrale

Bluetooth™

Un téléphone mobile muni de la fonction Bluetooth™ peut être connecté, sans fil, au système audio. Le système audio fonctionne alors comme un système mains-libres, avec la possibilité de commander certaines des fonc-

tions du téléphone mobile. Le microphone est placé dans le plafonnier, près du pare-soleil (2). Il est possible de commander le téléphone mobile avec ses propres boutons, qu'il soit connecté ou non.

i NOTE

Seuls certains téléphones mobiles sont entièrement compatibles avec la fonction mains-libres. Volvo recommande de consulter un revendeur Volvo agréé ou de visiter le site www.volvocars.com pour obtenir de plus amples informations concernant les téléphones compatibles.

Fonctions téléphoniques, vue d'ensemble des commandes

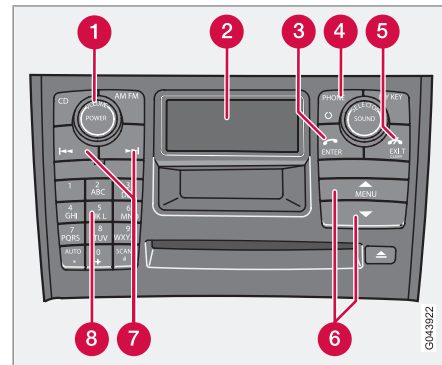

Panneau de commande de la console centrale.

- 1 **VOLUME** - volume. Les commandes* au volant permettent aussi cette commande.
- 2 Affichage
- 3 **ENTER** - accepte l'appel choisi dans le menu ou active le téléphone à partir du mode de veille.
- 4 **PHONE** - marche/arrêt/veille.
- 5 **EXIT** - interrompt/refuse l'appel, retour dans le menu ou interrompt une sélection et efface les chiffres/caractères saisis.
- 6 **MENU** - permet d'ouvrir le système de menus. Les boutons permettent de navi-

**Mains-libres Bluetooth***

guer parmi les options de menu vers le haut ou vers le bas.

- 7 Recherche - avant et arrière lors de la saisie de texte ou de chiffres.
- 8 Pavé alphanumérique et sélection rapide dans les menus.

Pour commencer

Les menus sont commandés depuis la console centrale et avec les commandes au volant. Pour obtenir des informations générales concernant la navigation dans les menus, voir page 248.

NOTE

Si la voiture est à la fois équipée de Bluetooth™ handsfree et d'un téléphone intégré, un autre menu est disponible dans le menu du téléphone, voir page 281.

Activer/désactiver

Une courte pression sur **PHONE** active la fonction mains-libres. Le texte **TELEPHONE** en haut de l'écran indique qu'elle est en mode téléphone. Le témoin  indique que la fonction mains-libres est activée.

Une pression longue sur **PHONE** permet de désactiver la fonction mains-libres et de déconnecter le téléphone.

Connecter un téléphone mobile

Un téléphone mobile se connecte de différentes manières selon qu'il a déjà été connecté ou non. Si c'est la première fois que le téléphone mobile est connecté, suivez les instructions ci-dessous:

Option 1 - via le système de menus de la voiture

1. Rendez le téléphone mobile "détectable" via Bluetooth™, consultez le manuel du téléphone ou www.volvocars.com.
2. Activez la fonction mains-libres avec **PHONE**.
 - > L'option de menu **Ajouter téléphone** apparaît à l'écran. Si un ou plusieurs téléphones mobiles ont déjà été enregistrés, ils apparaissent aussi.
3. Sélectionnez **Ajouter téléphone**.
 - > Le système audio recherche les téléphones mobiles situés à proximité. La recherche prend environ 30 secondes. Les téléphones mobiles détectés s'affichent avec leur nom Bluetooth™ sur l'écran. Le nom Bluetooth™ de la fonction mains-libres apparaît sur le téléphone mobile sous le nom **My Volvo Car**.

4. Sélectionnez un des téléphones mobiles proposés sur l'écran du système audio.
5. Saisissez, avec le clavier du téléphone, les chiffres indiqués sur l'écran du système audio.

Option 2 - via le système de menus du téléphone

1. Activez la fonction mains-libres avec **PHONE**. Si un téléphone est connecté, déconnectez-le.
2. Effectuez une recherche avec la fonction Bluetooth™ du téléphone. Consultez le manuel du téléphone mobile.
3. Sélectionnez **My Volvo Car** dans la liste des unités détectée dans votre téléphone mobile.
4. Saisissez le code PIN "1234" dans le téléphone mobile lorsqu'il est demandé.
5. Choisissez la connexion à **My Volvo Car** depuis le téléphone.

Le téléphone est enregistré (associé) et se connecte automatiquement au système audio et le message **Synchronisation** apparaît à l'écran. Pour de plus amples informations concernant la méthode d'enregistrement de téléphones mobiles, voir page 279.

Une fois la connexion établie, le symbole  et le nom Bluetooth™ du téléphone mobile appa-



Mains-libres Bluetooth*

raissent à l'écran. Il est maintenant possible de commander le téléphone mobile à partir du système audio.

Pour appeler

1. Assurez-vous que **TELEPHONE** apparaît en haut de l'écran et que le symbole  est visible.
2. Composez le numéro ou utilisez le répertoire, voir page 280.
3. Appuyez sur **ENTER**.

L'appel peut être interrompu avec **EXIT**.

Déconnecter le téléphone mobile

Le téléphone mobile est automatiquement déconnecté s'il est hors de portée du système audio. Pour de plus amples informations concernant la connexion, voir page 279.

Pour le déconnecter manuellement, il faut désactiver la fonction mains-libres avec une longue pression sur **PHONE**. La fonction mains-libres est aussi désactivée lorsque le moteur est coupé.

Lorsque le téléphone mobile est déconnecté, il est possible de poursuivre une conversation en cours avec le microphone et le haut-parleur intégrés au téléphone.

NOTE

Certains téléphones mobiles nécessitent une confirmation au clavier pour passer en mode mains-libres.

Gestion des appels

Appel entrant

Pour répondre à un appel, appuyez sur **ENTER** même si le système audio est en mode CD ou FM par exemple. Pour refuser un appel ou raccrocher, appuyez sur **EXIT**.

Réponse automatique

La fonction de réponse automatique permet de répondre automatiquement à un appel entrant. Cette fonction est activée/désactivée sous **MENU PRINCIPAL → OPTIONS D'APPEL → Réponse automatique**.

Liste des appels

Appuyez sur **MENU** ou **ENTER** pendant un appel en cours pour accéder aux fonctions suivantes :

- **Microphone silencieux** - le microphone du système audio est mis en sourdine.
- **Transf. appel au tél. mobile** - l'appel est transféré au téléphone mobile.

NOTE

Pour certains modèles de téléphone mobile, la connexion est coupée lorsque la fonction "combiné" est utilisée. Ce phénomène est tout à fait normal. La fonction mains-libres vous demandera si vous souhaitez le reconecter.

- **Répertoire téléphonique** – recherche dans le répertoire téléphonique.

NOTE

Il est impossible de passer un nouvel appel pendant une conversation en cours.

Réglages audio

Volume sonore d'un appel

Le volume de l'appel peut être réglé pendant un appel. Utilisez les commandes* au volant.

Volume du système audio

En mode téléphone (**TELEPHONE**), le volume du système audio peut être réglé normalement avec **VOLUME**.

Il est possible de mettre automatiquement en silence la source sonore en cas d'appel entrant sous **MENU PRINCIPAL → PARAMÈTRES D'APPEL → SONS ET VOLUME → Radio silencieuse**.

* Option/accessoire, pour de plus amples informations reportez-vous à l'Introduction.

**Mains-libres Bluetooth*****Volume sonnerie**

Naviguez jusqu'à **MENU PRINCIPAL** → **PARAMÈTRES D'APPEL** → **SONS ET VOLUME** → **Volume sonnerie** et réglez avec ▲ / ▼ du panneau de commandes de la console centrale.

Sonneries

Les sonneries de la fonction mains-libres peuvent être sélectionnées sous **MENU PRINCIPAL** → **PARAMÈTRES D'APPEL** → **SONS ET VOLUME** → **Sonneries** → **Signal d'appel 1** etc.

NOTE

La sonnerie du téléphone mobile connecté n'est pas désactivée lorsque l'une des sonneries du système mains-libres est utilisée.

Pour choisir la sonnerie du téléphone connecté¹, allez à **MENU PRINCIPAL** → **PARAMÈTRES D'APPEL** → **SONS ET VOLUME** → **SIGNAUX D'APPEL** → **Util. sign. mobile**.

Informations complémentaires sur l'enregistrement et la connexion

Un maximum de trois téléphones mobiles peuvent être enregistrés. Chaque téléphone est enregistré une seule fois. Après enregistrement, le téléphone mobile se trouve dans la liste, avec les téléphones ajoutés précédemment. Un seul téléphone mobile peut être connecté à la fois. Il est possible de supprimer des téléphones sous **MENU PRINCIPAL** → **BLUETOOTH** → **Supprimer le téléphone**.

Connexion automatique

Lorsque la fonction mains-libres est active et que le dernier téléphone connecté est à portée, il est automatiquement connecté. Lorsque le système audio cherche le dernier téléphone connecté, son nom apparaît sur l'écran. Pour passer à la connexion manuelle d'un autre téléphone, appuyez sur **EXIT**.

Connexion manuelle

Pour connecter un autre téléphone que celui qui a été connecté en dernier ou pour changer de téléphone, procédez comme suit :

Mettez le système audio en mode téléphone (**TELEPHONE**) et suivez les instructions qui apparaissent à l'écran ou changez de télé-

phone en utilisant les menus comme indiqué ci-dessous.

La structure du menu existe en deux versions selon que la voiture est uniquement équipée de la fonction Bluetooth™ ou si elle a aussi un téléphone intégré.

- Pour les voitures équipées uniquement de la fonction Bluetooth™, effectuez la connexion sous **MENU PRINCIPAL** → **BLUETOOTH** → **Modifier le téléphone** → **Ajouter téléphone** ou sélectionnez l'un des téléphones déjà associés.
- Pour les voitures équipées d'un téléphone intégré et de la fonction Bluetooth™, effectuez la connexion sous **MENU PRINCIPAL** → **Modifier le téléphone** → **Ajouter téléphone** ou sélectionnez l'un des téléphones déjà associés.

¹ Fonction non supportée par tous les téléphones mobiles.



Mains-libres Bluetooth*

Répertoire téléphonique

Pour pouvoir gérer le répertoire téléphonique, il faut que **TELEPHONE** apparaisse en haut de l'écran et que le symbole  soit visible.

Le système audio mémorise une copie du répertoire téléphonique de chacun des téléphones mobiles enregistrés. Le répertoire téléphonique est automatiquement copié dans le système audio à chaque connexion. Désactivez la fonction sous **PARAMÈTRES D'APPEL** → **Synch. répertoire**. La recherche de contacts n'a lieu que dans le répertoire du téléphone mobile connecté.

NOTE

Si le téléphone mobile ne supporte pas la copie du répertoire, **Liste vide** apparaît lorsque la copie est terminée.

Si le répertoire contient le numéro appelant, le nom du contact apparaît à l'écran.

Rechercher des contacts

Le moyen le plus simple de faire une recherche dans le répertoire téléphonique est d'exercer une pression longue sur l'un des boutons **2-9**. Pour lancer une recherche dans le répertoire basée sur la première lettre du bouton.

Il est possible d'ouvrir le répertoire téléphonique avec le bouton  du panneau de commandes

de la console centrale ou avec  des commandes au volant. Naviguez parmi les contacts avec les boutons  /  ou  / . La recherche est également possible depuis le menu de recherche du répertoire sous **RÉPERTOIRE TÉLÉPHONIQUE** → **Recherche**:

1. Saisissez l'initiale du contact recherché et appuyez sur **ENTER**. Ou appuyez seulement sur **ENTER**.
2. Naviguez jusqu'à un contact et appuyez sur **ENTER** pour l'appeler.

Commande vocale

La fonction de commande vocale du téléphone mobile pour passer un appel peut être activée en maintenant **ENTER** enfoncé.

NOTE

Seuls certains téléphones mobiles sont entièrement compatibles avec la fonction de commande vocale. Volvo recommande de consulter un réparateur Volvo agréé ou de visiter le site www.volvocars.com pour obtenir de plus amples informations concernant les téléphones compatibles.

Numéro de la messagerie vocale

Le numéro de la messagerie vocale peut être modifié sous **OPTIONS D'APPEL** → **N°**

messa. vocale : Si aucun numéro n'est mémorisé, vous pouvez atteindre ce menu avec une longue pression sur **1**. Exercez une longue pression sur **1** pour utiliser le numéro mémorisé.

Listes d'appels



Les listes d'appels sont copiées dans la fonction mains-libres à chaque nouvelle connexion puis mises à jour pendant la connexion. Appuyez sur **ENTER** pour afficher les derniers numéros appelés. Les autres listes d'appels se trouvent sous **APPELS ENREGISTRÉS**.

NOTE

Certains téléphones mobiles indiquent la liste des derniers numéros appelés dans l'ordre inverse.

Saisie de texte

La saisie de texte se fait avec le clavier situé sur la console centrale. Appuyez sur le bouton comportant le caractère souhaité : une fois pour le premier caractère, deux fois pour le deuxième, etc. Continuez de la même manière pour saisir plusieurs caractères, voir le tableau en page 270.

Une courte pression sur **EXIT** permet de supprimer un caractère saisi. Une longue pression sur **EXIT** permet de supprimer tous les caractères saisis.  /  du panneau de commandes

**Mains-libres Bluetooth***

des de la console centrale permettent de passer d'un caractère à l'autre.

Structure de menu - Mains-libres Bluetooth™**i NOTE**

Il existe deux versions du menu mains-libres Bluetooth™. Pour les voitures équipées uniquement d'un mains-libres Bluetooth™ et pour les voitures équipées à la fois du téléphone intégré et d'un mains-libres Bluetooth™.

1. APPELS ENREGISTRÉS

- 1.1. 10 dern. appels absence
- 1.2. 10 dern. appels reçus
- 1.3. 10 derniers appels sortants

2. RÉPERTOIRE TÉLÉPHONIQUE

- 2.1. Recherche
- 2.2. Copier vers tél.

3. BLUETOOTH

- 3.1. Modifier le téléphone
 - 3.1.1. Ajouter téléphone

3.1.2-6. Téléphones ajoutés²

- 3.2. Supprimer le téléphone
- 3.3. Connecter depuis mobile
- 3.4. Informations Bluetooth pour la voiture

4. OPTIONS D'APPEL

- 4.1. Réponse automatique
- 4.2. N° messagerie vocale

5. PARAMÈTRES D'APPEL

- 5.1. SONS ET VOLUME
 - 5.1.1. Volume sonnerie
 - 5.1.2. Sonneries
 - 5.1.3. Radio silencieuse
- 5.2. Synch. répertoire

Structure de menu - Mains-libres Bluetooth™ avec téléphone intégré**1. APPELS ENREGISTRÉS**

- 1.1. 10 dern. appels absence
- 1.2. 10 dern. appels reçus
- 1.3. 10 derniers appels sortants

2. RÉPERTOIRE TÉLÉPHONIQUE

- 2.1. Recherche
- 2.2. Copier vers tél.

3. BLUETOOTH

- 3.1. Supprimer le téléphone
- 3.2. Connecter depuis mobile
- 3.3. Informations Bluetooth pour la voiture

4. OPTIONS D'APPEL

- 4.1. Réponse automatique
- 4.2. N° messagerie vocale

5. Modifier le téléphone

- 5.1. Téléphone de voiture
- 5.2. Ajouter téléphone
- 5.3-7. Téléphones ajoutés²

² 5 téléphones maximum.



Mains-libres Bluetooth*

6. PARAMÈTRES D'APPEL

6.1. SONS ET VOLUME

6.1.1. Volume sonnerie

6.1.2. Sonneries

6.1.3. Radio silencieuse

6.2. Synch. répertoire

**RSE - Système de divertissement Banquette Arrière - Double écran*****Généralités**

Le système RSE ne peut pas être utilisé en même temps que le système Infotainment de la voiture.

Lorsque les passagers arrière utilisent le DVD, RSE-AUX ou regardent la TV¹ tout en écoutant avec les casques, le conducteur et le passager avant peuvent toujours utiliser la radio et le lecteur CD de la voiture.

Consommation électrique, positions de contact

Le système peut être activé lorsque le contact est en position **I** ou **II** et quand le moteur tourne. Lors du démarrage de la voiture, le film est momentanément interrompu puis reprend après le démarrage du moteur.

Lorsque le système a été utilisé une fois lorsque le contact est en position **I**, il est bloqué. Pour redémarrer, le contact doit être en position **I**.

NOTE

En cas d'utilisation prolongée (plus de 10 minutes) alors que le moteur est coupé, la capacité de la batterie de la voiture risque de baisser au point de ne plus pouvoir démarrer la voiture.

Dans ce cas, un message apparaît sur l'écran.

Vue d'ensemble, TV

Appuyez sur  et sélectionnez **TV I DVD I AUX → TV → MENU MÉDIA**.

Liste stations verrouil.**Gestion des chaînes****Recherche du canal****Gestion nouveaux porteurs**

Ajouter porteur

Information sur la fréquence

Supprimer une fréquence

Supprimer toutes les fréquences

Recherche automatique

Paramètres système**TV**

Mode audio



Paramètres par défaut

Régl. fusx horaire

¹ La TV est une option au système RSE.



RSE - Système de divertissement Banquette Arrière - Double écran*

Module CI 	Pas de CAM inséré Informations du module CI
Puissance du signal 	

Installation du système - TV

Appuyez sur **MENU MÉDIA** → Paramètres système → TV.

Langue Langue des menus TV	Par exemple Anglais
Format image	16:9 4:3 Automatique
Mode (mode écran)	Standard Zoom Plein écran Centré

Mode audio	A droite A gauche
Durée d'occult.	

La durée d'affiche des menus peut être réglée entre 8 et 40 secondes.

Installation du système - Mode audio

Appuyez sur **MENU MÉDIA** → Paramètres système → Mode audio.

La langue d'origine des dialogues d'un programme TV peut être remplacée par un doublage dans une autre langue si ce programme est retransmis dans plusieurs langues.

Son	Son - 1, par exemple ENG. Son - 2, par exemple GER.
Mode audio	A droite A gauche Stéréo AC3

Installation du système - Paramètres usine

Appuyez sur **MENU MÉDIA** → Paramètres système → Paramètres par défaut.

C'est ici que vous pouvez initialiser les paramètres du système tels qu'ils étaient à la sortie usine.

Installation du système - Réglage du fuseau horaire

Appuyez sur **MENU MÉDIA** → Paramètres système → Régl fusx horaire.

Pour permettre un affichage correct des horaires de programmes locaux, il convient de régler le fuseau horaire. Les menus des boutons **GUIDE** et **INFO** et la montre varient selon les fuseaux horaires.

Chaînes payantes

Pour pouvoir regarder des chaînes payantes, vous devez insérer une carte d'abonnement dans un adaptateur qui se place dans le boîtier prévu pour la télévision numérique.



RSE - Système de divertissement Banquette Arrière - Double écran*

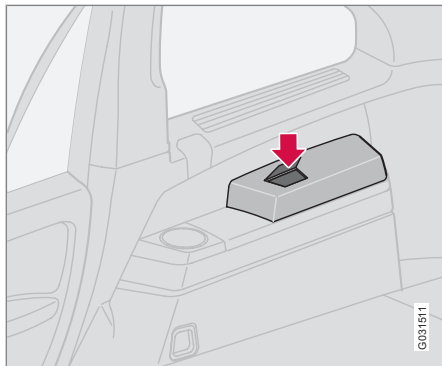

Le boîtier de télévision numérique se trouve sur le côté droit du compartiment à bagages

1. Le boîtier est protégé par un cache. Ouvrez la petite trappe sur le cache.
2. Ouvrez le couvercle en caoutchouc du boîtier.
3. Insérez la carte d'abonnement dans l'adaptateur. Veillez à l'insérer correctement.
4. Placez l'adaptateur dans le boîtier. Veillez à le placer correctement.
 - > Le système détectera qu'il reçoit de nouvelles informations.
5. Faites une recherche pour trouver les nouvelles chaînes, devenues disponibles.

Reportez-vous au chapitre "Chaînes TV par carte d'abonnement payant" ci-dessous.

Chaînes TV par carte d'abonnement payant

Recherche permettant au système de trouver les chaînes payantes.

1. Appuyez sur **MEDIA MENU** sur la télécommande.
2. Sélectionnez **Recherche du canal** → **Recherche automatique**.
3. Sélectionnez le pays et appuyez sur

OK

Formats supportés par le boîtier de télévision numérique

Le système TV supporte les émissions en MPEG-2. Il est possible de recevoir des émissions en MPEG-4 par l'intermédiaire d'un adaptateur. Cet adaptateur doit être inséré dans le boîtier de télévision numérique et de la même façon que l'adaptateur pour carte d'abonnement. Reportez-vous au chapitre "Chaînes payantes" ci-dessus.

Musique

Écouter un CD

1. Insérez un CD en orientant le côté étiquette vers le haut.
 - > La lecture du CD commence automatiquement.
2. Activez les casques audio sans fil, sélectionnez **CH A** pour l'écran gauche ou **CH B** pour l'écran droit.
 - > Le son est envoyé aux casques audio.
3. Réglez le volume des casques audio avec la commande de volume/la molette sur les casques audio.

Pour reproduire le son avec les haut-parleurs, activez le système audio **MODE-AUX** et appuyez sur **◀|B** sur la télécommande.

Faire une sélection dans le catalogue du disque

1. Insérer le disque.
2. Appuyez sur **▶||**.
3. Naviguez avec les boutons de navigation pour choisir le fichier.
4. Appuyez sur **OK** pour sélectionner le sous-répertoire.



RSE - Système de divertissement Banquette Arrière - Double écran*

Diverses options de lecture

Le CD peut être lu de différentes manières. Naviguez avec les boutons de navigation pour sélectionner une option de lecture.

Lorsque la boîte de dialogue est ouverte :

1. Appuyez sur le bouton de navigation droit pour passer au menu droit.
2. Naviguer à l'aide des boutons de navigation pour sélectionner une alternative de lecture.
3. Validez avec **OK**.

Saut de plage CD

- Utilisez **▶▶** ou **◀◀** pour changer de plage. Maintenez le bouton enfoncé pour une avance/un retour rapide.

Pause

1. Pour faire une pause et reprendre la lecture, utilisez **▶||**.
2. Arrêtez la lecture avec **■/▲**.
3. Appuyez à nouveau sur **■/▲** pour éjecter le CD.

Vous pouvez lire des disques gravés par vos soins.

La possibilité de lecture et sa qualité peuvent varier en fonction du format et de la qualité de la source ainsi que de la qualité du disque.

Entrée AUX, prise électrique 12 V

L'entrée permet de brancher un autre équipement. Suivez toujours les instructions de branchement de l'équipement externe, de son fabricant ou du vendeur. L'équipement branché via l'entrée AUX-RSE peut utiliser les écrans, les casques audio sans fil, la prise casque et les haut-parleurs de la voiture.

i NOTE

Pour pouvoir écouter le son de RSE dans le système audio de la voiture, le commutateur **AUX/RSE** doit être en position **RSE**, voir page 250.

Branchement sur l'entrée AUX-RSE

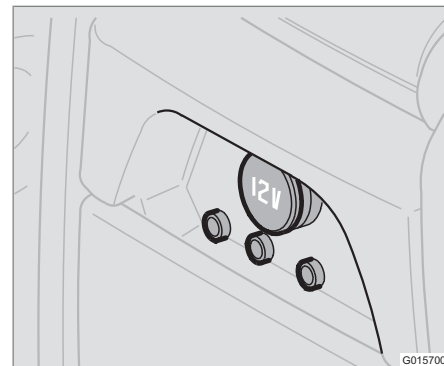

L'entrée AUX-RSE se trouve dans la console centrale, sous le lecteur DVD.

1. Brancher le câble de signal vidéo au contact jaune.
2. Raccorder les câbles sons de gauche sur la prise blanche et de droite sur la prise rouge.
3. Branchez le câble d'alimentation à la prise électrique si votre équipement est prévu pour une tension de 12 V.



RSE - Système de divertissement Banquette Arrière - Double écran*

Système

Formats supportés par le système.

Formats audio	CD-DA, DVD audio en lecture, MP3, WMA
Formats vidéo	DVD vidéo, VCD, SVCD, Divx/MPEG-4, WMA vidéo, CD Photo Kodak, CD Photo JPG
Formats de disque	DVD-RAM, DVD-ROM, DVD-RW, DVD+RW, DVD-R, DVD+R, CD-R, CD-ROM, CD-RW, CD-3, HDCD

Paramètres avancés du système

Ces paramètres ne sont disponibles que lorsque le lecteur DVD est vide.

- Appuyez sur **MEDIA MENU**.

GENERAL SETUP	ANGLE MARK CAPTION
AUDIO SETUP	COMPRESSION

DVX(R) REGISTRATION

PREFERENCES

TV TYPE
AUDIO
SUBTITLE
DEFAULTS

Remplacement des piles de la télécommande et des casques audio

La télécommande et les casques audio sont chacun alimentés par 2 piles AAA.

Pour les longs trajets, il est conseillé de se munir de piles supplémentaires.

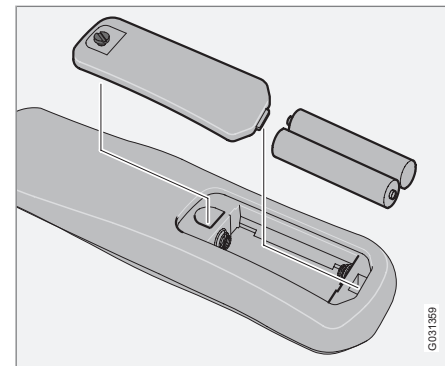

Télécommande

1. Desserrez la vis et retirez le couvercle de pile.
2. Retirer les piles usagées, orienter les piles neuves selon les polarités indiquées dans le compartiment et les insérer.
3. Remettre le couvercle en place et serrer la vis.



RSE - Système de divertissement Banquette Arrière - Double écran*

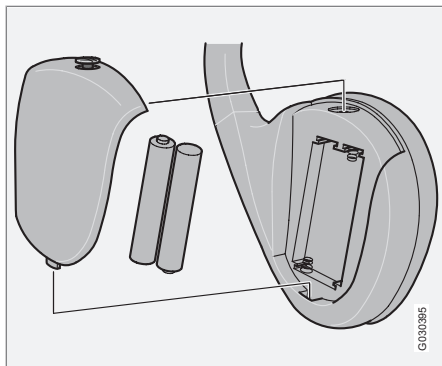

Des casques audio sans fil

1. Desserrez la vis et retirez le couvercle de pile.
2. Retirer les piles usagées, orienter les piles neuves selon les polarités indiquées dans le compartiment et les insérer.
3. Remettre le couvercle en place et serrer la vis.

i NOTE

Si le système est trop chaud pour être utilisé ou si la tension de la batterie est trop faible, un message informatif apparaîtra sur l'écran.

Protection de l'environnement

Les batteries usagées doivent être mises au rebut selon les normes de protection de l'environnement.



Désignation du type.....	292
Poids et cotes.....	294
Caractéristiques du moteur.....	296
Huile moteur.....	297
Liquides et lubrifiants.....	299
Carburant.....	301
Roues et pneus, dimensions et pressions	303
Pot catalytique.....	304
Système électrique.....	305
Homologation de type	307
Témoins à l'écran.....	308



11

CARACTÉRISTIQUES

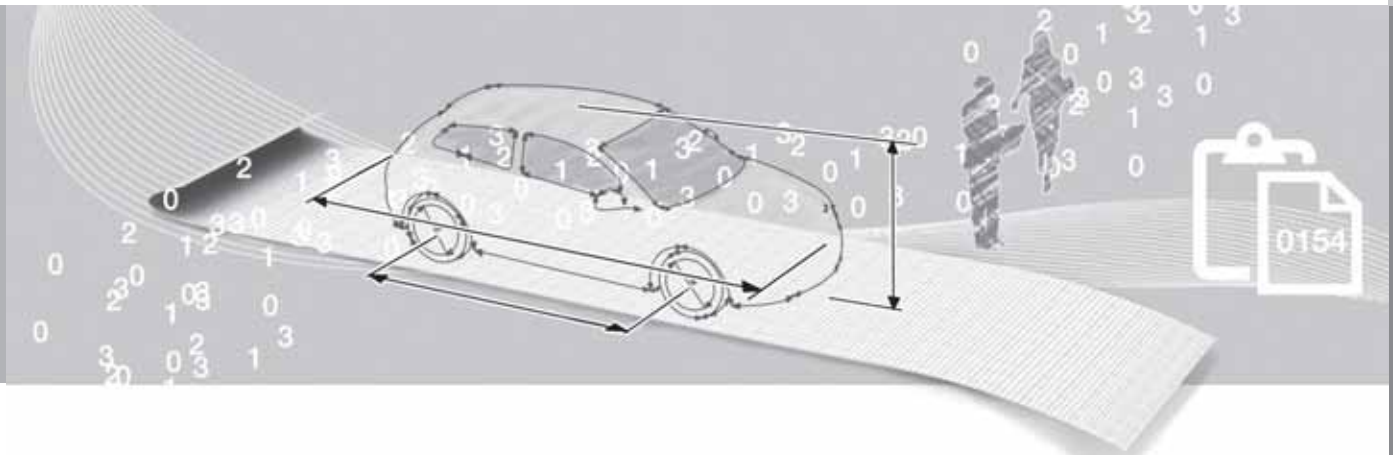

11 Caractéristiques

Désignation du type

11

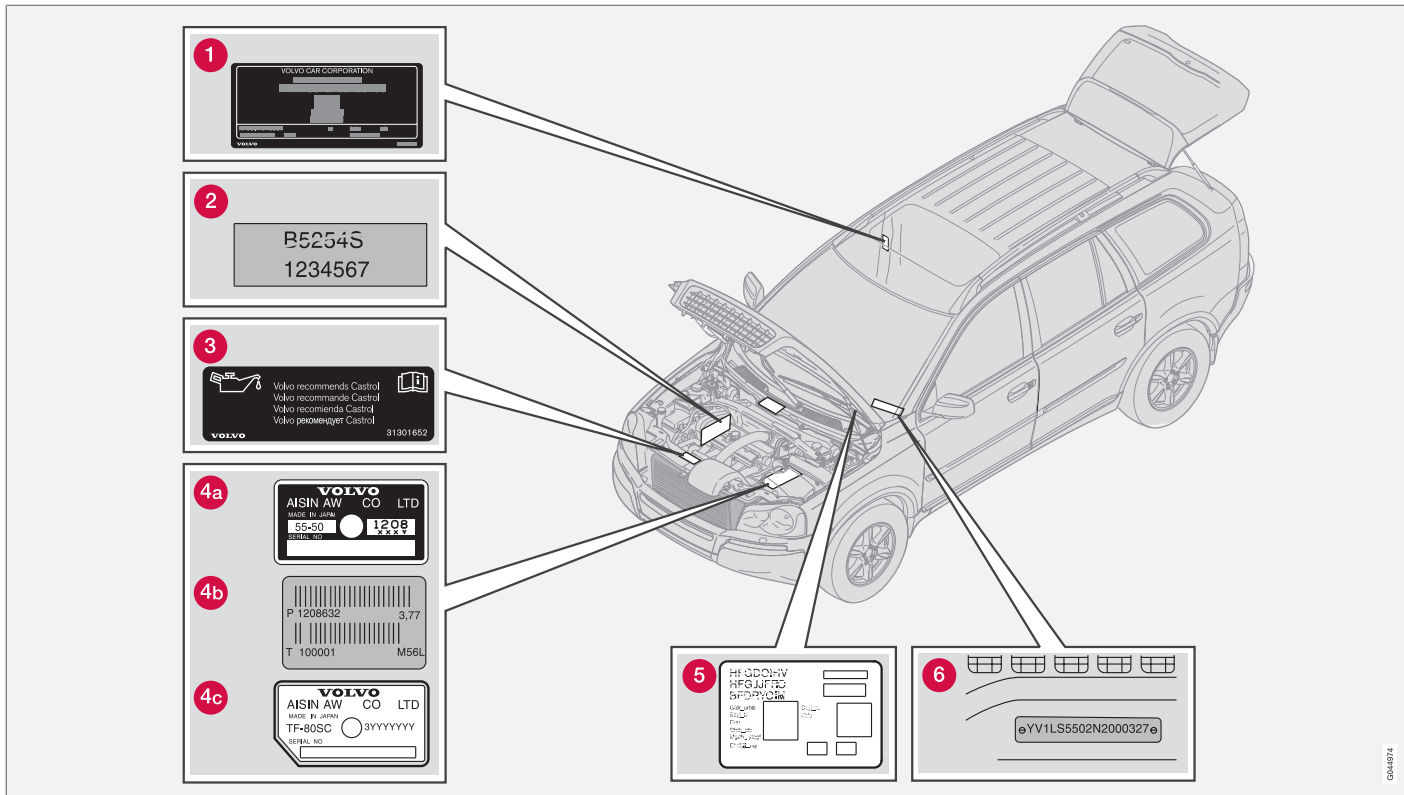

064974

Désignation du type

Pour tout contact avec un réparateur Volvo concernant la voiture et pour les commandes de pièces et d'accessoires, votre requête sera plus facilement satisfaite si vous connaissez la désignation de type de la voiture, les numéros de châssis et de moteur.

- 1 Désignation de type, numéro de châssis, poids maximum autorisés, codes de peinture et de garniture et numéro d'homologation de type. L'autocollant est visible en ouvrant la porte arrière droite.
- 2 Code moteur, numéros de fabrication et références des pièces.
- 3 Autocollant pour huile moteur.
- 4 Désignation de type de boîte et du numéro de fabrication :
 - A boîte de vitesses automatique AW
 - B boîte de vitesses manuelle
 - C boîte de vitesses automatique
- 5 Autocollant de chauffage en stationnement.
- 6 Numéro d'identification de la voiture (VIN – Vehicle Identification Number).

La carte grise de la voiture comporte d'autres informations concernant la voiture.

i NOTE

Les autocollants représentés dans le manuel de conduite et d'entretien peuvent être différents de ceux qui se trouvent dans la voiture. Le rôle de ces illustrations est d'indiquer à quoi les autocollants ressemblent et leur emplacement dans la voiture. Les informations relatives à votre voiture se trouvent sur chaque autocollant dans votre voiture.

Poids et cotes

Cotes

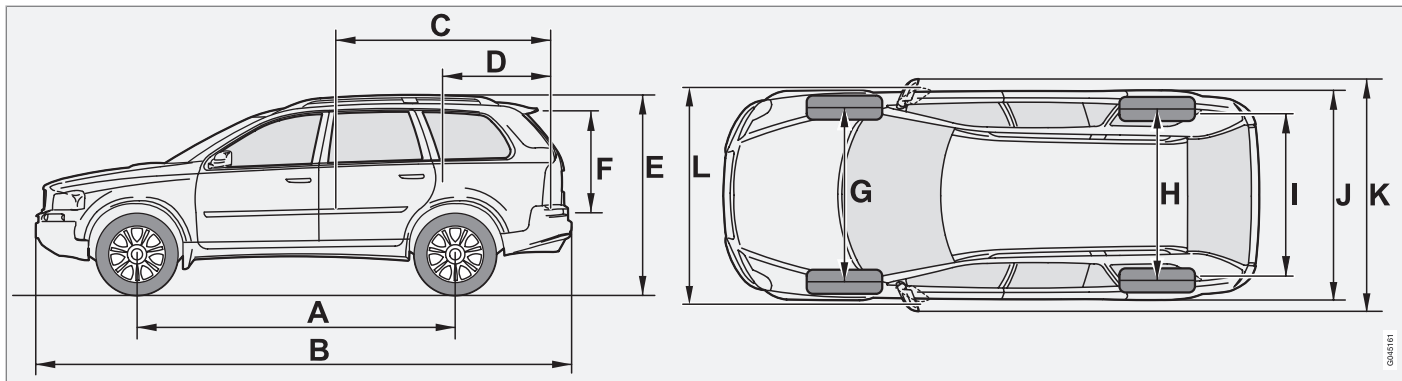

	Cotes	mm
A	Empattement	2857
B	Longueur	4807
C	Longueur de chargement, plancher, sièges rabattus	2018
D	Longueur de chargement, plancher	1118
E	Hauteur	1784
F	Hauteur de chargement, plancher	872

	Cotes	mm
G	Voie avant	1634
H	Voie arrière	1624
I	Largeur de chargement, plancher	1064
J	Largeur	1936
K	Largeur, rétroviseurs compris	2112
L	Largeur, rétroviseurs rabattus compris	1936

Poids

Le poids en ordre de marche comprend le poids du conducteur, du carburant lorsque le réservoir est rempli à 90 % et de toutes les huiles et autres liquides.

Le poids des passagers et des options installées ainsi que la charge sur le boue d'attelage (si une remorque est attelée, voir tableau) affecte la capacité de chargement et n'est pas compris dans le poids en ordre de marche.

Charge maximale autorisée = poids total - poids en ordre de marche.

Poids et cotes

NOTE

Le poids en ordre de marche indiqué concerne une voiture dans sa version de base, c'est-à-dire une voiture sans option ni équipement supplémentaire. Cela signifie que chaque option ajoutée réduit la capacité de chargement de la voiture du poids correspondant.

Exemple d'options réduisant la capacité de chargement : niveaux d'équipement Kinetic/Momentum/Summum, options crochet d'attelage, galerie, coffre de toit, système audio, feux supplémentaires, GPS, chauffage au carburant, grille de protection, tapis, cache-bagages, sièges électriques, etc.

Le meilleur moyen de connaître le poids en ordre de marche exact de votre voiture est de la peser.

ATTENTION

Le comportement de la voiture varie selon sa charge et la répartition de la charge.

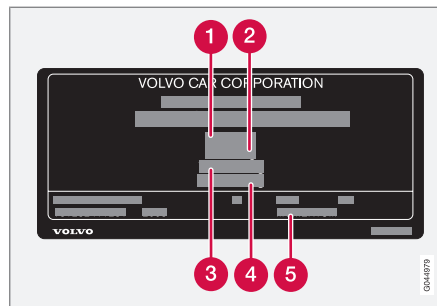

Pour l'emplacement de l'autocollant, voir page 292.

- ❶ Poids total autorisé en charge (PTAC)
- ❷ Poids Total Roulant Autorisé (PTRA) (Voiture+remorque)
- ❸ Charge maxi sur essieu avant
- ❹ Charge maxi sur essieu arrière
- ❺ Niveau d'équipement

Charge maxi : Reportez-vous au certificat d'immatriculation.

Charge maxi permise sur le toit : 100 kg

Poids remorqués et charge sur la boule d'attelage

Moteur	Poids maxi. avec remorque freinée, kg	Charge maxi sur la boule d'attelage, kg
D3 FWD	1800	90
autres	2250	90

Poids maxi. avec remorque non freinée, kg	Charge maxi sur la boule d'attelage, kg
750	50

11 Caractéristiques

Caractéristiques du moteur

NOTE

Tous les moteurs ne sont pas disponibles sur tous les marchés.

Moteur	Code moteur ^A	Puissance (kW à tr/min)	Puissance (ch. à tr/min)	Couple (Nm/tr/min)	Nombre de cylindres	Alésage (mm)	Course (mm)	Cylindrée (litres)	Taux de compression
T5	B5254T2	154/5000	210/5000	320/1500-4500	5	83	93,2	2,52	9,0:1
3.2	B6324S5	179/6400	243/6400	320/3200	6	84	96	3,19	10,8:1
D5	D5244T18	147/3900	200/3900	420/1900-2800	5	81,0	93,15	2,40	17,3:1
D5 ^B	D5244T4	136/4000	185/4000	400/2000-2750	5	81	93,15	2,40	17,3:1
D3 ^B	D5244T5	120/4000	163/4000	340/1750-3000	5	81,0	93,15	2,40	17,3:1

^A Le code du moteur, les numéros de fabrication et références des pièces sont inscrits sur le moteur, voir page 292.

^B Certains marchés

Huile moteur

Conditions de conduite défavorables

Contrôlez le niveau d'huile plus souvent en cas de conduite de longue durée :

- si vous tirez une caravane ou une remorque
- dans les régions montagneuses
- à vitesse élevée
- à des températures inférieures à -30 °C ou supérieures à $+40\text{ °C}$.

Cela peut entraîner une température ou une consommation d'huile anormalement élevée.

Vérifiez aussi le niveau d'huile plus souvent si vous roulez sur de courtes distances (moins de 10 km) à des températures basses (moins de $+5\text{ °C}$).

Dans des conditions de conduite difficiles, choisissez une huile moteur entièrement synthétique. Elle offrira une protection supplémentaire au moteur.

Volvo recommande les huiles Castrol.

**IMPORTANT**

Pour satisfaire aux exigences des intervalles d'entretien du moteur, tous les moteurs sont remplis en usine d'une huile synthétique adaptée. La sélection de l'huile a été faite avec un grand soin et en tenant compte de la durée de vie, des propriétés de démarrage, de la consommation de carburant et des effets sur l'environnement.

Pour pouvoir suivre les intervalles d'entretien recommandés, il convient d'utiliser une huile moteur approuvée. Utilisez toujours la qualité d'huile recommandée aussi bien pour faire l'appoint que la vidange, sinon vous risquez d'affecter la durée de vie, les propriétés de démarrage, la consommation de carburant et les effets sur l'environnement.

Volvo Car Corporation décline toute responsabilité quant à la garantie si l'huile moteur utilisée ne correspond pas aux qualités et viscosité préconisées.

Volvo recommande de confier le vidange d'huile à un atelier. Un atelier Volvo agréé est recommandé.

Huile moteur

Autocollant d'huile

Moteur	Code moteur	Qualité d'huile recommandée	Volume, filtre à huile inclus (litres)
T5	B5254T2	Qualité d'huile : ACEA A5/B5 Viscosité : SAE 0W-30.	env 5,5
3.2	B6324S5		env 6,8
D5	D5244T18		env 5,9
D5 ^A	D5244T4		env 5,9
D3 ^A	D5244T5		env 5,9

^A Certains marchés

Pour appoint d'huile moteur, voir page 215.

Liquides et lubrifiants

Boîte de vitesses automatique	Volume (litres)	Huile de boîte de vitesses prescrite
TF-80SC	7,0	AW1
AW55-51	7,7	JWS 3309

Liquides

Liquide	Système	Volume (litres)	Qualité recommandée
Liquide de refroidissement	T5	8,0	Liquide de refroidissement recommandé par Volvo avec 50 % d'eau ^A , voir emballage. Le thermostat s'ouvre à : moteurs essence, 90 °C, moteurs Diesel 82 °C
	3.2	9,7	
	D3 et D5	8,7	
Réfrigérant	Climatisation	^B	R134a (HFC134a) Huile : PAG
Liquide de frein	Système de freinage	0,6	DOT 4+
Fluide de direction assistée	Direction assistée	1,0	WSS M2C204-A ou produit équivalent avec les mêmes caractéristiques.
	dont réservoir	0,2	
Liquide lave-glace		6,5	Un liquide antigel recommandé par Volvo mélangé à de l'eau est recommandé par températures négatives.

Liquides et lubrifiants

Liquide	Système	Volume (litres)	Qualité recommandée
Carburant	Moteur essence	env. 80	Essence: voir page 145
	Moteur Diesel	env. 68	Diesel: voir page 145

A La qualité de l'eau doit correspondre à la norme STD 1285,1.

B La quantité de réfrigérant varie avec la variante du moteur. Volvo recommande de prendre contact avec un atelier Volvo agréé pour obtenir les bonnes informations.

 **IMPORTANT**





L'huile de transmission recommandée doit être utilisée sous peine d'endommager la boîte de vitesses. Elle ne doit pas être mélangée avec une autre huile de boîte de vitesses. Si une autre huile de boîte de vitesses a été utilisée, contactez un atelier pour l'entretien. Volvo recommande de contacter l'atelier Volvo agréé le plus proche.

 **NOTE**

Dans des conditions de conduite normales, le remplacement de l'huile de boîte de vitesses n'est pas nécessaire. Cela peut toutefois s'avérer nécessaire en cas de conditions difficiles, voir page 297.

Carburant

Consommation de carburant et émissions de CO₂

		A		B		C	
		CO ₂		CO ₂		CO ₂	
T5 AWD	aut	381 (385) ^A	16,0 (16,2) ^A	220 (222) ^A	9,2 (9,3) ^A	280 (282) ^A	11,7 (11,8) ^A
3.2 AWD	aut	374 (377) ^A	16,1 (16,1) ^A	203 (208) ^A	8,7 (8,9) ^A	265 (269) ^A	11,4 (11,5) ^A
D3	aut	– (283) ^A	– (10,7) ^A	– (178) ^A	– (6,8) ^A	– (216) ^A	– (8,2) ^A
D5 AWD	aut	– (290) ^A	– (11,0) ^A	– (179) ^A	– (6,8) ^A	– (219) ^A	– (8,3) ^A

^A Les valeurs entre parenthèses concernent les versions à 7 sièges.

CO₂ : grammes/km

 : litres/100 km

A = conduite en milieu urbain

B = conduite sur route

C = conduite mixte

Consommation et émissions de dioxyde de carbone

Les valeurs de consommation de carburant et d'émissions du tableau ci-dessus sont basées sur des cycles de conduite particuliers déterminés par l'UE¹, valables pour une voiture dont le poids en ordre de marche correspond à la version de base et sans équipement supplémentaire. Selon l'équipement, le poids de la

voiture augmente. L'équipement combiné au poids du chargement augmente la consommation en carburant et les émissions de dioxyde de carbone.

Il existe plusieurs raisons à une consommation de carburant plus élevée que celles indiquées dans le tableau. Par exemple :

¹ Les valeurs officielles de consommation de carburant sont basées sur un cycle de conduite standardisé en laboratoire ("cycles de conduite UE"), conformément aux directives européennes 80/1268/EEC (Euro 4) et EU Regulation no 692/2008 (Euro 5) et UN ECE Regulation no 101. Ces réglementations comprennent les conduites en milieu urbain et sur route. - Conduite en milieu urbain : la mesure commence par un démarrage à froid. La conduite est simulée. Conduite sur route : la voiture accélère et freine à des vitesses comprises entre 0 et 120 km/h. La conduite est simulée. La valeur de conduite mixte mentionnée dans le tableau est, selon la législation, une combinaison des conduites en milieu urbain et sur route. Émissions de CO₂ : pour calculer les émissions de dioxyde de carbone durant les deux cycles, les gaz d'échappement sont collectés. Ils sont ensuite analysés pour donner la valeur d'émissions de CO₂.

Carburant

- Le style de conduite du conducteur.
- Si le client a choisi des roues plus grosses que les roues standard montées sur la version de base, la résistance augmentera.
- Une vitesse élevée qui augmente la résistance de l'air.
- La qualité de carburant, les conditions de circulation, l'état de la chaussée, les conditions météorologiques et l'état de la voiture.
- Roulez doucement et évitez les accélérations inutiles et les freinages brusques.
- Roulez avec une pression de pneus correcte et contrôlez-la souvent. Choisissez la pression ECO pour un meilleur résultat. Consultez le tableau des pressions de pneu en page 303.
- Le choix des pneus peut affecter la consommation de carburant. Faites vous conseiller par un réparateur agréé.

Une simple combinaison de ces exemples peut entraîner une augmentation considérable de la consommation. Pour de plus amples informations, reportez-vous aux réglementations¹.

Les différences peuvent être importantes si vous comparez votre consommation de carburant réelle à celle indiquée selon les cycles de conduite UE¹ utilisée pour l'homologation de la voiture basée sur les valeurs du tableau.

Ne pas oublier

Conseils pour réduire la consommation de carburant :

Vous trouverez des informations détaillées et de conseils aux pages 15 et 142.

Voir la page 147 pour obtenir des informations générales concernant le carburant.

¹ Les valeurs officielles de consommation de carburant sont basées sur un cycle de conduite standardisé en laboratoire ("cycles de conduite UE"), conformément aux directives européennes 80/1268/EEC (Euro 4) et EU Regulation no 692/2008 (Euro 5) et UN ECE Regulation no 101. Ces réglementations comprennent les conduites en milieu urbain et sur route. - Conduite en milieu urbain : la mesure commence par un démarrage à froid. La conduite est simulée. Conduite sur route : la voiture accélère et freine à des vitesses comprises entre 0 et 120 km/h. La conduite est simulée. La valeur de conduite mixte mentionnée dans le tableau est, selon la législation, une combinaison des conduites en milieu urbain et sur route. Emissions de CO₂ : pour calculer les émissions de dioxyde de carbone durant les deux cycles, les gaz d'échappement sont collectés. Ils sont ensuite analysés pour donner la valeur d'émissions de CO₂.

Roues et pneus, dimensions et pressions
--

Pressions des pneus agréées

Moteur	Dimension de pneus	Vitesse (km/h)	Charge, 1-3 personnes		Charge maxi		Pression ECO ^A
			Avant (kPa) ^B	Arrière (kPa)	Avant (kPa)	Arrière (kPa)	
Tous	235/65R17	0-160	220	220	270	270	270
	235/60R18	160+	220	220	270	270	-
	255/50R19	0-160	240	240	270	270	270
	255/45R20	160 +	240	240	270	270	-
Pneu Temporary Spare		0-80	420	420	420	420	-

^A Conduite économique en carburant, voir page 190.

^B Dans certains pays, l'unité bar est utilisée avec l'unité SI Pascal : 1 bar = 100 kPa (270 kPa = 2,70 bars).

 **NOTE**

Tous les moteurs, pneus ou combinaisons de ceux-ci ne sont pas disponibles sur tous les marchés.

Pot catalytique

Généralités

Le rôle du pot catalytique est d'épurer les gaz d'échappement. Il est placé dans le flux de gaz d'échappement pour atteindre rapidement la température de fonctionnement. Ce pot catalytique se compose d'un monolithe (céramique ou métal) avec des canaux. Les parois de ces canaux sont recouvertes d'une fine couche de platine/rhodium/palladium. Ces métaux agissent comme des catalyseurs, c'est-à-dire qu'ils accélèrent la réaction chimique sans être consommés.

reuses (hydrocarbures, monoxyde de carbone et oxydes d'azote).

Sonde Lambda chauffée™ sonde d'oxygène

Le sonde lambda fait partie d'un système de régulation ayant pour tâche de réduire les émissions de gaz d'échappement et d'améliorer le rendement du carburant.

Un capteur d'oxygène surveille la teneur en oxygène dans les gaz d'échappement rejetés par le moteur. La valeur résultant de l'analyse des gaz d'échappement est transmise au système électronique qui contrôle en permanence les injecteurs de carburant. Le rapport entre l'air et le carburant admis vers le moteur est ajusté en continu. Cette régulation permet d'obtenir des conditions optimales de combustion qui, avec le pot catalytique trois voies, réduisent l'émission des substances dange-

Système électrique

Généralités

La voiture est équipée d'un alternateur à courant alternatif régulé par la tension. Le circuit électrique est unipolaire et le châssis et le bloc-moteur font office de conducteurs.

La capacité de la batterie dépend de l'équipement de la voiture.

**IMPORTANT**

Si la batterie est remplacée, veillez à le faire avec une batterie de même capacité de démarrage à froid et de même capacité de réserve (voir autocollant sur la batterie).

Batterie

Tension, V	Capacité de démarrage à froid, CCA (Cold Cranking Amperes), A	Capacité de secours, minutes	Capacité, Ah
12	600	120	70
12	800 ^A	150	90

A Voitures équipées d'un moteur Diesel ou d'un chauffage de stationnement

Ampoules



Éclairage	Puissance (W)	Type
Feux de croisement, halogène	55	H7 LL
Feux de route, halogène	55	H7 LL
Feux de route supplémentaires, ABL	65	H9
Clignotants avant	21	HY21W
Feux de position/stationnement avant, feux de position arrière, feux de gabarit avant, éclairage d'embranchement arrière	5	W5W LL

Système électrique

Éclairage	Puissance (W)	Type
Feux antibrouillard	55	H1
Clignotants latéraux, rétroviseurs extérieurs	5	WY5W LL
Éclairage d'embarquement avant	5	Douille SV8.5 Longueur 38 mm
Éclairage de la boîte à gants	5	Douille SV8.5 Longueur 43 mm
Éclairage de miroir de courtoisie	1,2	Douille SV5.5 Longueur 35 mm
Éclairage du compartiment à bagages	10	Douille SV8.5 Longueur 43 mm
Éclairage de la plaque minéralogique	5	C5W LL
Clignotants arrière	21	PY21W LL
Feux stop, feu de recul	21	P21W LL
Feu antibrouillard arrière	21	H21W LL

Homologation de type

Système de télécommande

Pays	
A, B, CY, CZ, D, DK, E, EST, F, FIN, GB, GR, H, I, IRL, L, LT, LV, M, NL, P, PL, S, SK, SLO	 Delphi s'engage par la présente déclaration que ce système de télécommande satisfait aux exigences principales et autres normes décrites dans la directive 1999/5/CE.
IS, LI, N, CH	
HR	
RC	 ETC093LPD0155

Témoins à l'écran





Généralités







Différents témoins s'allument sur les écrans de la voiture. Ces témoins sont répartis selon différentes catégories : avertissement, contrôle et information. Vous pouvez voir ci-dessous les témoins les plus fréquents ainsi que leur signification et un renvoi à la page du manuel à laquelle vous trouverez plus d'informations. Pour de plus amples détails sur les témoins et les messages, consultez les pages 59 et 63.

Le témoin  s'allume en rouge ou jaune selon la gravité de la défaillance détectée. Un message explicatif apparaît en même temps sur l'écran d'information.



Témoins à l'écran

Témoins d'avertissement et de contrôle sur le combiné d'instruments

Témoin	Description	Page
	Avertissement	23, 59, 62, 160, 162
	Système d'épuration des gaz d'échappement	59, 61
	Panne du système ABS	60, 157
	Feu anti-brouillard arrière	61
	Système de contrôle de la stabilité STC ou DSTC	61, 160

Témoin	Description	Page
	Préchauffage moteur (Diesel)	61
	Témoin de contrôle de remorque	61
	Frein de stationnement serré	61
	Coussins gonflables - SRS	23, 61
	Pression d'huile basse	59, 61
	Témoin de ceinture de sécurité non bouclée	20, 60



Témoins à l'écran

Témoin	Description	Page
	L'alternateur ne charge pas	61
	Panne du système de freinage	60, 157

Autres témoins d'informations sur le combiné d'instruments

Témoin	Description	Page
	Régulateur de vitesse*	74

Témoins d'information sur l'écran de la console centrale

Témoin	Description	Page
	Fichiers audio	261
	Répertoire du CD	261
	Informations routières	257, 259

Témoin d'information dans le rétroviseur

Témoin	Description	Page
	Coussin gonflable (airbag) passager, désactivé	27

* Option/accessoire, pour de plus amples informations reportez-vous à l'Introduction.

A

ABS, panne dans le système ABS.....	60
Accès	
siège arrière.....	118
Activation	
feux de croisement et de route.....	69
Adaptation du faisceau d'éclairage.....	179
Active Bending Lights (ABL)	179
phares halogène.....	179
AF - Mise à jour automatique de fréquence.....	260
Aide au démarrage.....	169
Aide au stationnement.....	65, 161
capteurs d'aide au stationnement.....	162
AIRBAG	24
Air conditionné	
arrière de l'habitacle.....	64
Alarme	
activation.....	138
désactivation.....	138
désactivation du signal d'alarme.....	139
généralités.....	138
niveau d'alarme réduit.....	139
réactivation automatique de l'alarme.	139
signaux d'alarme.....	139
témoin d'alarme.....	138
Amortisseur de vibrations.....	173
Ampoules, voir Éclairage.....	225, 305
Angle mort (BLIS).....	163
Antipatinage.....	159
Appel	
entrant.....	278
fonctions pendant un appel.....	269
manipulation.....	278
Appel abrégé.....	269
Appel d'urgence.....	266
Appel de phares.....	69
Appui-tête	
place centrale arrière.....	119
Audio, voir également Sons.....	247
AUTO, ECC.....	99
Autocollant - coussin SIPS.....	28
AWD, transmission intégrale.....	156

B

Balai d'essuie-glace.....	220
nettoyage.....	220
remplacement, lunette arrière.....	221
Balayage intermittent.....	72
Batterie.....	222, 305
aide au démarrage.....	169
caractéristiques.....	305
entretien.....	211, 222
surcharge.....	143
symboles sur la batterie.....	222
Blind Spot Information System, BLIS	66, 163
Blocage du volant.....	151
Bluetooth	
mains-libres.....	276
micro silencieux.....	278
tr. appel vers tél. mobile.....	278
Bluetooth®	
média.....	252
streaming audio.....	252
Boîte à gants.....	113
Boîte de vitesses	
automatique.....	153
Boîte de vitesses automatique.....	153, 155
bouton W.....	154

fonction Lock-up.....	155	Caractéristiques du moteur.....	296	Chauffage	
remorquage et transport.....	167	Caractéristiques techniques, moteur.....	296	au carburant.....	101
remorque.....	171	Carburant		Chauffage auxiliaire.....	103
systèmes de sécurité.....	155	chauffage de stationnement.....	101	Chauffage de stationnement	
Boîtier de relais/fusibles, voir Fusibles....	232	consommation de carburant, affichage	70	batterie et carburant.....	103
Bouches de ventilation dans les montants		économie de carburant.....	190	généralités.....	101
de portes.....	96	filtre à carburant.....	149	réglage.....	102
Boussole.....	81	ravitaillement.....	145	témoins et messages.....	102
étalonnage.....	84	Carte SIM.....	268	Chauffage électrique	
régler une zone.....	81	double.....	271	lunette arrière.....	66, 100
Buée.....	94	Casier du compartiment à bagages.....	126	retroviseurs.....	66, 100
condensation dans les phares.....	202	CD		sièges avant.....	66
élimination avec la fonction dégivrage.....	100	changeur.....	261	Cirage.....	203
lunette arrière.....	66	Ceinture de sécurité		Clé.....	130
Buses de ventilation		grossesse.....	21	télécommande.....	130
tableau de bord.....	95	Ceintures de sécurité.....	20	Clé principale.....	130
		tendeur de ceinture de sécurité.....	21	Clés de contact.....	152
C		Chargement		Clignotants.....	69
Cache-bagages.....	125	barres de toit.....	120	Climatisation.....	94
Capot moteur.....	213	capacité de charge.....	120	ECC.....	98
Capot moteur, ouverture.....	213	charge sur le toit.....	120	Code couleur, peinture.....	206
Capteur de pluie.....	72	compartiment de chargement.....	122	Collision	
Capteurs d'alarme.....	65	généralités.....	120, 122	rideau gonflable, IC.....	30
		Chargement sur la galerie de toit.....	120	Combiné d'instruments.....	57
		Charge sur le toit.....	120	Commandes au volant.....	74, 248

- 12
- Compartiment à bagages..... 121
 cache-bagages..... 125
 casier du compartiment à bagages.... 126
 chargement..... 122
 dispositif de maintien pour sac à provi-
 sion..... 125
 éclairage..... 111
 filet de protection..... 123
 grille de protection..... 124
 prise électrique..... 125
- Compartiment de rangement..... 115, 116
- Compartiment moteur..... 214
 huile..... 215
- Compartiments de rangement dans l'habi-
 tacle..... 112
- Condensation dans les phares..... 202
- Conduite
 avec le hayon ouvert..... 143
 avec remorque..... 171
 dans l'eau..... 142
 économique..... 142
 routes glissantes..... 144
 système de refroidissement..... 143
- Conduite avec une remorque
 charge sur la boule d'attelage..... 294
 poids remorqué..... 171, 294
- Conduite dans l'eau..... 142
- Conduite économique..... 142
- Console centrale arrière, dépose..... 118
- Consommation moyenne de carburant..... 70
- Contrôle du niveau d'huile moteur..... 215
- Coussin gonflable
 côtés conducteur et passager..... 25
 désactivation avec la clé..... 26
- Coussin gonflable (airbag)
 activation/désactivation, PACOS..... 26
- Coussin gonflable latéral, SIPS..... 28
- Coussin rehausseur
 abaissement..... 44
 rabattement vers le haut..... 44
- Coussin rehausseur, intégré..... 43
- Coussin rehausseur intégré..... 43
- Coussin SIPS..... 28
- Crevaison, voir Pneus..... 192, 194
- Cric..... 192
- Crochet d'attelage..... 171, 175
- Crochet d'attelage, voir dispositif d'atte-
 lage..... 173
- Cruise control..... 74
- D**
-
- Dégivrage..... 100
- Démarrage à froid
 boîte de vitesses automatique..... 154
- Démarrage du moteur..... 151
- Désignation du type..... 292
- Diesel..... 148
- Diesel, préchauffage..... 61
- Dimensions extérieures..... 294
- Dispositif d'attelage..... 171
 caractéristiques..... 174
 dépose..... 177
 généralités..... 171, 173
 pose..... 175
- Dispositif de maintien pour sac à provi-
 sion..... 125
- Distribution de l'air..... 95
- Dolby Surround Pro Logic II..... 246
- Dossier
 avant, rabattement..... 106
- Dossier arrière, rabattement..... 118
- Dossier de la banquette arrière, rabatte-
 ment..... 118

DSTC, voir aussi Système de contrôle de la stabilité..... 61, 159
utilisation..... 159

E

ECC, climatisation électronique..... 94, 98

Éclairage..... 225
ampoules, caractéristiques..... 305
compartiment à bagages..... 111
dans l'habitacle..... 110
éclairage automatique, feux de croisement..... 67
éclairage automatique, habitacle..... 111
éclairage d'accompagnement..... 69
éclairage des instruments..... 68
extérieur..... 67
feu antibrouillard arrière..... 68
feux de position/de stationnement..... 67
feux de route/de croisement..... 67
liseuses..... 110
modifier le faisceau d'éclairage pour circulation à droite/à gauche,
ABL..... 65, 179
panneau de commande d'éclairage,
habitacle..... 67

Phares xénon actifs..... 65, 68
réglage de la portée des phares..... 67
Éclairage, remplacement d'ampoule..... 225
avant..... 225
bloc optique arrière..... 228
clignotants..... 227
compartiment à bagages..... 231
éclairage d'emmarchement..... 230
éclairage de la plaque minéralogique. 230
feu antibrouillard arrière..... 230
feux antibrouillard..... 228
feux de croisement, halogène..... 226
feux de gabarit..... 227
feux de position..... 227
feux de route..... 227
feux de route, halogène..... 227
feux de stationnement..... 227
miroir de courtoisie..... 231
placement des ampoules dans le phare
avant..... 226
Éclairage d'accompagnement
réglage..... 69
Éclairage d'habitacle..... 110
Éclairage des instruments..... 68
Éclairage supplémentaire..... 65
Éclats et rayures..... 206

Écran, messages..... 63
Écran d'information..... 63
Enfant..... 35
placement dans la voiture..... 35
placement dans la voiture, tableau..... 37
sécurité..... 35
siège enfant et coussin gonflable..... 35
siège enfant et coussin gonflable latéral..... 28
verrouillage de sécurité
enfant..... 45, 64, 136
Entrée AUX..... 250
Entretien..... 211
entretien de votre Volvo par vous-même..... 211
protection anticorrosion..... 207
Entretien de la voiture, garniture en cuir. 204
EON - Enhanced Other Networks..... 260
Épuration de gaz d'échappement
indication de panne..... 61
Équaliseur..... 254
Équipement de premier secours..... 193
Équipement de secours
triangle de présignalisation..... 191

Essuie-glace.....	72
capteur de pluie.....	72
lunette arrière.....	73
Essuie-glace et essuie-phare	
remplacement, pare-brise.....	220

F

Faisceau d'éclairage, adaptation.....	179
Femmes enceintes, ceinture de sécurité...	21
Feu antibrouillard	
arrière.....	68
Feux antibrouillard	
avant.....	68
Feux de croisement et de route	
activation.....	69
Feux de détresse.....	66
Feux de position.....	67
Feux de stationnement.....	67
Fichiers audio.....	261
Filet de protection.....	123
Filtre à particules diesel.....	149
Filtre à suie.....	63, 149
Filtre à suie plein.....	149

Fluide de direction assistée, contrôle de	
niveau et remplissage.....	218
Fonction antipatinage.....	159
Fonction de contrôle de la traction.....	159
Fonction de ventilateur d'habitacle.....	94
Fonctions CD.....	261
Fonctions MP3.....	261
Fonctions radio.....	255
Fonctions RDS.....	256
réinitialisation.....	260
Frein de stationnement.....	61, 76
Freins	
freinage antiblocage, ABS.....	157
FSC, label écologique.....	15
Fusibles.....	232
boîtier dans l'habitacle.....	236
boîtier dans le coffre/compartiment à	
bagages.....	240
boîtier dans le compartiment à bagages	
- Executive.....	242
boîtier dans le compartiment moteur.	234
boîtier latéral.....	238
généralités.....	232
remplacement.....	232

G

Garniture.....	204
Garniture en cuir, conseil de nettoyage...	204
Gaz détonant.....	169
Généralités concernant le carburant.....	147
Grille de protection.....	124

H

Haut-parleur de basses.....	254
Hayon	
conduite avec hayon ouvert.....	143
ouvrir.....	134
verrouillage/déverrouillage.....	130
HomeLink®	88
Homologation de type, système de télé-	
commande.....	307
Huile, vois aussi Huile moteur.....	61, 297
Huile moteur.....	215, 297
conditions de conduite difficiles.....	297
filtre.....	215
pression d'huile.....	61
qualité d'huile.....	297
volumes.....	297

Huiles et liquides.....	299
Huiles et liquides, contrôles, compartiment moteur.....	216
Huiles et liquides, généralités.....	211

I

Immobiliseur.....	152
Immobiliseur électronique.....	130
Indicateurs dans le combiné d'instruments	
compte-tours.....	57
compteur de vitesse.....	57
jauge de carburant.....	57
Indicateurs du combiné d'instruments	
compteur journalier.....	57
indicateur de température extérieure...	57
Infos trafic.....	257, 259
Infotainment.....	246

J

Jantes	
nettoyage.....	202

K

Kickdown	
boîte de vitesses automatique.....	155

L

Label écologique FSC, manuel de conduite et d'entretien.....	15
La pression ECO	
tableau.....	303
Lavage de la voiture.....	202
Lavage en station automatique.....	202
Lavage haute pression des phares.....	73
Lave-glace	
liquide lave-glace, remplissage.....	216
lunette arrière.....	73
pare-brise.....	73
phares.....	73
Lave-glace du pare-brise.....	73
Lave-phares.....	73
Lecture aléatoire, CD et fichiers audio....	262
Le système de fixation ISOFIX pour sièges enfant.....	45

Lève-vitres.....	78
banquette arrière.....	79
place passager.....	79
verrouillage.....	79

Liquide d'embrayage, contrôle et remplis- sage.....	218
--	-----

Liquide de refroidissement, contrôle et remplissage.....	217
---	-----

Liquides, volumes.....	299
------------------------	-----

Liseuses.....	110
---------------	-----

Lubrifiants.....	299
------------------	-----

Lubrifiants, volumes.....	299
---------------------------	-----

Lunette arrière, dégivrage.....	66
---------------------------------	----

M

Manuel de conduite et d'entretien, label écologique.....	15
---	----

Massage	
siège avant.....	109

Mémorisation des stations radio.....	255
--------------------------------------	-----

Messages dans BLIS.....	165
-------------------------	-----

Messages sur l'écran d'informations.....	63
--	----

Mode veille, téléphone.....	267
-----------------------------	-----

Montre, réglage.....	57
Multifiltre.....	94, 149
MY KEY.....	248

N

Nettoyage	
ceintures de sécurité.....	205
garniture.....	204
jantes.....	202
lavage de la voiture.....	202
lavage en station automatique.....	202
surface hydrofuge.....	85
NEWS.....	257, 259
Niveau huile bas.....	215
Numéro IMEI.....	271

O

Œillet de remorquage.....	167
Ordinateur de bord.....	70
Outils.....	192

P

PACOS.....	26
PACOS, commutateur.....	26
Panneau de commandes, porte côté conducteur.....	56, 78
Pare-soleil, toit ouvrant.....	87
Passer un appel.....	278
Peintures	
code de couleur.....	206
dommages et retouche.....	206
Phares	
ABL.....	68
allumés/éteints.....	67
Phares xénon actifs.....	65, 68
Pneu	
généralités.....	186
pression.....	190, 303
Pneus	
caractéristiques.....	186
catégories de vitesse.....	186
entretien.....	186
kit de réparation de crevaison.....	196
pneus d'hiver.....	188
pression.....	303
propriétés de conduite.....	186
sens de rotation.....	188
témoin d'usure.....	187
Pneus d'hiver.....	188
Poids	
poids de remorque.....	171
poids en ordre de marche.....	294
Poids en ordre de marche.....	294
Poids remorqué.....	171, 294
Poids total.....	294
Polissage.....	203
Porte-bouteille de banquette arrière.....	114
Porte-gobelet.....	114, 115
Porte-veste.....	114
Pot catalytique.....	148, 304
dépannage.....	168
Préchauffage du moteur.....	61
Pression ECO.....	190
Prise allume-cigares.....	65
Prise casque.....	249
Prise électrique	
compartiment de chargement.....	125
console centrale.....	65
siège arrière.....	77
Programme d'entretien.....	210

- Protection anticorrosion..... 207
 Protection antipincement, toit ouvrant..... 87
 Protection contre le retournement..... 33
 PTY - Type de programme..... 258
- Q**
-
- Qualité de l'essence..... 147
- R**
-
- Raccourcis..... 269
- Radio
 alerte..... 258
 AUTOSTORE..... 255
 contrôle du volume, types de programmes..... 257
 EON..... 260
 infos trafic..... 257
 mémorisation d'une présélection..... 255
 mise à jour de fréquence..... 260
 NEWS..... 257, 259
 PTY..... 258
 recherche de fréquence..... 256
 régional..... 260
- réglages radio..... 255
 stations radio..... 255
 texte radio..... 257
- Ravitaillement en carburant
 bouchon de réservoir..... 147
 ravitaillement..... 147
- Recirculation
 ECC..... 99
- Réfrigérant..... 94
- Réfrigérateur..... 117
- Réglage de la portée des phares..... 67
- Réglage du volant..... 77
- Réglage du volume..... 250
- REG - Programme régionaux..... 260
- Régulateur de vitesse..... 74
- Régulation de la température..... 100
- Remorquage..... 167
 œillet de remorquage..... 167
- Remorque..... 171
 câble..... 173
 conduite avec une remorque..... 171
- Réparation provisoire de crevaison..... 196
- Répartition de l'air, AC..... 100
- Répertoire téléphonique..... 270
- Rétroviseur intérieur..... 81
 fonction antiéblouissement automatique..... 81
- Rétroviseurs
 boussole..... 81
 chauffage électrique..... 66
 extérieurs..... 84
 intérieurs..... 81
 rabattables..... 64
 rabattables électriquement..... 84
- Rétroviseurs extérieurs..... 84
- Rétroviseurs rabattables..... 64
- Revêtement hydrofuge et antipoussière.... 85
- Rideau gonflable..... 30
- RND - Random..... 262
- ROPS (Roll Over Protection System)..... 33
- ROPS (Roll Over Protection System) (Protection contre le retournement)..... 33
- Roue de secours..... 192
 roue de secours "Temporary Spare"..... 191
- Roues
 chaînes à neige..... 188
 dépose..... 194
 pose..... 195
 remplacement..... 194
 roue de secours..... 192

S

SCAN			
stations radio.....	256		
Serrures à pêne dormant			
désactivation temporaire.....	134		
désactivation temporaire des capteurs d'alarme.....	139		
Siège			
à commande électrique.....	107		
réglage manuel.....	106		
Siège à commande électrique.....	107		
Siège arrière			
accès.....	118		
Siège avant			
massage.....	109		
support lombaire.....	109		
Siège réglable.....	118		
Sièges			
chauffage électrique.....	66		
rabattement du dossier arrière.....	118		
rabattement du dossier avant.....	106		
Sièges enfant.....	35		
fonction de verrouillage supplémentaire de la ceinture de sécurité.....	48		
points de fixation supérieure pour sièges enfant.....	48		
recommandés.....	37		
système de fixation ISOFIX pour sièges enfant.....	45		
SMS.....	270		
rédiger.....	270		
Soins à la voiture.....	202		
Son			
prise casque.....	249		
surround.....	254		
Sonde Lambda.....	148, 304		
Sons			
réglages audio.....	247, 253		
source sonore.....	247, 250		
Source sonore externe			
Port USB.....	251		
prise AUX.....	250		
Spin control.....	159		
streaming audio.....	252		
Structure de menu			
système audio.....	264		
téléphone, options de menu.....	273		
téléphone, vue d'ensemble.....	272		
Subwoofer (caisson de basses).....	254		
Surface hydrofuge, nettoyage.....	204		
Surround.....	254		
Système adaptatif.....	155		
Système audio			
fonctions.....	250		
Système de contrôle de la stabilité.....	159		
désactivation.....	159		
indication.....	61		
témoins.....	159		
Système de coussin gonflable.....	24		
Système de freinage.....	157		
Système de qualité de l'air, ECC.....	98		
Système de refroidissement.....	143		
Système de télécommande, homologation de type.....	307		
Système électrique.....	305		
Système SRS			
généralités.....	24		
Système téléphonique.....	265		

T

Taches.....	204
Tapis de sol.....	107

- Télécommande..... 130
fonctions..... 130
remplacement de la pile..... 131
- Télécommande HomeLink®
programmable 88
- Téléphone
appel abrégé..... 269
appels entrants..... 278
baisse du volume pour un appel..... 267
carte SIM..... 268
commandes..... 266
connecter..... 279
derniers numéros appelés..... 269
enregistrer un téléphone..... 277
mains-libres..... 276
marche/arrêt..... 267
mémoire..... 270
messages..... 270
passer un appel..... 268, 278
raccrocher..... 268
répertoire téléphonique..... 270, 280
répertoire téléphonique, raccourci..... 280
répondre à un appel..... 268, 278
sécurité routière..... 268
sélection rapide..... 268
volume sonore d'un appel..... 270
- Téléphone mobile
connecter..... 279
enregistrer un téléphone..... 277
mains-libres..... 276
- Témoin d'avertissement
système de contrôle de la stabilité et de
la traction..... 159
- Témoin d'avertissement, système de
coussins gonflables..... 23
- Témoin de ceinture de sécurité non bou-
clée..... 21
- Témoins
système de contrôle de la stabilité..... 159
témoins d'avertissement..... 59
témoins de contrôle..... 60
- Température
température réelle..... 94
- Texte radio..... 257
- Toit ouvrant..... 86
ouverture et fermeture..... 86
pare-soleil..... 87
position de ventilation..... 86
protection antipincement..... 87
- Toit ouvrant électrique..... 86
- TP - infos trafic..... 257, 259
- Traction control..... 159
- Transmission intégrale, AWD..... 156
- Traumatismes cervicaux dus au coup du
lapin..... 31
- Triangle de présignalisation..... 191
- U**
-
- USB, connexion..... 251
- Utilisation du menu
système audio..... 248
- V**
-
- Ventilateur
ECC..... 100
- Verrouillage/déverrouillage
boîte à gants..... 133
de l'extérieur..... 132
hayon..... 133
intérieur..... 133
- Verrouillage automatique..... 132
- Verrouillage de sécurité enfant..... 64

Volant

commandes.....	74, 248
cruise control.....	74
réglage de volant.....	77

Volume sonore

sonnerie, téléphone.....	278
téléphone.....	267, 278
téléphone/lecteur multimédia.....	278

Vue d'ensemble des instruments

conduite à droite.....	54
conduite à gauche.....	52

W

WHIPS

siège enfant/coussin rehausseur.....	31
traumatismes cervicaux dus au coup du lapin.....	31

Volvo. for life

VOLVO

Volvo Car Corporation TP 13269 (French), AT 1120, Printed in Sweden, Göteborg 2011, Copyright © 2000-2011 Volvo Car Corporation