



VOLVO
Competition Service.

Utrustning för sport och tävling.



Endast för Volvo.

För sport och tävling ska ni ha rätt utrustning. För rätt bil. För Volvo är rätt utrustning den som Volvo Competition Service speciellt provat ut och anpassat. Det är en fråga om kvalitet. Och om ekonomi. Men framförallt om säkerhet. Hos Volvohandlaren får ni veta allt om det.



Välj rätt specialutrustning – för säkerhet och bättre prestanda.



Trimningsatser

Trimningsatts 419881-70. 140 hk DIN. Avsedd för B20-motorn där dagens Europaanormer på avgasrening ej fordras.

Trimningsatts 419881-71. Samma som ovan men uppfyller Europaanormerna på avgasrening.

I Sverige gäller dessa normer fr o m 1971 års modeller.

Stötdämpare

Rally stötdämpare, fram 552103, bak 552104. Gasstötdämpare med lämplig sättning för körning på dåliga vägar.

Växellådor

Special växellåda 254670. Tätstegade utväxlingar på 1:a, 2:a och 3:e växeln. Speciellt lämplig för kombination med bakaxelutväxling 4,88:1.

b

Ombyggnadsdetaljer A:	ingående axel	380382
	bottendrev	380422
	3:ans drev	380423

kan inmonteras i nållagrad standardväxellåda M40, t o m 1970 års modell. Denna blir då likvärdig med 254670 här ovan.

c

Ombyggnadsdetaljer B:	ingående axel	380382
	bottendrev	380824
	3:ans drev	380423

för ombyggnad av nållagrad standardväxellåda M40 till tätstegad växellåda fr o m 1971 års modell.

Fjädrar

Progressiva fjädrar. I normalläge är egenskaperna likvärdiga med standardfjädrarnas. Ju hårdare belastningen blir desto kraftigare fjäderspänning erfordras. Den progressiva fjädern ger alltså behaglig normalkörning och mindre risk för genomslag vid hård körning.

Krängningshämmare

Krängningshämmare 552170-71-72. Gör bilen styvare vid hård kurvtagning.



Instrumentbräda

Rallyinstrument 552701. Med bl a varvräknare och oljetrycksmätare. Monteras där originalbrädan sitter.



Avgassystem

Rally avgassystem 552211. Den speciella upphängningen gör systemet lämpligt för bl a körning på ojämna skogsvägar.

Bromspads

Bromspads fram 1 sats 275894
bak 1 sats 275895

Tål hårdare belastning innan mattningsgränsen uppnås.

Skyddsplåt

Skyddsplåt 552109, fram. Skyddar motor och växellåda.

Förarstol

Skälad förarstol 552301
Underrede förarstol 552303

Stolen ger säkert och behagligt stöd för hela kroppen vid hård kurvtagning under tävlingskörning.

Snödäck

Rally snödäck utan dubb 552410
med 512 dubb 552414

Snödäcken är uppbyggda på noggrant kontrollerade S-stommar, 165x15. Slitbanan är tillverkad av hårt specialgummi. Lämpligt antal dubb är 512 st med ett överhäng på 4,5–5,0 mm.

Vid normal vinterkörning räcker ca 200 dubb med 1–1,5 mm överhäng.

Extraljus

Elutrustning: fjärrstrålkastare (diam 180 mm) 552026
kurvstrålkastare (diam 180 mm) 552027
backljus (infällbart) 552005
kartläsningslampa 667208

Speedpilot

Speedpilot Sport Special 552014. Vajer och växel medföljer.

Instrumentet har trippmätare och klocka samt möjliggör kontroll av medelhastigheten.

Trippmaster

Trippmaster 552016. Vajer och växel medföljer. Trippmätaren kan även köras baklänges vilket möjliggör korrigering vid felnavigering.

Rallyjacka

Rallyjacka: liten storlek 552980
medel storlek 552981
stor storlek 552982
extra stor 552983

Volvoblå med två tvärgående ränder på vänster ärm. Två ytter- och en innerficka. Fodral för licens eller biljett samt ficka för kronometer finns i brösthöjd på vardera sidan.

Specialdetaljer

För hård körning på dåliga vägar t ex skogsvägar, finns ett antal specialdetaljer för chassi och kaross. Som framaxelbalk, nedre länkar, bakre bärarmar och hårdare gummibussningar. Till karossen t ex finns en sats som kallas Safari-kit.

Skyddsbåge

Skyddsbåge 552160. Ett utmärkt extraskydd vid nationella rallyn och OT-tävlingar. Får också enl. svenska trafikbestämmelser användas permanent i bilen.

Skyddsbåge är också tillåten i 1972 års internationella KAK-rally.

Hör med Volvohandlaren på er ort, han kan ge er ytterligare information.



VOLVO
Competition Service.



Bilsport i mera avancerade sammanhang kräver en komplettering av instrumentbrädans standardutrustning. VOLVO Competition Service presenterar nu en ny instrumentbräda som redan väckt stort intresse hos de motorförare som har behov av t.ex. en speciell oljetrycksmätare och varvräknare. Instrumentbrädan kan monteras på 140-seriens vagnar och på Volvo 164.

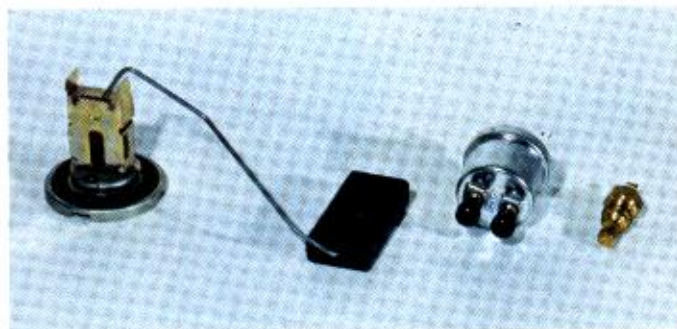

- I den nya instrumentbrädan ingår den ovan nämnda oljetrycksmätaren samt varvräknaren, tillsammans med hastighetsmätare/vägmätare – trippmätare samt temperaturmätare och bränslemätare. Vidare varningslampor för blinkers, helljus, parkeringsbroms/bromskrets bortfall, överväxel samt oljetrycks- och laddningslampor.

- Med instrumentbrädan levereras oljetrycksgivare, givare för temperaturmätare samt givare för bränslemätare.

- Den specielltillverkade instrumentbrädan har samma dimensioner som standardkonstruktionen och är därför lätt att montera om man följer monteringsanvisningen på omstående sida.



Monteringsanvisning

- Tag bort det gamla kombi-instrumentet enligt anvisning i verkstadshandboken.
- Byt ut den på motorn befintliga temperaturgivaren mot den som ingår i den levererade satsen.
- Tag bort oljetryckskontakten och ersätt den med den levererade oljetrycksgivaren.
- Anslut ledningen från varningslampan till oljetrycksgivarens anslutning "Wk". Drag en ny ledning från anslutning "G" på oljetrycksgivaren till anslutning "G" på oljetrycksmätaren.
- Drag en ny ledning från anslutning "I" på tändspolen eller fördelaren till anslutning "I" på varvräknaren.
- Anslut elledningarna och hastighetsmätarlinan. Denna skall dras innanför defrosterslangarna för att få ett gynnsammare läge.
- Montera instrumentbrädan. Monteringen underlättas genom att överdelen av körvisarhuset först togs bort. Den nya instrumentbrädan drages fast med original-infästningsskruvar (flänsmuttrar).
- Byt ut befintlig givare för bränslemätaren mot den som ingår i den levererade satsen.

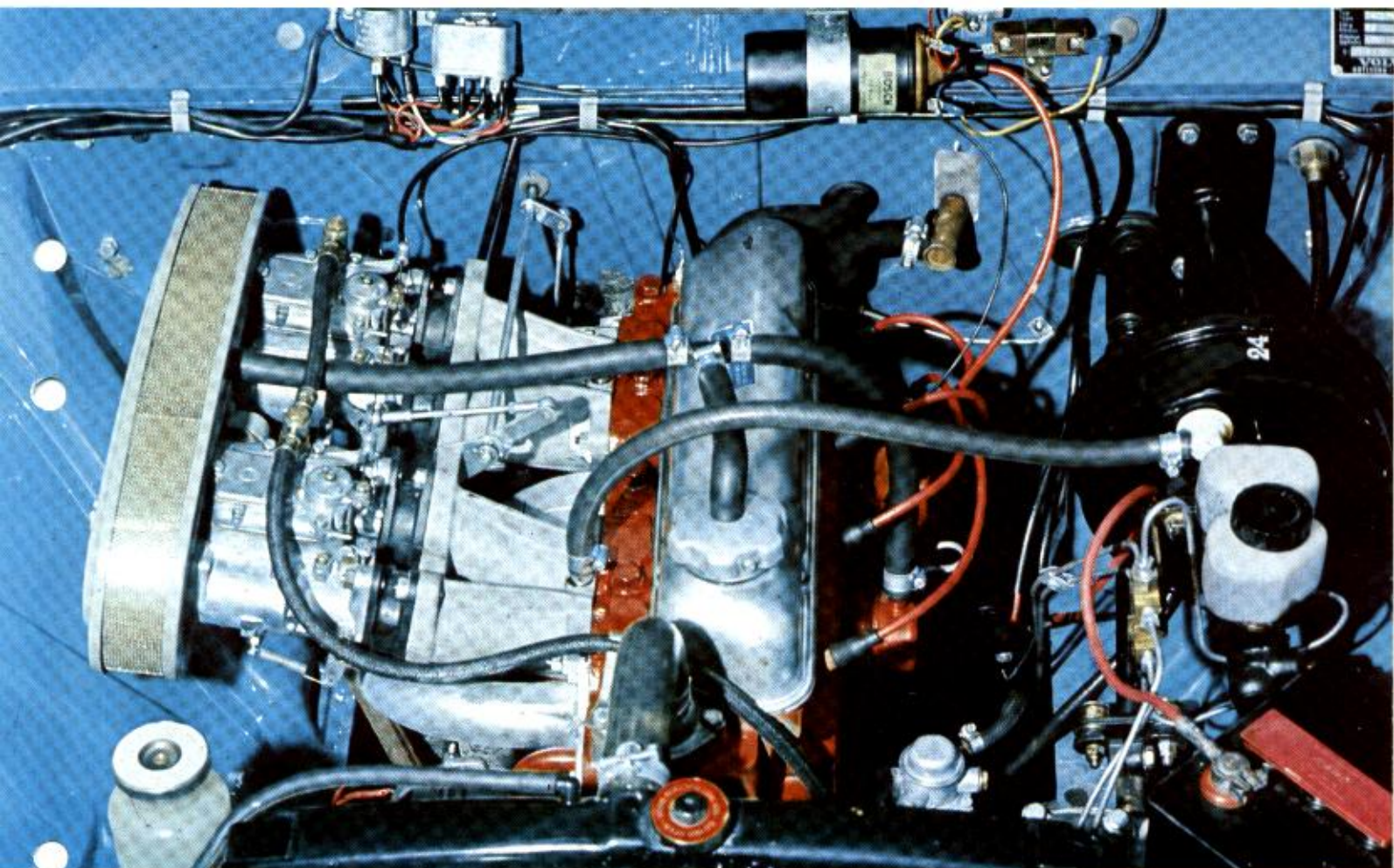

Till Volvos B 20-motor i 140-serien finns nu en trimningssats. Monterad ger den motorn en effekt på hela 140 hk DIN. Trimningssatsen är avsedd för såväl sportig vardagskörning som tävlingskörning.



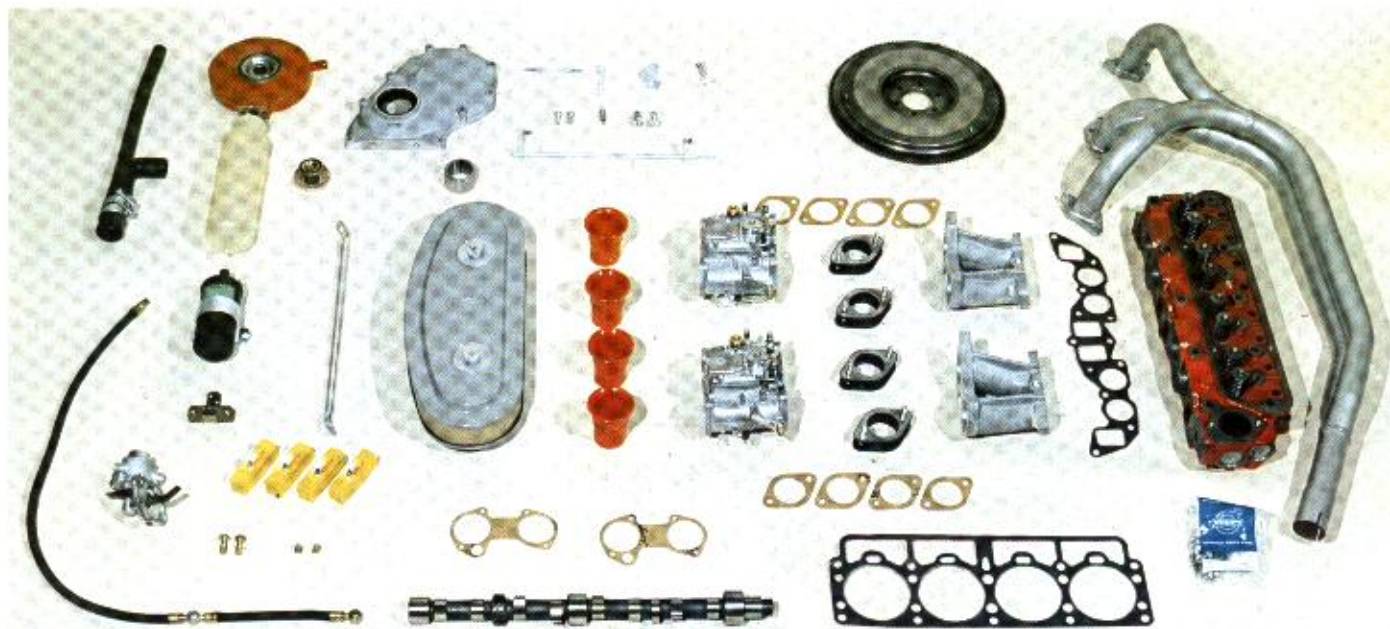

Bilden visar de olika detaljer som ingår i trimningsatsen. Vidare innehåller satsen för monteringen erforderliga muttrar, brickor o. dyl. Komplet sats eller delar av den kan beställas från Volvo

Competition Service via återförsäljaren. Vid köp av komplett sats medföljer monteringsanvisning.

	Detaljnr
1 st Trimningsats kompl.	419881
1 st Cylinderlock	419849
4 st Insugningsventil (Ø 44 mm)	419766
4 st Avgasventil (Ø 35 mm)	419735
8 st Ventilfjäder	418737
8 st Bricka, över, f. ventilfjäder	419644
8 st Ventiltätning	419702
16 st Ventilfjäderlås	419643
3 st Cylindrisk pinne	950586
1 st Packning f. cylinderlock	419763
1 st Kamaxel (D)	419258
1 st Insugningsrör, främre	419883
1 st Insugningsrör, bakre	419884
1 st Avgasrör, komplett	419381
1 st Packning f. insugnings- och avgasrör	419764
2 st Förgasare	237435
1 st Axel, övre kompl., gasreglage	684899
1 st Konsol f. gasreglage	460039
4 st Mellanfläns f. förgasare	824643
8 st Packning f. förgasare	819769
1 st Mellanaxel	686057
1 st Reglagestång	943936
4 st Luftintag	824708
1 st Luftfilter	684036
1 st Hävarm, främre	668558
1 st Hävarm, bakre	668559
1 st Stag f. luftfilter	460047
1 st Bränslepump	831092
1 st Nippel f. bränslepump	943818
1 st Bränsleslang	825856
2 st Hålskruv	825857
4 st Packning f. bränsleslang	957173
2 st Sil f. bränsleslang	825858
1 st Tändspole	239499
4 st Tändstift	238624
1 st Transmissionskåpa	418693
1 st Nav f. remskiva	418264
1 st Svänghjul kompl.	419392
1 st Oljekylare kompl.	418433
1 st Vattenrör	418651

	Detaljnr
1 st Nippel	418601
1 st Expansionstank	676558
1 st Trycklock	673336
1 st Nedre kylarslang	671840
1 st Slangklamma	951789

Tekniska data

Nedanstående data anger endast avvikelser från standardmotor.

Effekt, hk vid varv/min (SAE)	150/6000
Effekt, hk vid varv/min (DIN)	140/6000
Moment, kpm vid varv/min (SAE)	20/4500
Moment, kpm vid varv/min (DIN)	19,6/4500
Kompressionsförhållande	11:1
Kompressionsstryck (varm motor)	12–14 kp/cm ²
Ventilspel för kontroll av kamaxelinställning (kall motor)	1,4 mm
Insugningsventilen skall då öppna vid	5,5° f.ö.d.
Ventilspel, insugnings- och avloppsventil (varm motor)	0,40–0,45 mm
Bränslepump, tryck (vid 1000 varv/min)	0,15–0,25 kp/cm ²
Förgasare (2 st) bestyckning:	Solex 45 DDH-1
yttre venturi	36
inre venturi	C 23352 NR 1
huvudmunstycke	185
luftmunstycke	175
tomgångsmunstycke	57,5
tomgångsluftmunstycke	120
emulsionsrör	C 24186
startmunstycke	125
Tomgångsvarv	900 varv/min
Tändstift	Bosch W 240 T 1
Fördelare	
grundinställning (vid låg tomgång)	10° f.ö.d.
max förtändning (vid 5800 varv/min)	38° f.ö.d.

TRIMNINGSSATSER B20

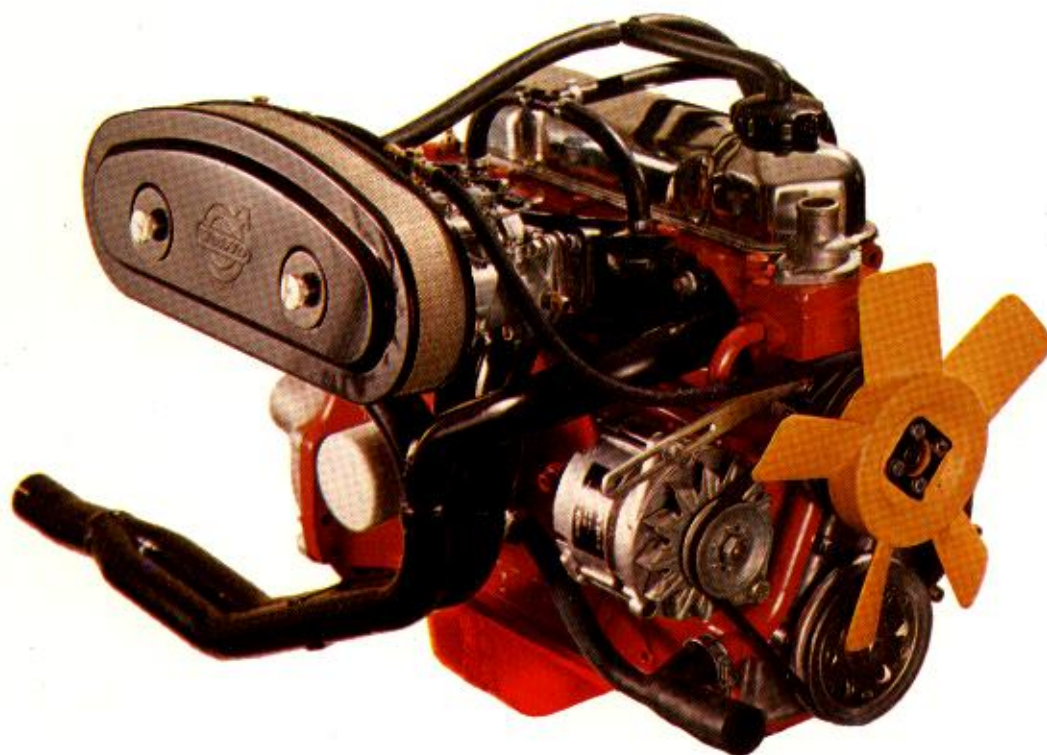

Volvo trimningssatser, vilka är utvecklade och testade av VOLVO COMPETITION SERVICE, finns i två utföranden:

Steg I — 103 kw DIN (140 hk) för sportig vardagskörning och tävling.

Steg II — 125 kw DIN (170 hk) en mera avancerad variant och avsedd för direkt tävlingskörande.

Dessa bägge trimningssatser uppfyller europainormernas krav på avgasrening (gällande f.o.m. 1971).

Volvo Competition Service marknadsför även kompletta motorer i Steg I, II, III 129 kw DIN (175 hk) och IV 132 kw DIN (180 hk) utföranden.



VOLVO
Competition Service. 

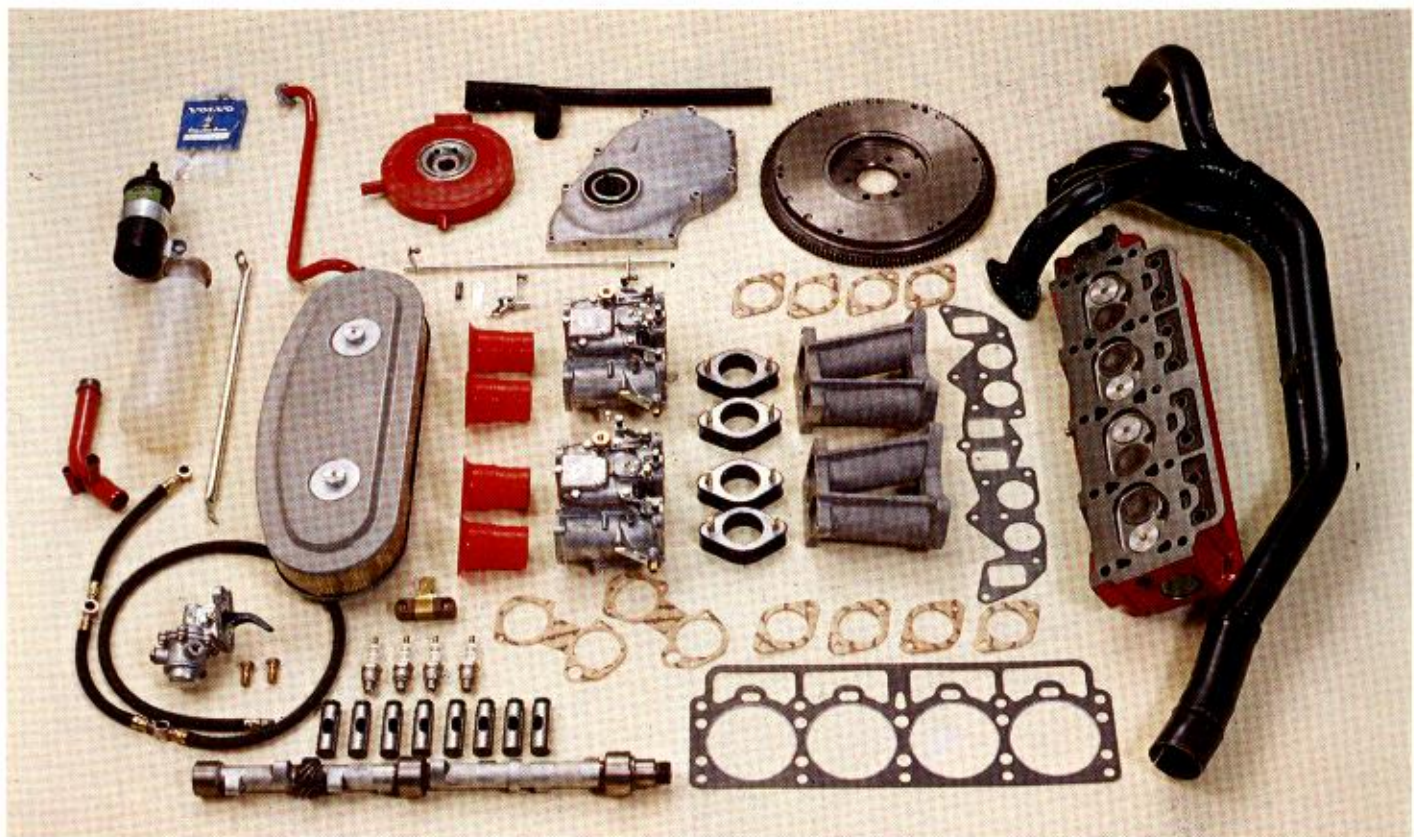

Bilden visar de olika detaljer som ingår i trimningsseterna. Vidare innehåller seterna för montering erforderliga muttrar, brickor o.dyl.

Komplett sats eller delar av den kan beställas genom din Volvo-handlare. Vid köp av komplett sats medföljer monteringsanvisning.

TRIMNINGSSATS STEG I

	Detaljnr
1 st Trimningsset kompl.	552861
1 st Cylinderlock	419882
4 st Insugningsventiler	419766
4 st Avgasventiler	419735
8 st Ventilfjäder	418737
8 st Bricka, över, f. ventilfjäder	460181
8 st Ventiltätning	419702
16 st Ventilfjäderlås	419643
3 st Cylindrisk pinne	950586
1 st Packning f. cylinderlock	824855
1 st Kamaxel (F)	552460
8 st Ventillyftare	552466
1 st Insugningsrör, främre	419883
1 st Insugningsrör, bakre	419884
1 st Avgasgrenrör	419381
1 st Packning f. insugnings- och avgasrör	419764
2 st Förgasare	552600
1 st Axel, övre kompl. gasreglage	684899
1 st Konsole f. gasreglage	1206551
4 st Mellanfläns för förgasare	824643
8 st Packning f. förgasare	819769
1 st Mellanaxel	686057
1 st Reglagestång	943936
4 st Luftintag	824708
1 st Luftrenare kompl.	684036
1 st Hävarm främre	668558
1 st Hävarm, bakre	668559
1 st Stag f. luftfilter	460047
1 st Bränslepump	831092
1 st Nippel f. bränslepump	946600
1 st Bränsleslang	825856
2 st Hålskruv	825857
4 st Packning f. bränsleslang	957173
2 st Sil f. bränsleslang	825858
1 st Tändspole	241086
4 st Tändstift	238624
1 st Transmissionskåpa	418693
1 st Nav f. remskiva	418264

	Detaljnr
1 st Svänghjul kompl.	419392
1 st Oljekylare kompl.	418433
1 st Vattenrör	418651
1 st Nippel	418601
1 st Expansionstank	676558
1 st Trycklock	673336
1 st Nedre kylslang	671840
1 st Slangklämma	951789

TRIMNINGSSATS STEG II

552863	
levereras dessutom med:	
Modifierat cylinderlock	552842
Härdade brickor för cylinderlocks-bult	942058
Lättade ventillyftare	552841
4 st Tändstift	240571

TEKNISKA DATA

Nedanstående data anger endast avvikelser från standardmotorn.

Steg I

Effekt kw vid varv/sek (DIN)	103/100 (hk vid varv/min 140/6000)
Moment Nm vid varv/sek (DIN)	192,2/75 (kpm vid varv/min 19,6/4500)
Kompressionsförhållande	11,0:1
Förgasare (2)	Solex 45 DDH
Tomgångsvarv	1000 varv/min
Tändstift	Bosch W240 T1

Steg II

Effekt kw vid varv/sek (DIN)	125/100 (hk vid varv/min 170/6000)
Moment Nm vid varv/sek (DIN)	220,2/78,3 (kpm vid varv/min 20,6/4700)
Kompressionsförhållande	11,7:1
Förgasare	Solex 45 DDH
Tomgångsvarv	1000 varv/min
Tändstift	Bosch W290 R16

KAMAXLAR VOLVO B20 CAMSHAFTS FOR VOLVO B20, (2 LITRE ENGINES)



VOLVO KAMAXLAR för Sport- och Tävlingsändamål
— UTVECKLADE och TESTADE av Volvo Competition Service.

VOLVO CAMSHAFTS for Sport and Competition use
— DEVELOPED and TESTED by Volvo Competition Service.

Typ K

För sportig körning där god dragförmåga på låga varv är önskvärd.

Typ R

Lämpligast för Rally och Rallycross på långsamma banor.

Typ F

Rally och 'Volvo Cupen'. Något sämre dragkraft på låga varv än R-kamaxeln.

Typ T 'Full race'

Avsedd för Rally och Rallycross på snabba banor — framför allt med 2.2 l motor.

Type K

Half Race

For sporty driving where good tractability at low speeds is desirable.

Type R

Three quarter Race

Most suitable for Rallies and Rallycross on slower circuits.

Type F

Three quarter Race

Tractability at low revs not quite so good as with type R.

Type T 'Full race'

Intended for Rallying and Rallycross on fast circuits. Essential with 2.2 litre engines.



VOLVO
Competition Service.



KAMAXLAR B 20
CAMSHAFTS B 20

Typ Type	Det nr Part No	Lyfthöjd ventil Valve lift	Ventiltider				Ventilspel Tappet settings Ins/Avg Inl/Exh	Duration
			Inlet timing		Exhaust timing			
K	552459	10.8 mm 0.42 in	Ins öpp F O D Inlet opens before T D C 27°	Ins stäng E N D Inlet closes after B D C 70°	Avg öpp F N D Exhaust opens before B D C 70°	Avg stäng E Ö D Exhaust closes after T D C 27°	0.40/0.45 mm .016/.018 in	277°
R	552461	11.6 mm 0.46 in	42°	65°	64°	44°	0.40/0.45 mm .016/.018 in	287°
F	552460	11.3 mm 0.44 in	30°	81°	81°	39°	0.40/0.45 mm .016/.018 in	300°
T "Full race"	552465	12.9 mm 0.51 in	68°	88°	99°	57°	0.50/0.50 mm .020/.020 in	336°

ANM. Kamaxel K, R och F är hårdförkromade.

Ventilyftare special 552466 eller lättade 552841 skall användas för att erhålla maximal livslängd.

NOTE Camshafts K, R, and F are chrome-plated for max. durability.

Cam followers, part No. 552466, or lightened, part No. 552841, must be used for maximum durability.

OLJEKYLARE



Varför bör man ha oljekylare på vissa Volvo?

Alla som använder sin Volvo för tävling eller på annat sätt belastar motorn onormalt riskerar överhettning av oljan. Överhettad olja har dåliga smörjegenskaper. Därmed ökar riskerna för onormalt slitage och motorskador. En oljekylare bidrar till jämn arbetstemperatur.

Vad utmärker Volvo oljekylare?

Kylaren är tillverkad i aluminium efter en princip som ger hög och jämn värmeavledning. Den är mycket lätt. Och framför allt, den är funktionssäker. Samtliga komponenter, inklusive anslutningarna, är testade under extrema förhållanden.

Komplett utrustning

Oljekylaren levereras med alla monteringsdetaljer — adapter, hydraulslangar, slangklämmor och nödvändiga skruvar, muttrar, packningar etc. En detaljerad monteringsanvisning medföljer.



VOLVO
Competition Service.

OIL COOLER

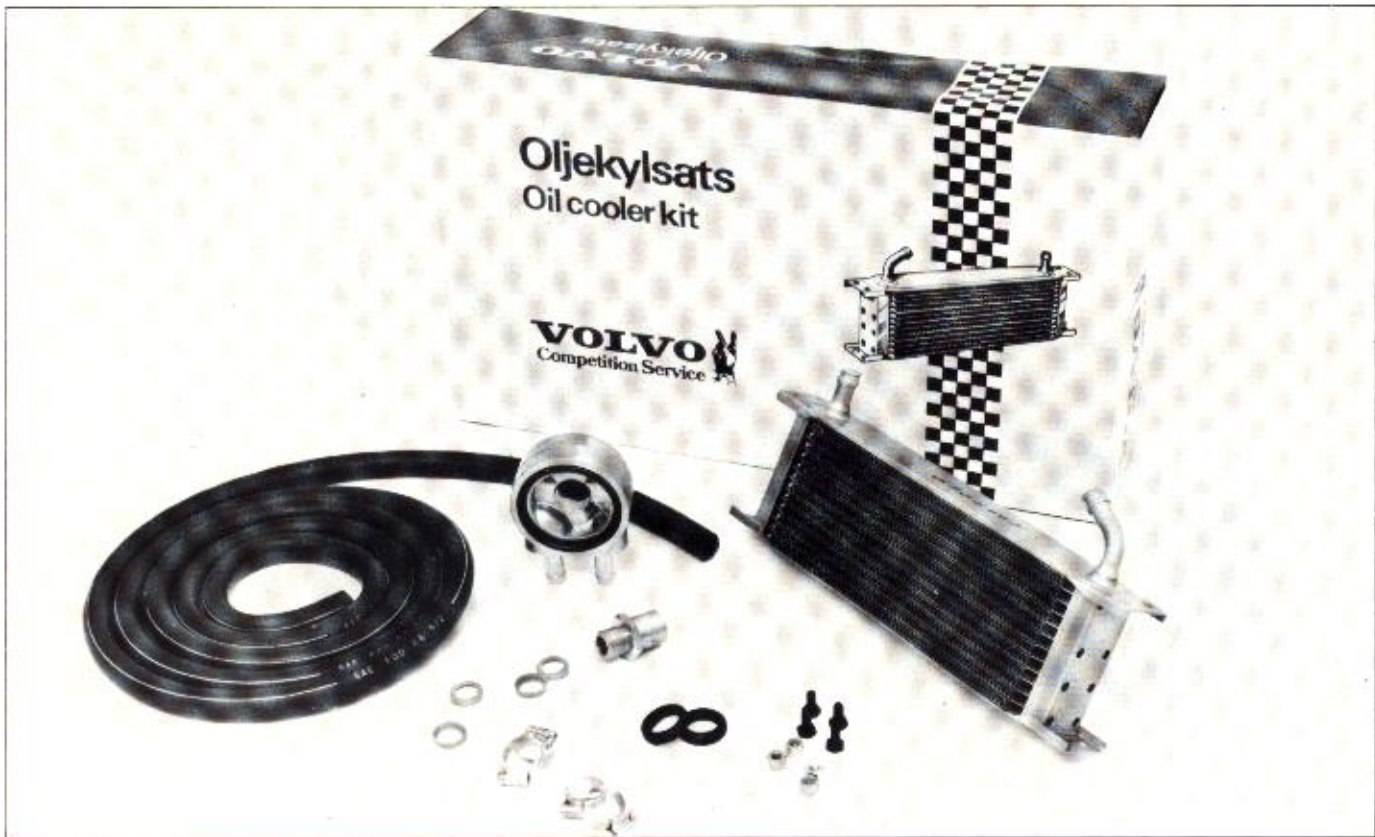

Why do special Volvos require an oil cooler?

Everyone using their Volvo for competition or in any other way overload the engine, risk overheating of the oil. Overheated oil has poor lubrication properties, hence the risks for unnormal wear and engine damage increase. An oil cooler contributes to regular working temperature.

What is characteristic for a Volvo oil cooler?

The cooler is manufactured in aluminium according to a principle which gives a high and regular heat convection. It is very light. And most important, it is reliable. All components, including connections, are tested under extreme conditions.

Complete equipment

The oil cooler is delivered ready for mounting — adapters, hydraulic hoses, hose clips and necessary screws, nuts, gaskets etc. A detailed instruction is also included.



VOLVO
Competition Service.

ELEKTRONISKA TÄNDSYSTEM

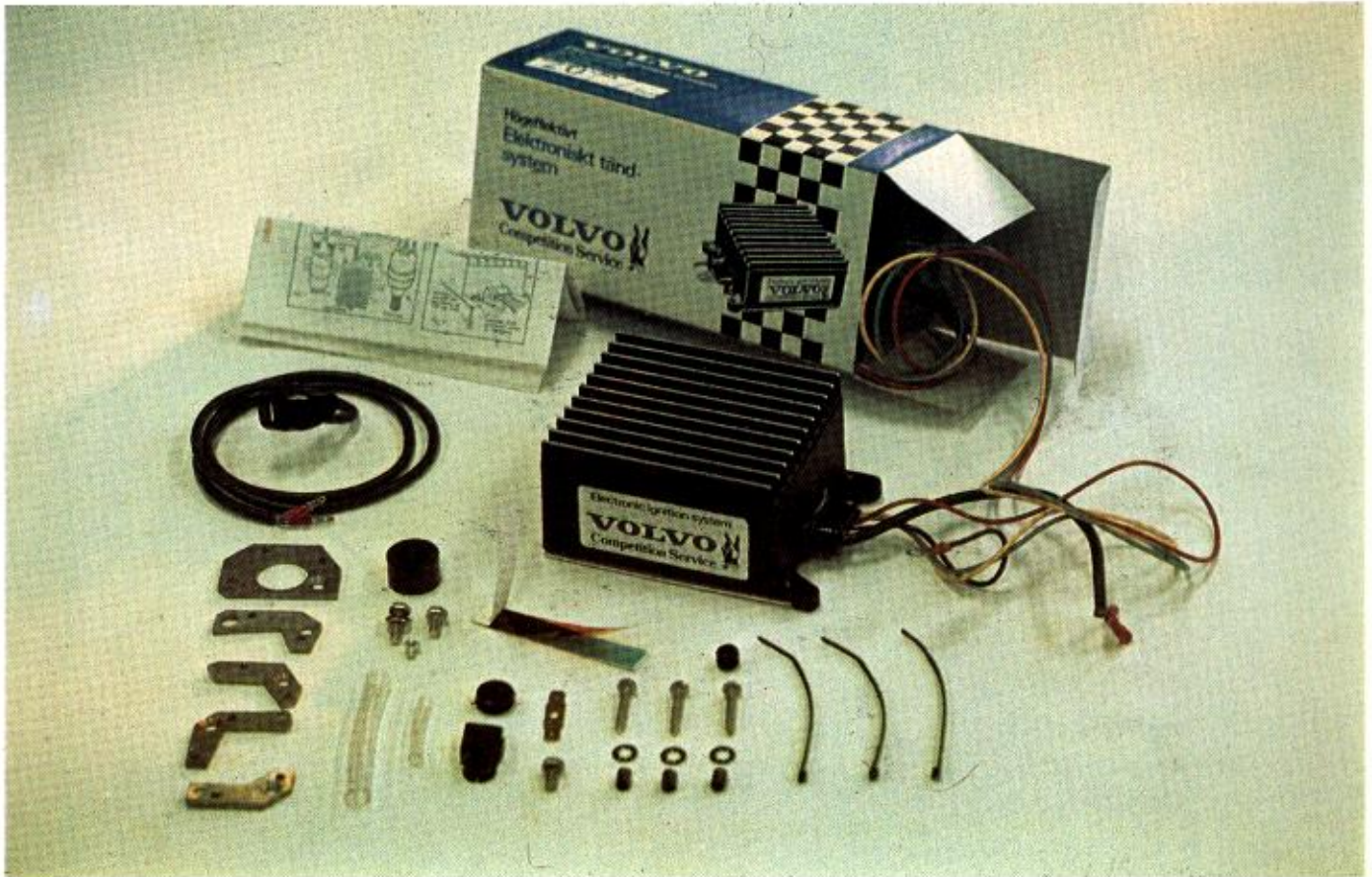

Volvo Competition Service' tändsystem finns i två utföranden:

- 1 Kondensatorsystem utan brytare
- 2 D:o med brytare

Några av fördelarna med våra elektroniska tändsystem är:

- Förenklad radioavstörning
- Vid brytarlöst system — ingen efterjustering av tändpunkt
- Ökad livslängd på tändstift och eventuella brytarspetsar
- Ökad varvillighet — inga tändmissar vid höga varv
- Levereras komplett med adapterplattor till 4- resp. 6-cylindriga motorer
- Lätt att montera — detaljerad monteringsanvisning medföljer.



VOLVO
Competition Service. 

ELECTRONIC IGNITION SYSTEMS

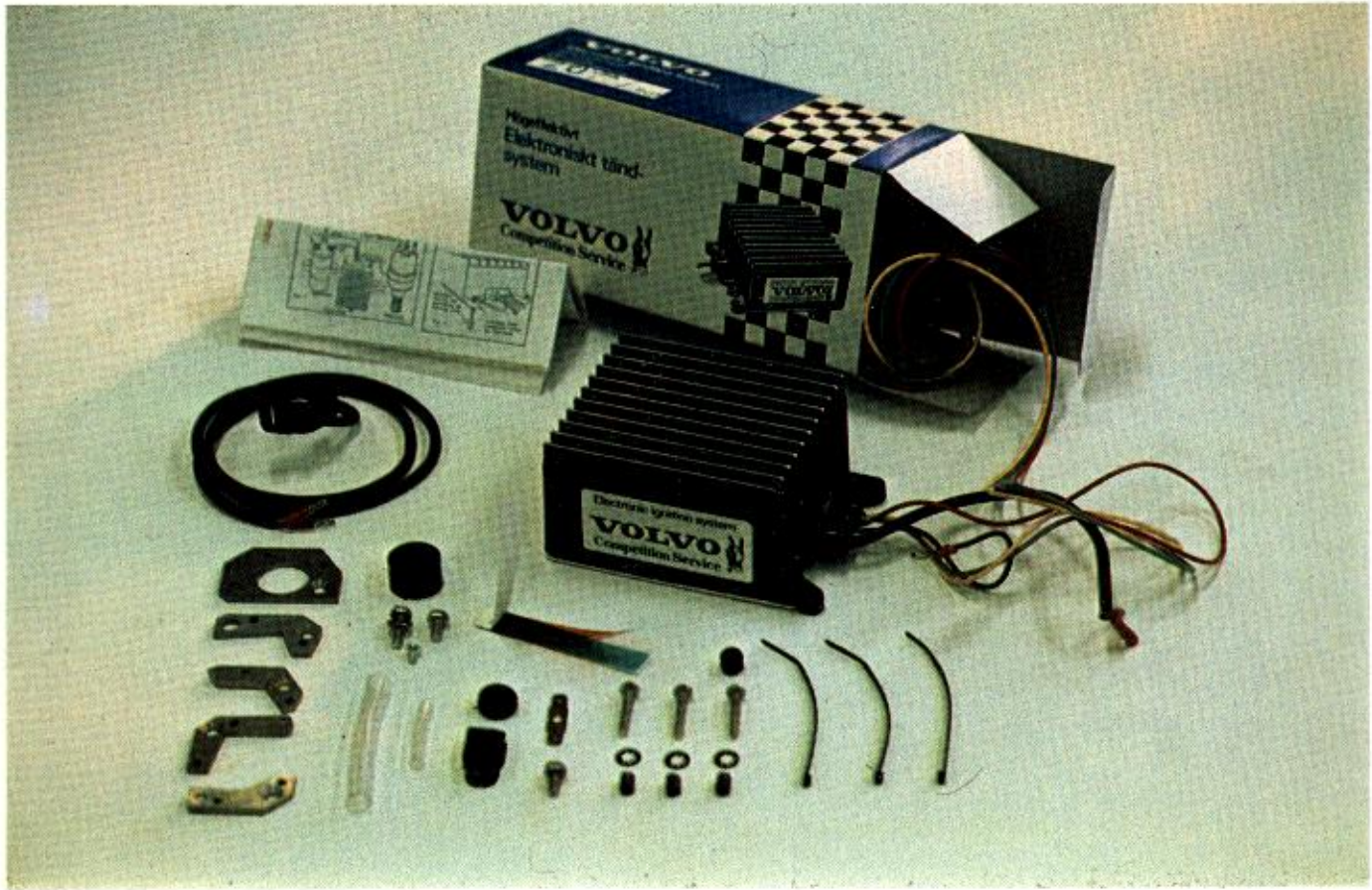

The Volvo Competition Service ignition systems are available in two models:

- 1 C. D. systems without points
- 2 C. D. systems with points

Some advantages with our electronic ignition systems:

- Simplified suppression of radio interference
- No adjustment of the timing with pointless systems
- Extended intervals between replacement of sparking plugs and, when applicable, points
- Improved performance — no misfiring at high revs
- Delivered complete with adaptor plates for 4 and 6 cylinder engines
- Easily fitted — detailed fitting instructions enclosed.



VOLVO
Competition Service. 

SPOILERS

för ett sportigare utseende, förbättrad väghållning, ökad toppfart och bättre bränsleekonomi

give your car a more sporty look, better road-holding, an increased top-speed and a lower fuel-consumption



Spoiler - 140

Passar samtliga modeller av 140-serien. Fastsättes i karossen med fyra skruvar.

Suitable for all models of the 140-range. Fitted to the body by four screws.

Det. nr. 552166-1
Part no. 552166-1

Spoiler - 240

Denna spoiler skruvas fast i stötfångaren och passar alla 240/260:or.

This spoiler is screwed to the bumper and is intended for the 240- and the 260-series.

Det. nr. 552168-7
Part no. 552168-7

Spoiler - Amazon

Avsedd för bilar med främre stötfångaren demonterad. Passar till samtliga modeller av Amazon. Fastsättes i karossen med fyra skruvar.

Intended only for cars without the front-bumper. Suitable for all models of the Amazon. Fitted to the body by four screws.

Det. nr. 552165-3
Part no. 552165-3

Spoilern levereras ofärgad och behöver grundmålas före lackeringen.

The Spoiler is delivered unpainted and need to be painted with a primer before the final spraying.

Bakspoilern passar till 140-, 160-, 240- och 260-serierna och skruvas fast i bakluckan med fyra skruvar.

The rear spoiler suits all models of the 140-, 160-, 240- and the 260-series. It is screwed to the trunk lid with four bolts.

Spoilern levereras ofärgad och behöver grundmålas före lackeringen.

The Spoiler is delivered unpainted and needs to be painted with a primer before the final spraying.



VOLVO
Competition Service. 



Vinterkörning i tävlingsammanhang ställer stora krav på däckutrustningen. Erfarenheter från en mångfald rally- och T-tävlingar har legat till grund för tillverkningen av detta rallydäck. Däcksmönstret är speciellt lämpat för tävlingskörning med Volvobilar i vinterväglag. Men ger naturligtvis även privatbilisten som är beroende av sin bil mycket god framkomlighet i besvärligt väglag.



- **Rallydäcket** är uppbyggt på noggrant kontrollerade S-stommar 165×15.

- **Rallydäckets** slitbana är tillverkad av hårt specialgummi.

- **Rallydäcket** har ett djupt öppet mönster med kraftiga klackar. Ger effektivt grepp och god självrensning.

- **Rallydäckets** raka skuldra är effektiv vid körning i snömodd.

- **Rallydäcket** är så konstruerat att långa dubbar, 19 mm, bör användas runt om. Lämpligt antal dubbar – 512 st per däck. Överhäng 4,5–5 mm. Om däcket används vid normal vinterkörning är det tillräckligt med ca 200 dubbar med 1–1,5 mm överhäng.

- **Rallydäcket** bör monteras med slang. Rekommenderat lufttryck 2,5 kg. För normalkörning kan man sänka trycket till 2,0 kg.

- **Rallydäcket** levereras utan dubbar men dubbnings kan ombesörjas om så önskas.

Rallydäcket

skall monteras så att "pilspetsen" på mönsterraden i mitten av däcket pekar framåt på framdäcken och bakåt på bakdäcken.

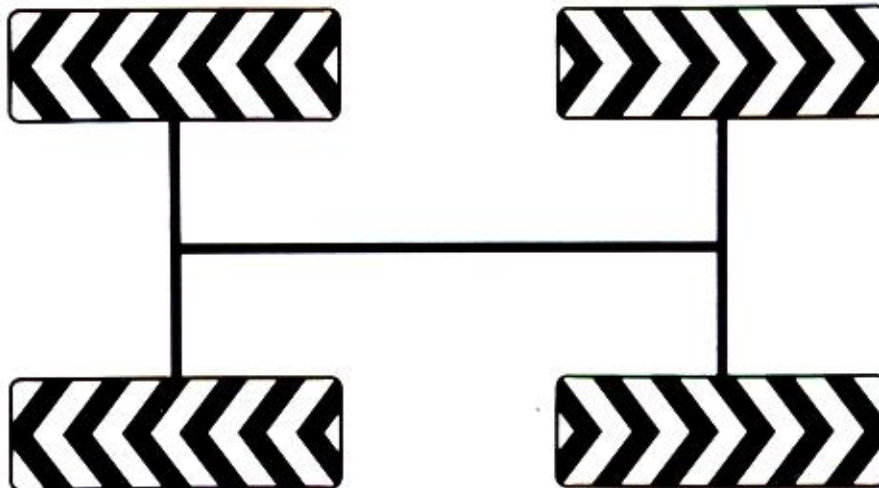

Avbildat däcksmönster i vägbanan.

Rallydäcket bör liksom alla andra dubbdäck köras in omsorgsfullt för att få bästa livslängd. På tävlingsdäcken som har långt dubböverhäng är inkörning speciellt viktig.

Följ monteringsanvisningarna så blir däcken självrensande. Det innebär att snön "plogas" undan från framhjulen vid en inbromsning och att bakhjulen hålls rena när bilen accelererar.

Inkörning

- A Däcken skall köras in enbart på framhjulen och på hård vägbanan.
- B Inkörning skall ske under låg hastighet, ej över 50–60 km/tim. Undvik hårda inbromsningar och häftiga kurvtagningar.
- C Lämplig inkörningssträcka ca 300 km. Efter 150 km körning skiftas hjulen från höger till vänster (framjul) och vice versa för att få ändrad rotationsriktning.

Noggrann inkörning ger lång livslängd.

VOLVO

AB VOLVO · GÖTEBORG